

4

3

2

1

F

F



E

E

D

D

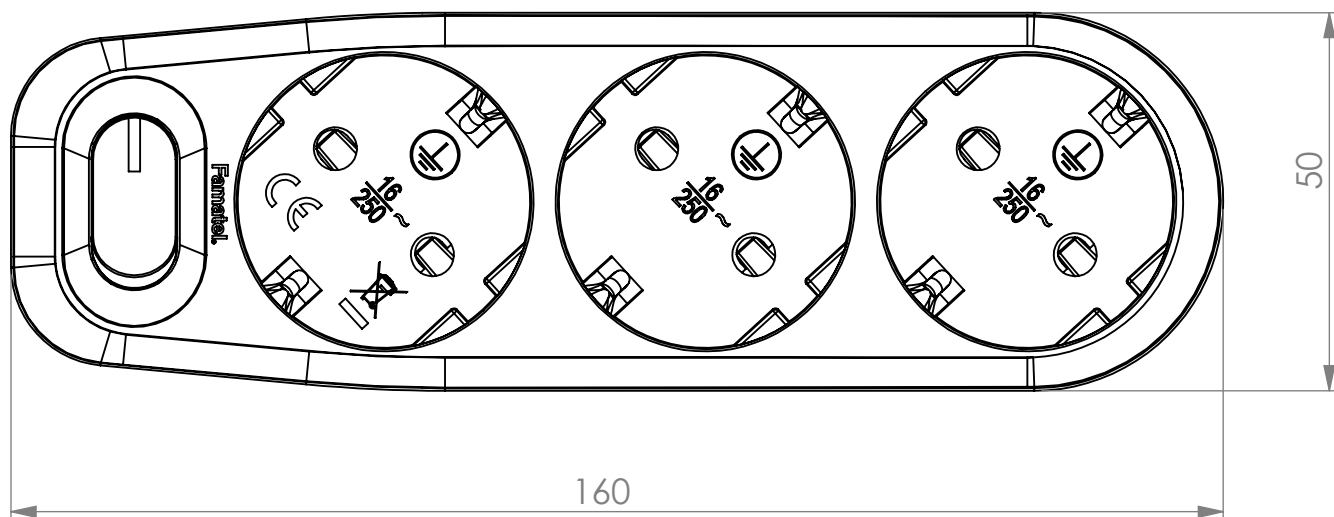

C

C

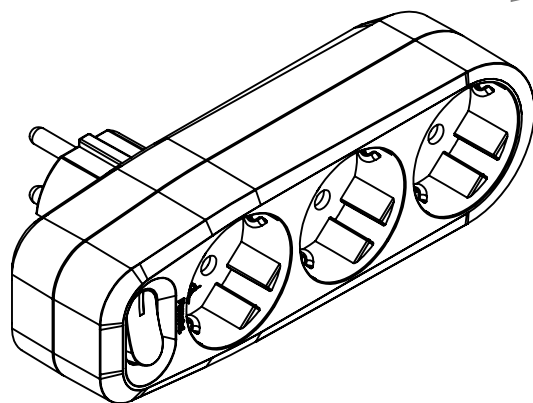

B

B

## ACABADO DE PIEZA

-Realizar grabados indicados en el 2D.  
 -Cara vista pulido espejo  
 -Cara no vista pulido industrial fino  
 -Tolerancia para cotas inferiores a 100  $\pm 0.1$   
 -Tolerancia para cotas inferiores a 200  $\pm 0.2$   
 -Tolerancia para cotas inferiores a 400  $\pm 0.3$   
 -Tolerancia para cotas inferiores a 500  $\pm 0.4$   
 -Radios no indicados 0.25  
 -Desmoldeos no indicados 1°

## PIECE OF FINISH

-Engravings shown in 2D  
 -View shows mirror polish  
 -Not seen polishing industry fine  
 -Tolerance for heights below 100  $\pm 0.1$   
 -Tolerance for heights below 200  $\pm 0.2$   
 -Tolerance for heights below 400  $\pm 0.3$   
 -Tolerance for heights below 500  $\pm 0.4$   
 -Rad. Not shown 0.25 mm  
 -Draft not shown 1°

ED Radios sin acotar a 0.3mm. Todas las Tolerancias  $+0.1$   
 $-0.1$ 

VALID

EDIC MODIFICATION/MODIFICATION

FECHA/DATE

VALIDADO/VALIDATE

Descripción/Description:

1343

Código/Code: xxxxx

**Famatel** 

Nuestra propiedad exclusiva, está prohibida la modificación, reproducción o difusión a terceros

Our exclusive property, modification, reproduction or dissemination to third parties is prohibited



MATRIZ/MOLDE	N°.M.	N° FIGURAS	N°.F	NORMA PIEZA/STANDARD		
	NOMBRE/NAME	Fecha/Date:	MATERIAL/MATERIAL	---	Página/Page	1 de/to 1
DIBUJADO/DRAWING	xxxx	21/09/2025	TRAT. SUPERFICIAL	--	Escala/Scale	1:1
VALIDADO/VALIDATE	R.Rosi/P.Gordillo		TRAT. TERMICO	--	Tolerancia general General tolerances	-
ACEPTADO/ACCEPTED	O.Grandi	-		--		

4

3

2

1

A

A