

# HITAKA

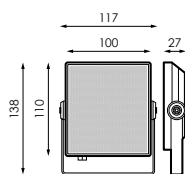

# ACTIVA



HITAKA 10W

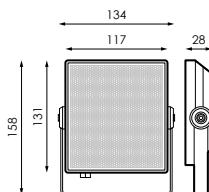

HITAKA 20W

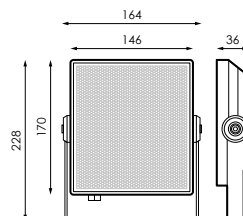

HITAKA 30W

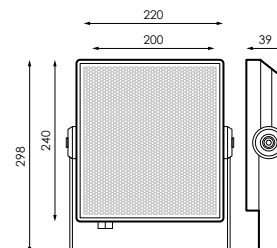

HITAKA 50W



## AVISO

**ANTES DE COMENZAR LA INSTALACIÓN DE ÉSTE PRODUCTO, POR FAVOR, LEA ATENTAMENTE LAS INSTRUCCIONES Y GUÁRDENLAS EN UN SITIO SEGURO.**

**LA INSTALACIÓN DEBE REALIZARLA PERSONAL CUALIFICADO.**

**LA GARANTÍA CUBRE ÚNICA Y EXCLUSIVAMENTE EL PRODUCTO SUMINISTRADO.**

**LAS AVERÍAS OCASIONADAS POR INSTALACIONES FUERA DE LO QUE INDICA EL REBT 2002 EXIMEN DE LA VIGENCIA DE LA GARANTÍA EN LOS PRODUCTOS DAÑADOS.**

**ES DE OBLIGADO CUMPLIMIENTO EN INSTALACIONES INTERIORES LA APLICACIÓN DEL ARTÍCULO 16, PUNTO 3 DEL REBT 2002.**



## ATENCIÓN!!!

**RESPETAR LAS PRECAUCIONES DE MANIPULACIÓN DE LOS COMPONENTES SENSIBLES A DESCARGAS ELECTROSTÁTICAS (LED).**

## PRECAUCIONES:

- Este producto es para uso exterior.
- No manipular el producto mientras se encuentra en funcionamiento. Para su manipulación desconecte la corriente.
- No sumerja este producto en agua ni lo manipule con las manos mojadas.
- Si el producto se encuentra dañado sustitúyalo por uno nuevo.
- En caso de rotura o daño del cristal protector deberá reemplazarlo inmediatamente.
- No toque el cuerpo del protector cuando está caliente.
- Siga atentamente las instrucciones de este manual.
- En caso de duda consulte con un técnico especializado.
- El cable flexible o cordón exterior de esta luminaria no puede sustituirse, en el caso de que este dañado, la luminaria debe destruirse.
- El bloque de conexión no se incluye. La instalación puede requerir la intervención de una persona cualificada.
- La luminaria debería colocarse de forma que no se espera una mirada prolongada a la luminaria a una distancia más cercana a x 1m.

## INSTRUCCIONES DE MONTAJE:

1. Desconecte la corriente.
2. Desmonte la lira de la luminaria.
3. Fije la lira a la superficie de montaje con la tornillería apropiada.
4. Sujete la luminaria a la lira con sus accesorios correspondientes.
5. Conecte los cables de línea (L), neutro (N) y puesta a tierra (⊕) correctamente al cable de alimentación.
6. Regule la posición de la luminaria y aprete los tornillos.
7. Conecte la corriente.

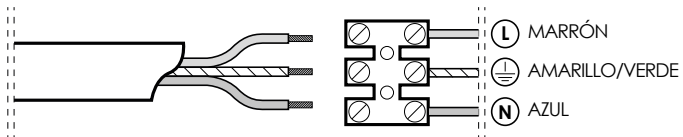

**i** La luminaria puede conectarse a la red eléctrica a través de bloque de conexión, por ejemplo, Stucchi tipo 1602/VCB-SM, 2602/VCB-SM. Como alternativa, puede utilizarse un bloque de conexión estanco, por ejemplo, Techno tipo THB384A1A, THB384B1A.

## POSICIÓN DE MONTAJE:

Para evitar la acumulación de agua en la parte del difusor, coloque la luminaria con una inclinación de 10°.

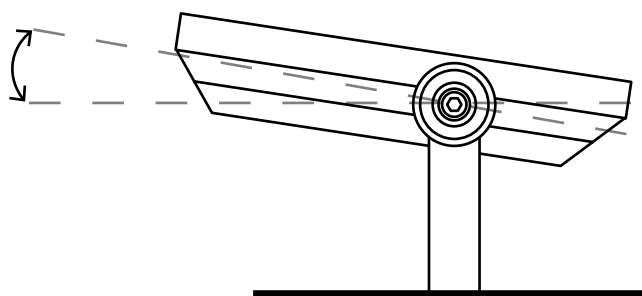
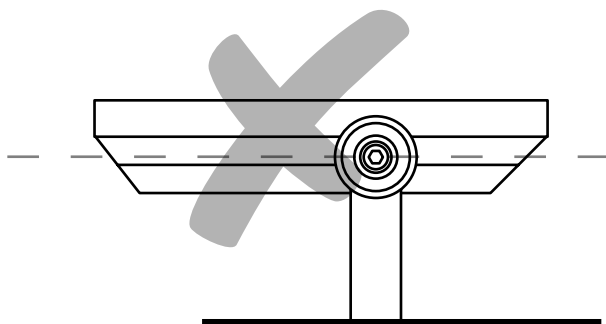
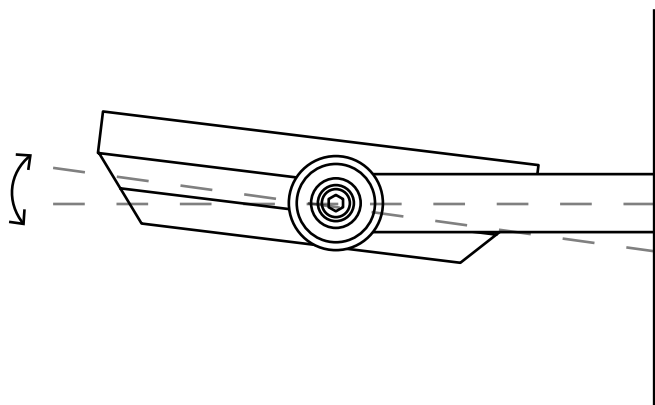
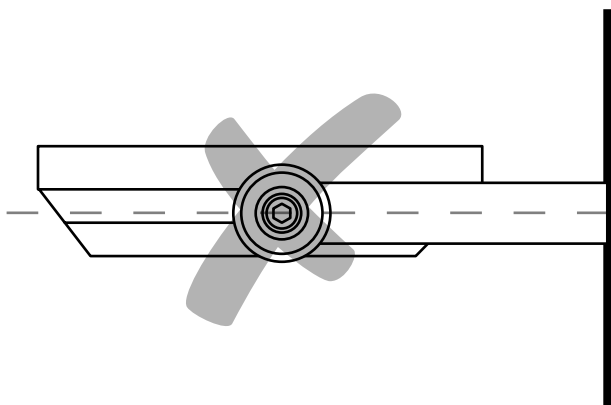

## GRUPO PRILUX ILUMINACIÓN S.L.U.



### SEDE CENTRAL

C/ Río Jarama nº 149  
45007, Toledo (España)  
Tel.: 925 23 38 12  
Fax: 925 23 38 80

### DELEGACIÓN NORESTE

C/ Bellvei 11-17  
Polígono Can Salvatella,  
08210, Barberá del Vallés  
Barcelona (España)  
Tel.: 93 719 23 29  
Fax: 93 719 25 90

### DELEGACIÓN LATAM

CNPJ: 16.863.522/0001-57  
Rua das Castanheiras,  
Nº 200 galpão 82,  
Jardim São Pedro  
CEP 13187-065  
Hortolândia (SP)

Calle 79A N.º 7A-24  
Bogotá (Colombia)  
Tel: (+571) 702 49 99  
Móvil: (+57) 315 217 49 79

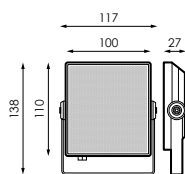
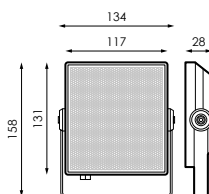
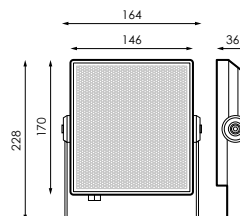
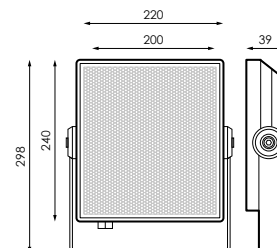

[www.grupoprilux.com](http://www.grupoprilux.com)

**HITAKA****ACTIVA****HITAKA 10W****HITAKA 20W****HITAKA 30W****HITAKA 50W**

## AVISO

**ANTES DE COMENZAR LA INSTALACIÓN DE ÉSTE PRODUCTO, POR FAVOR, LEA ATENTAMENTE LAS INSTRUCCIONES Y GUÁRDENLAS EN UN SITIO SEGURO.**

**LA INSTALACIÓN DEBE REALIZARLA PERSONAL CUALIFICADO.**

**LA GARANTÍA CUBRE ÚNICA Y EXCLUSIVAMENTE EL PRODUCTO SUMINISTRADO.**

**LAS AVERÍAS OCASIONADAS POR INSTALACIONES FUERA DE LO QUE INDICA EL REBT 2002 EXIMEN DE LA VIGENCIA DE LA GARANTÍA EN LOS PRODUCTOS DAÑADOS.**

**ES DE OBLIGADO CUMPLIMIENTO EN INSTALACIONES INTERIORES LA APLICACIÓN DEL ARTÍCULO 16, PUNTO 3 DEL REBT 2002.**



## ATENCIÓN!!!

**RESPETAR LAS PRECAUCIONES DE MANIPULACIÓN DE LOS COMPONENTES SENSIBLES A DESCARGAS ELECTROSTÁTICAS (LED).**

## PRECAUTIONS:

- This product is for outdoor use.
- Do not handle the product while it is in operation. When handling, switch off the power supply.
- Do not immerse this product in water or handle it with wet hands.
- If the product is damaged, replace it with a new one.
- In the event of breakage or damage to the protective glass, it must be replaced immediately.
- Do not touch the body of the protector when it is hot.
- Carefully follow the instructions in this manual.
- If in doubt, consult a qualified technician.
- The flexible cable or outer cord of this luminaire cannot be replaced; if damaged, the luminaire must be destroyed.
- The connection block is not included. The installation may require the intervention of a qualified person.
- The luminaire should be positioned so that a long look at the luminaire at a distance closer to x 1m is not expected.

## ASSEMBLY INSTRUCTIONS:

1. Turn off the power.
2. Remove the bracket from the luminaire.
3. Attach the bracket to the mounting surface with the appropriate screws.
4. Attach the luminaire to the bracket with its accessories.
5. Connect the line (L), neutral (N) and ground cables (  ) correctly to the power cord.
6. Adjust the position of the luminaire and tighten the screws.
7. Turn on the power.

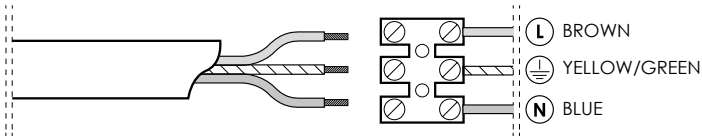

The luminaire can be connected to the mains via a connection block, e.g. Stucchi type 1602/VCB-SM, 2602/VCB-SM. As an alternative, a watertight connection block can be used, e.g. Techno type THB384A1A, THB384B1A.

## MOUNTING POSITION:

To prevent water accumulation in the diffuser part, place the luminaire at a 10° angle.

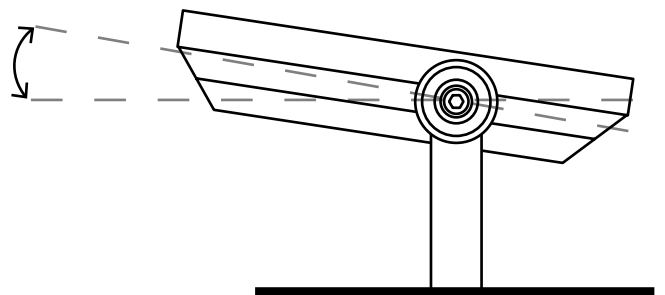
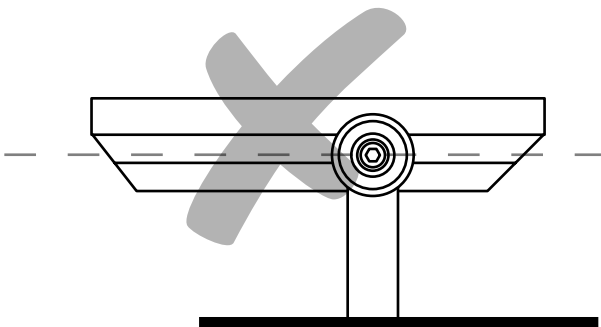
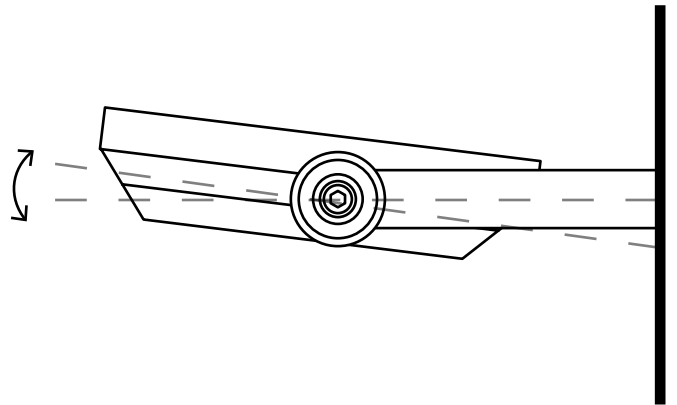
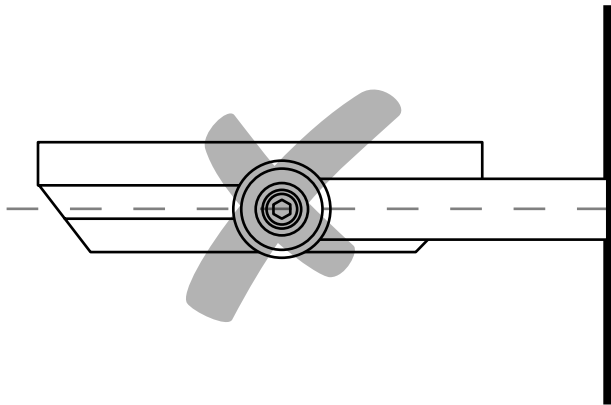

## GRUPO PRILUX ILUMINACIÓN S.L.U.



### SEDE CENTRAL

C/ Río Jarama nº 149  
45007, Toledo (España)  
Tel.: 925 23 38 12  
Fax: 925 23 38 80

### DELEGACIÓN NORESTE

C/ Bellvei 11-17  
Polígono Can Salvatella,  
08210, Barberá del Vallés  
Barcelona (España)  
Tel.: 93 719 23 29  
Fax: 93 719 25 90

### DELEGACIÓN LATAM

CNPJ: 16.863.522/0001-57  
Rua das Castanheiras,  
Nº 200 galpão 82,  
Jardim São Pedro  
CEP 13187-065  
Hortolândia (SP)

Calle 79A N.º 7A-24  
Bogotá (Colombia)  
Tel: (+571) 702 49 99  
Móvil: (+57) 315 217 49 79



[www.grupoprilux.com](http://www.grupoprilux.com)