

Pack Initial Tyxal+

- FR Pack alarme connecté 4G Wi-Fi Ethernet 8 zones
- EN 4G Wi-Fi Ethernet 8-zone smart alarm pack
- DE Smarte Alarmanlage 4G WLAN Ethernet 8 Zonen Pack
- IT Pack allarme smart 4G Wi-Fi Ethernet 8 zone
- ES Pack alarma conectada 4G Wi-Fi Ethernet 8 zonas
- NL Geconnecteerde alarmpack 4G wifi Ethernet 8 zones



(*)

Factory associated products
Werkseitig vorverknüpfte Produkte
Prodotti accoppiati in fabbrica
Productos asociado en fábrica
Producten gekoppeld in fabriek

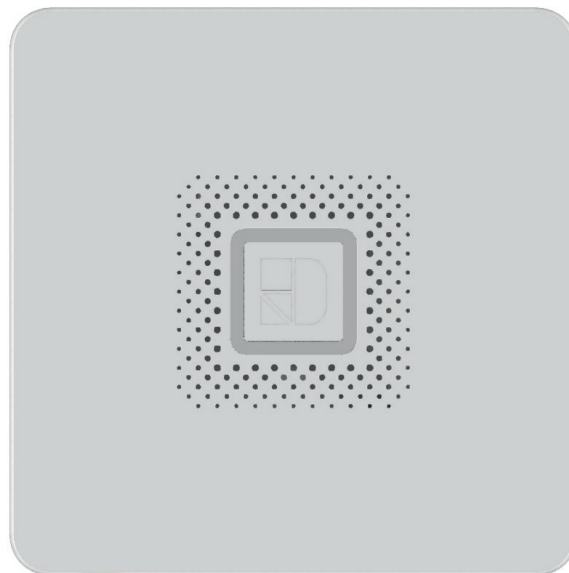

Guide d'installation simplifié
Quick installation guide
Vereinfachte Installationsanleitung
Guida di installazione semplificata
Guía de instalación simplificada
Vereenvoudigde installatiehandleiding



AVERTISSEMENT : nous vous recommandons de lire attentivement cette notice avant toute installation.

Nous vous remercions d'avoir fait l'acquisition de ce pack d'alarme DELTA DORE.

Ce guide d'installation simplifié vous indique les principales préconisations et les étapes d'installation de vos produits.

Pour une installation avancée de votre pack, reportez-vous à la notice d'installation détaillée accessible par QR code en bas de page ou directement sur notre site internet.

Sommaire

Contenu du Pack	3
Description du Hub Tyxal+	3
Présentation du Hub Tyxal+	4
1. Installer et fixer les produits	5
1.1 Centrale sirène connectée Ethernet/Wi-Fi/4G 8 zones (Hub Tyxal+)	5
• Recommandations sur l'emplacement	5
• Ouverture du Hub Tyxal+	5
• Parties sécables à retirer.....	6
• Raccordement de l'alimentation USB-C.....	6
• Fixation du support mural	6
• Insertion de la carte SIM.....	7
• Raccordement d'une antenne externe 4G (en option).....	7
• Mise sous tension.....	8
• Mise en place des piles de secours.....	8
1.2 Détecteur de mouvement DMB Tyxal+.....	8
• Emplacement.....	8
• Champ de détection / Restrictions	9
• Lentille «spécifique animaux»	9
• Fixation.....	10
• Changer la lentille.....	10
2. Mettre en service les produits	10
2.1 Mise en service du Hub Tyxal+ via l'application TYDOM	10
2.2 Mise en service et réglage de la sensibilité des DMB Tyxal+	11
3. Ajouter des produits complémentaires	11
4. Personnaliser l'installation et les produits	12
5. Refermer le Hub Tyxal+	12
6. Tester l'installation	13
6.1 Significations des bips lors d'une commande On ou Off.....	13
6.2 Test des détecteurs de mouvement	13
6.3 Signalisation et défauts possibles	14
7. Caractéristiques techniques	15

Notice d'installation détaillée disponible en scannant le QR code ci-dessous :

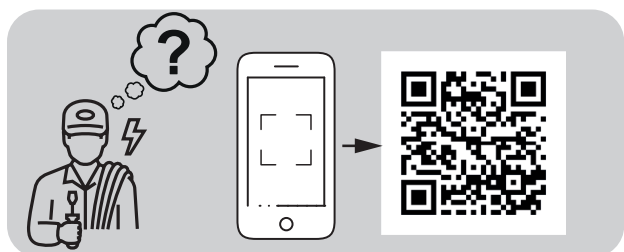

Notice d'utilisation disponible en scannant le QR code ci-dessous :

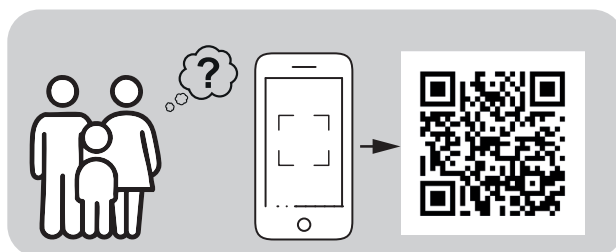

Contenu du Pack

FR

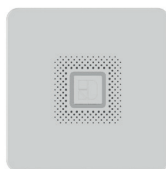

**Centrale sirène connectée Ethernet/
Wi-Fi/4G 8 zones (Hub Tyxal+)**
Centrale d'alarme entièrement repensée et produit 3 en 1 : centrale d'alarme connectée (Wi-Fi, Ethernet et/ou 4G), sirène et transmetteur.

Inclus avec le Hub Tyxal+ :

- 1x Transformateur USB-C avec son câble d'alimentation de longueur 1,8 m,
- 3x piles de secours (Alcaline 1,5V, LR14),
- 1x câble Ethernet de longueur 1,5 m,
- 1x carte micro SIM



Télécommandes 4 touches TL 2000 Tyxal+

Elle permet la mise en surveillance (touche ON) ou hors surveillance (touche OFF). Les touches 1 et 2 sont configurées par défaut pour piloter deux zones d'alarme (exemple : garage, détection périmétrique, etc.). En fonction de l'installation, ces touches 1 et 2 peuvent être reconfigurées pour d'autres fonctions : commande d'un portail ou d'un éclairage, déclenchement d'un SOS sonore à l'aide d'une sirène intérieure, ect...(voir notice TL2000).



Détecteurs de mouvement DMB Tyxal+

Il détecte par infrarouge toute présence humaine en mouvement dans la pièce où il est installé grâce à sa lentille «standard» et le signale au Hub.

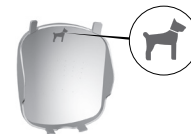

La lentille «standard» peut être remplacée par une lentille «spécifique animaux» (inclue dans le pack) qui permettra de détecter toute présence humaine en mouvement sans détecter les animaux domestiques.

Description du Hub Tyxal+

Face avant

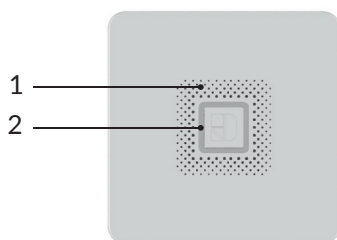

- 1
- 2

Vue intérieure

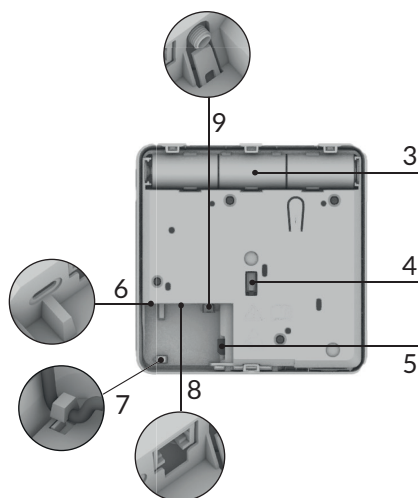

- 3
 - 4
 - 5
 - 6
 - 7
 - 8
 - 9
- Sortie sonore de la sirène interne
 - Halo LED lumineux
 - Bouton externe
 - Bouton interne
 - Piles de secours
 - Autoprotection à l'ouverture et à l'arrachement
 - Emplacement carte micro SIM (option)
 - Port USB-C d'alimentation
 - Passerelle de sécurité pour câble d'alimentation

Support mural

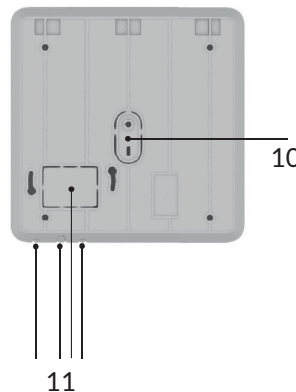

- 10
- 11

Présentation du Hub Tyxal+

Le Hub Tyxal+ est une centrale sirène intégrant la transmission d'alertes (notifications, SMS, appels vocaux et télésurveillance).

Il assure la gestion des périphériques radio Tyxal+ : détecteurs de mouvement, détecteurs d'ouverture, détecteurs de fumée, ..., ainsi que les dispositifs d'alerte (sirène intérieure/extérieure) et de commande (télécommande, clavier et badge).

L'ensemble du système est autoprotégé des tentatives de sabotage et de brouillage radio.

Il est connectable en Wi-Fi, Ethernet et/ou 4G à l'aide d'une carte SIM (format micro SIM).

En complément de l'antenne interne 4G, une antenne externe est proposée en option si la couverture 4G n'est pas optimale.

Le Hub nécessite une alimentation 230 V, soit par un bloc prise fourni, soit par une alimentation encastrée disponible en option dans le cas d'une fixation sur boîte d'encastrement. Il dispose d'une autonomie sur piles de 7 jours lorsque celles-ci sont neuves, permettant une durée de vie des piles de 10 ans à raison de 6h de coupure secteur par an.

Différentes typologies d'installation possibles

Il est nécessaire d'identifier le cas d'installation qui déterminera la ou les connexions requises en fonction du besoin :

- ❶ Réseau IP local (Ethernet/Wi-Fi)
- ❷ Réseau IP local (Ethernet/Wi-Fi) + 4G
- ❸ Réseau 4G

Le tableau suivant dresse la liste des types d'alertes transmises pour chacune de ces 3 configurations :

Description de l'installation		Cas d'installation		Transmission des alertes	
Présence box internet ?	Carte SIM 4G ?			- Notification Appli - Télésurveillance*	Vocal/SMS
Oui (exemples : résidence principale, bureau...)	Non	→	❶ Le Hub utilise uniquement la connexion internet (Wi-Fi ou Ethernet en connexion RJ45).	Oui	Non
	Oui	→	❷ Le Hub utilise la connexion internet (Wi-Fi ou Ethernet) et en 4G pour un maximum de protection.	Oui avec mode secours (basculement automatique sur le réseau 4G si la box internet est indisponible)	Oui
Non (exemples : résidence secondaire, site en chantier...)	Oui	→	❸ Le Hub fonctionne uniquement via la connexion 4G.	Oui	Oui

*Protocole IP SIA DC09.

1. Installer et fixer les produits

1.1 Centrale sirène connectée Ethernet/Wi-Fi/4G 8 zones (Hub Tyxal+)

• Recommandations sur l'emplacement

Il est conseillé d'installer le Hub Tyxal+ :

- Dans un emplacement central du logement afin d'assurer une bonne communication radio avec les périphériques (détecteurs, organes de commande, sirène extérieure, etc.), de transmettre les alertes, ainsi que pour bénéficier de performances optimales de la sirène intégrée.
À noter : si le Hub est accompagné d'une sirène intérieure supplémentaire, la sirène du hub peut être désactivée pour une plus grande discrétion.
- Fixé au mur sur une surface plane pour assurer l'autoprotection (à l'ouverture et à l'arrachement) et avec suffisamment d'espace autour du Hub pour l'installation et son ouverture.
- Placé en hauteur, à minimum 1 mètre du sol pour une meilleure liaison radio.
- Dans un endroit discret, à l'abri des regards et difficilement localisable par un intrus, mais accessible à l'utilisateur.
- Dans une zone sous protection avec des détecteurs (ouverture, mouvement...).
- À proximité d'une alimentation secteur, le Hub étant alimenté par un transformateur USB-C sur une prise secteur ou par un transformateur intégré en boîte d'encastrement (en option, référence 6416243).
- Éloigné d'au moins 2 mètres de tout autre émetteur radio.
- À 30 cm minimum de la box internet.

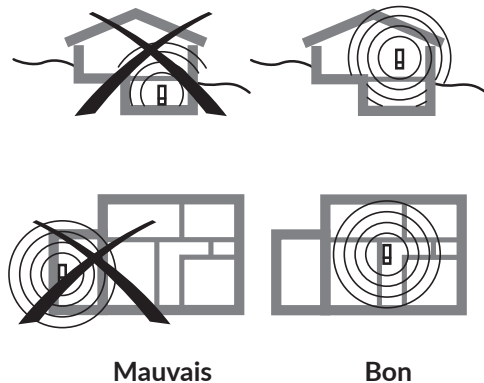

Dans le cas d'une installation en 4G :

- Dans un endroit où la qualité de réception de l'antenne 4G est la meilleure possible. Le niveau de réception 4G est affiché sur l'application mobile.

Il est possible de passer par un boîtier CPL (Courant Porteur en Ligne) permettant une installation flexible sur Ethernet ou Wi-Fi pour étendre le réseau de l'installation (Exemple : dans des pièces où le Wi-Fi est faible : murs épais, étage, grande maison...).

• Ouverture du Hub Tyxal+

La fixation se fait à l'aide du support mural. Pour y avoir accès, vous devez séparer le support mural du boîtier. Pour ce faire, suivez les instructions suivantes :

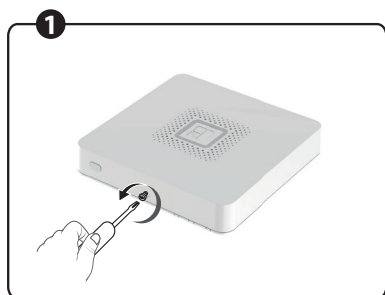

- 1 Dévissez la vis jusqu'à laisser apparaître la tête de vis.

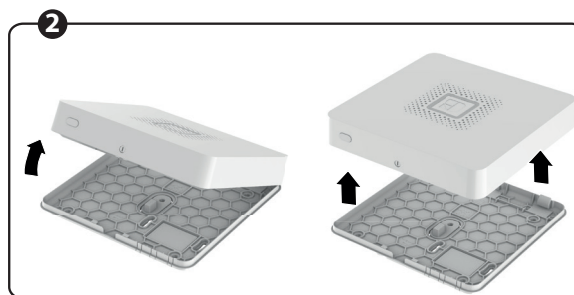

- 2 Séparez les 2 parties du boîtier en suivant exactement l'ordre des schémas et le sens de séparation pour avoir accès au support mural.

1. Installer et fixer les produits

1.1 Centrale sirène connectée Ethernet/Wi-Fi/4G 8 zones (Hub Tyxal+)

- Parties sécables à retirer

Pose avec boîte d'encastrement

Le Hub Tyxal+ peut être fixé sur une boîte d'encastrement pour rendre invisible le passage des câbles.

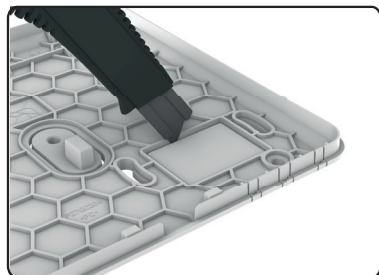

Découpez proprement à l'aide d'un cutter la partie sécable correspondante.

Pose sans boîte d'encastrement

Dans le cas d'une pose "sans boîte d'encastrement", vous devez retirer les parties sécables correspondantes à votre typologie d'installation.

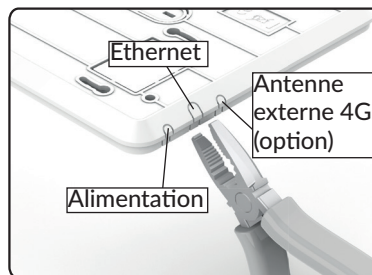

Utilisez une pince plate pour casser les différentes parties sécables.

- Raccordement de l'alimentation USB-C

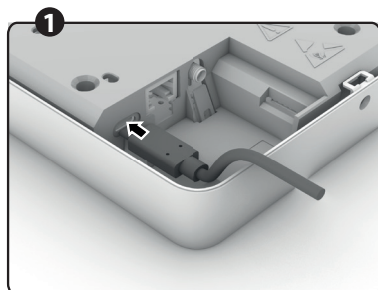

❶ Connectez le câble dans le port USB-C du Hub prévu à cet effet.

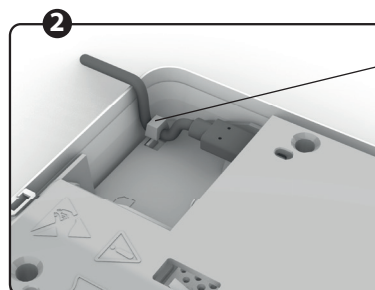

❷ Attachez le câble d'alimentation à l'aide du passe-câble de sécurité.

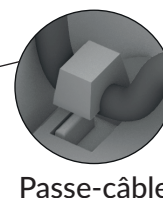

Passer-câble

- Fixation du support mural

Étape ❶ : Suivez cette étape uniquement si vous êtes dans le cas d'une fixation sur boîte d'encastrement, sinon passez directement à l'étape 2.

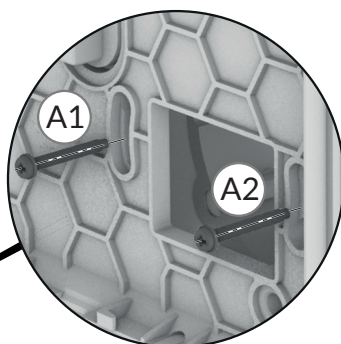
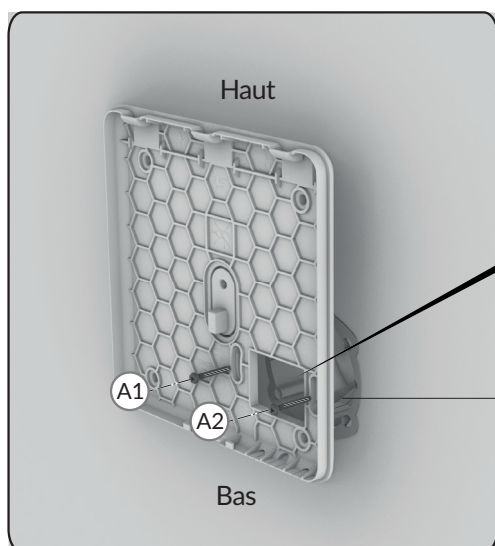

Boîte d'encastrement

Vissez les deux vis (vis non fournies) en les passant dans les encoches prévues à cet effet comme sur le visuel.



AVERTISSEMENT :
utilisez une alimentation spécifique pour boîte d'encastrement (référence 6416243, référez-vous à sa notice).

1. Installer et fixer les produits

1.1 Centrale sirène connectée Ethernet/Wi-Fi/4G 8 zones (Hub Tyxal+)

- Fixation du support mural (suite)

Étape 2 :

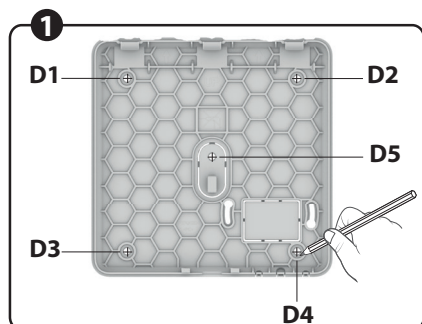

1 Tracez et percez les trous (D1 D2 D3 D4 D5) sur votre mur.

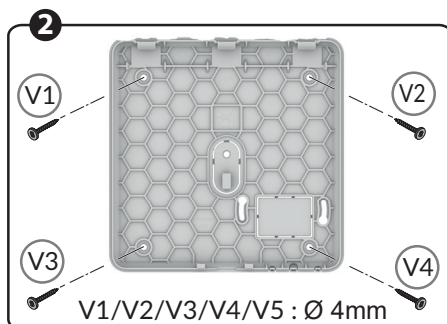

2 Vissez les vis V1, V2, V3 et V4 (vis non fournies).

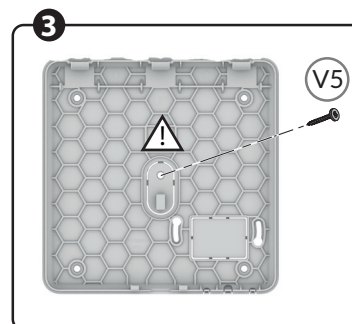

3 Vissez la vis V5 (vis non fournie) avec précaution à l'aide d'un tournevis et sans forcer.



Autoprotection à l'arrachement : attention à ne pas détériorer cette partie du support.

- Insertion de la carte SIM

Les communications 4G nécessitent un abonnement souscrit auprès d'un opérateur.
Une carte SIM est fournie (forfait AFONE). Si vous utilisez la carte SIM fournie, suivez les instructions délivrées dans la boîte.

Vous devez activer la carte SIM que vous utiliserez avant de l'insérer dans l'emplacement prévu à cet effet.

Conseils avant la souscription d'un abonnement, renseignez-vous :

- Sur la couverture du réseau de votre opérateur pour votre installation.
- Sur l'offre d'abonnement : SMS, durée d'appels et forfait data.

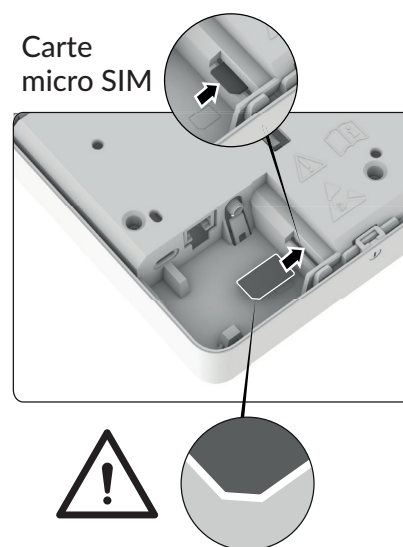

Attention au sens de la carte SIM.

- Raccordement d'une antenne externe 4G (en option)

Lorsque la couverture 4G n'est pas optimale, il est possible de déporter l'antenne interne en utilisant une antenne externe (en option, référence 6416240, longueur du câble : 3 m).

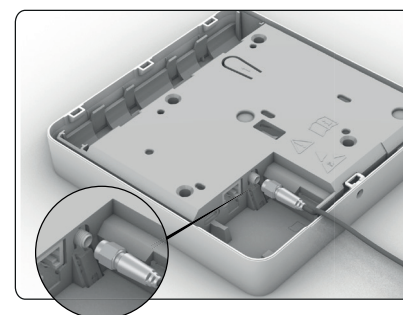

Connecteur antenne externe

1. Installer et fixer les produits

1.1 Centrale sirène connectée Ethernet/Wi-Fi/4G 8 zones (Hub Tyxal+)

- Mise sous tension

Avant d'effectuer la mise sous tension, raccordez le câble Ethernet si vous avez opté pour ce type de raccordement.

L'alimentation du Hub Tyxal+ se fait par transformateur USB-C (fourni) sur prise secteur 230 V.

Dans le cas d'installation avec boîte d'encastrement, utilisez une alimentation spécifique (transformateur inséré en boîte d'encastrement, en option, référence 6416243).

Référez-vous à sa notice.

Câble Ethernet

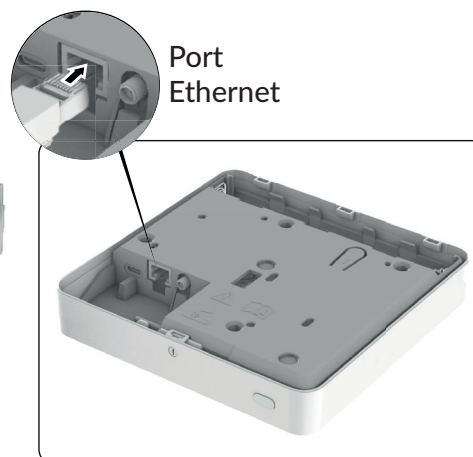

AVERTISSEMENT : utilisez uniquement les adaptateurs secteurs Delta Dore pour alimenter le Hub Tyxal+.

Lorsque le hub Tyxal+ est sous tension, il est directement en mode «maintenance», et le restera tant qu'il sera ouvert.

- Mise en place des piles de secours

Les piles de secours alimentent le Hub Tyxal+ en cas de perte de l'alimentation principale.

Insérez les trois piles fournies à l'emplacement prévu à cet effet :

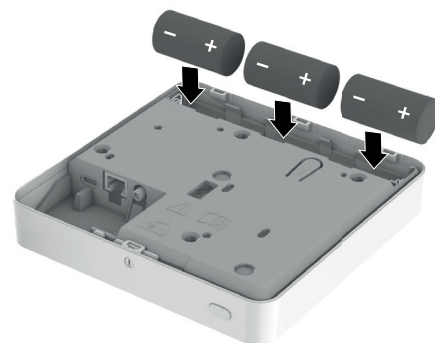

1.2 Détecteur de mouvement DMB Tyxal+

Le DMB Tyxal+ détecte par infra-rouge (chaleur) toute présence en mouvement dans la pièce.

Il dispose de 2 lentilles amovibles :

- «Standard» (montée sur le produit livré).

- «Spécifique animaux» (ne détecte pas les animaux d'un certain gabarit ou aspirateur robot).

- Emplacement

Le détecteur de mouvement doit être placé de préférence dans un angle, en évitant toute source de chaleur à proximité (convecteur, cheminée...).

Le champ de détection doit être libre de tout obstacle (rideau, armoire...).

Le détecteur ne doit pas être dirigé vers une ouverture extérieure (baie vitrée, fenêtre).

Les faisceaux de 2 détecteurs dans une même pièce peuvent se croiser.

Le détecteur doit être installé entre 2,20 m et 2,50 m du sol.

Pour une hauteur supérieure, utilisez une rotule RO DMB

(sauf avec la lentille «spécifique animaux»).

Pour une détection optimale, la pièce doit être dégagée et supérieure à 9 m² (3 x 3).

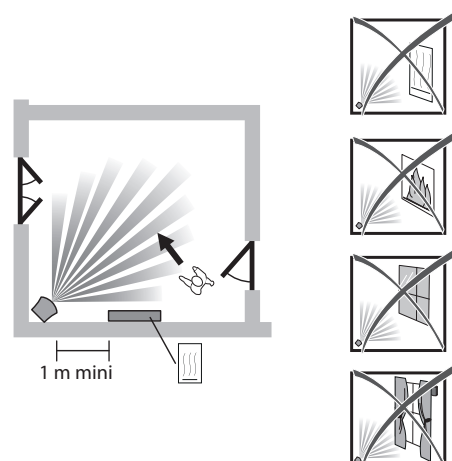

1. Installer et fixer les produits

1.2 Détecteur de mouvement DMB Tyxal+

• Champ de détection / Restrictions

Les champs de détection ci-dessous sont donnés pour une température de 19°C et pour une personne de corpulence moyenne. La différence entre la température corporelle et celle de la pièce peut influencer sur la sensibilité de la détection. La détection avec la lentille standard est plus sensible qu'avec la lentille «spécifique animaux».

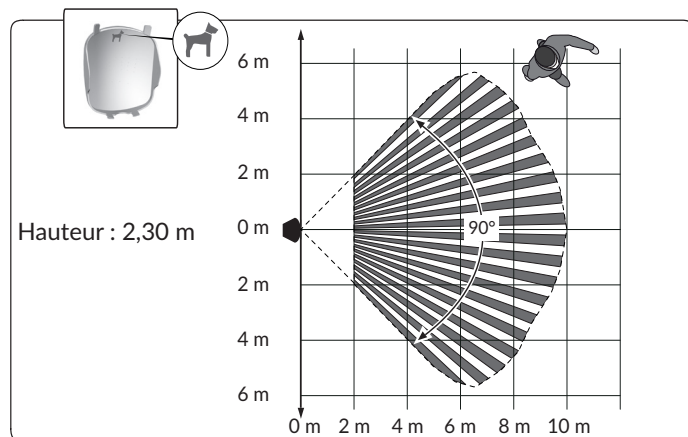
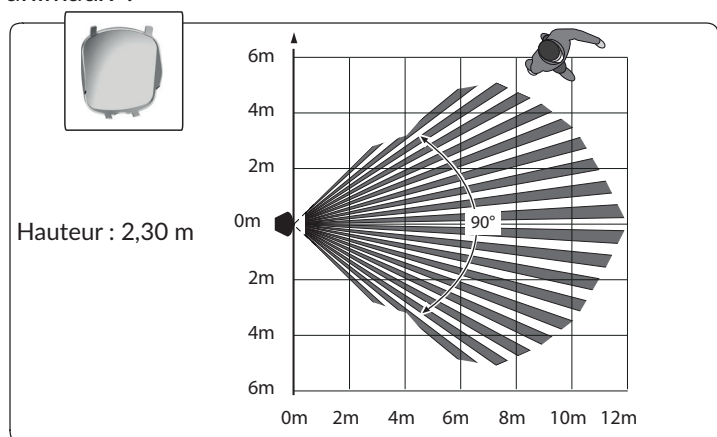

• Lentille «spécifique animaux»

- ▨ Zone non autorisée aux animaux
 - ▤ Zone autorisée aux animaux ≤ à 10 Kg
 - Zone autorisée aux animaux avec réglage possible de 3 niveaux de sensibilité
- Si plusieurs animaux, faire la somme de leurs masses.

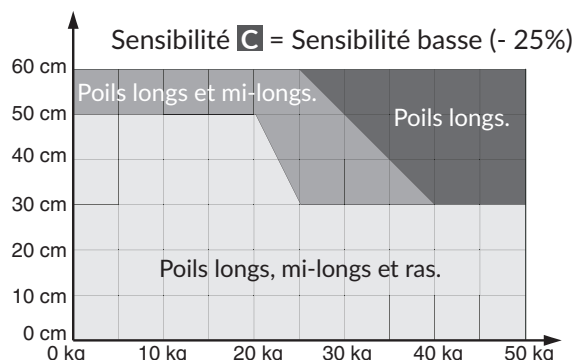
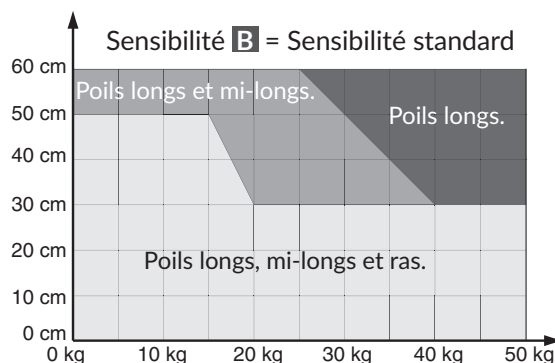
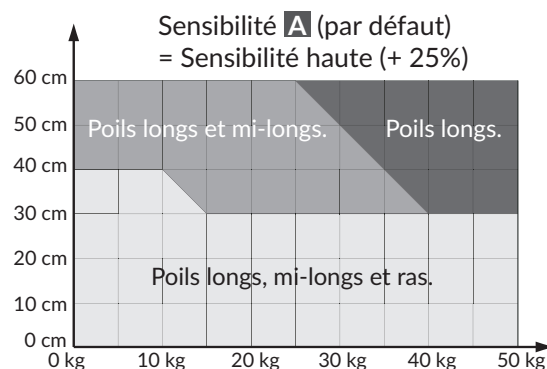
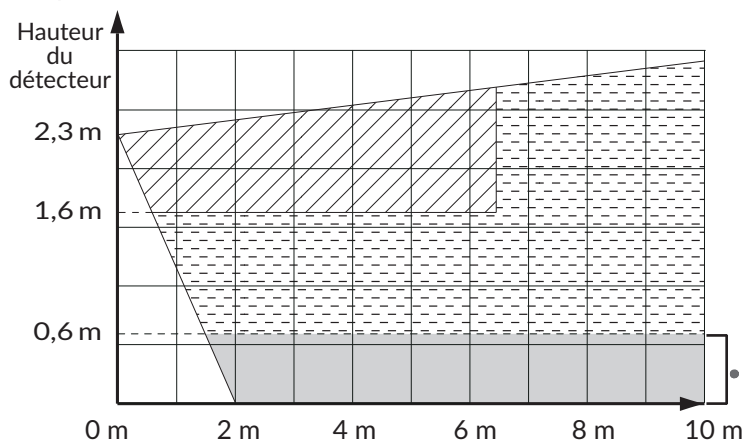

Un réglage de sensibilité est proposé pour s'adapter à chaque animal suivant sa hauteur, son poids et son type de poils.

Sensibilité **A** (par défaut) = sensibilité haute (+ 25 %),

Sensibilité **B** = sensibilité standard,

Sensibilité **C** = sensibilité basse (- 25 %)

Exemple 1 : un bouledogue français à poil ras de 15 kg et 35 cm de haut. Réglage à faire sur sensibilité **B**.

Exemple 2 : un bichon de 10 kg et 30 cm de haut. Réglage à faire sur sensibilité **A**.

Voir Chapitre : «Mise en service et réglage de la sensibilité des DMB Tyxal+»

1. Installer et fixer les produits

1.2 Détecteur de mouvement DMB Tyxal+

• Fixation

- 1 Séparez les 2 parties du boîtier
- 2 Tracez et percez les trous en fonction de l'emplacement du détecteur (voir ci-dessous A, B, C ou D)
- 3 Fixez au mur

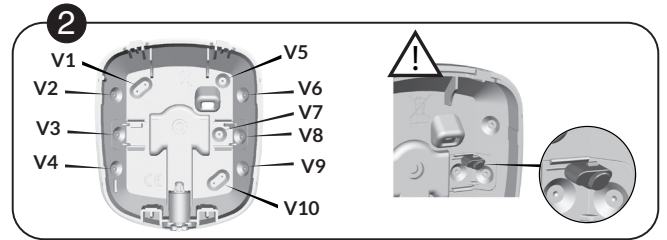
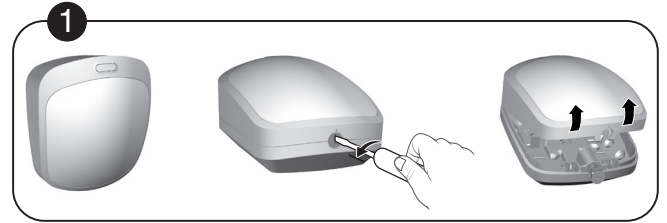

V3, V7, V8 = Autoprotection à l'arrachement.
Attention à ne pas détériorer ou perdre la pièce en caoutchouc (nécessaire à l'autoprotection).

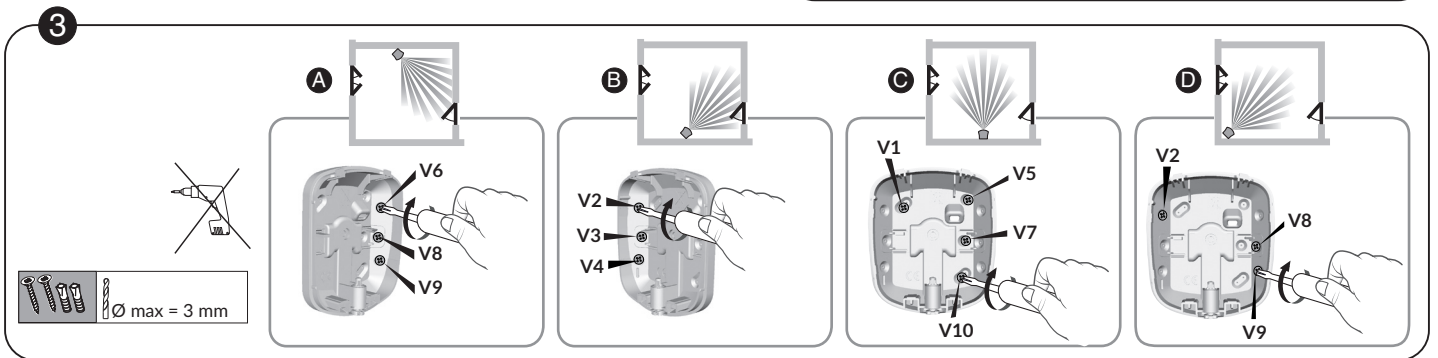

• Changer la lentille

Exemple : vous souhaitez remplacer la lentille classique par la lentille «spécifique animaux».

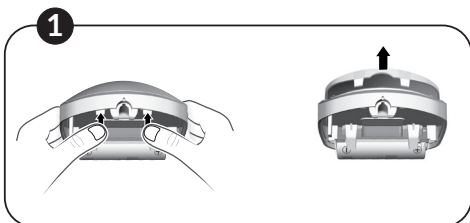

- 1 Poussez sur les ergots pour soulever et enlever la lentille.



- 2 Mettez en place la nouvelle lentille en prenant soin de ne pas toucher le capteur.



- 3 Clipsez la lentille comme indiqué ci-dessus.

Ne pas utiliser la rotule RO DMB (ref : 6416221) avec la lentille «spécifique animaux».

2. Mettre en service les produits

2.1 Mise en service du Hub Tyxal+ via l'application TYDOM

- 1 Téléchargez l'application TYDOM en scannant le QR-code ci contre :



- 2 Créez une nouvelle installation à partir de votre espace professionnel (ou créez-en un si vous n'en avez pas)
- 3 Laissez vous guider par l'application pour la configuration du mode de connexion.

2. Mettre en service les produits

FR

2.2 Mise en service et réglage de la sensibilité des DMB Tyxal+

Ce réglage s'applique aux 2 lentilles (classique et «spécifique animaux») et permet d'être plus ou moins sensible pour s'adapter à l'environnement.

Sensibilité **A** = Sensibilité haute (+ 25 %),

Sensibilité **B** = Sensibilité standard,

Sensibilité **C** = Sensibilité basse (- 25 %).

Seule la sensibilité **A** permet de couvrir la norme NFA2P.

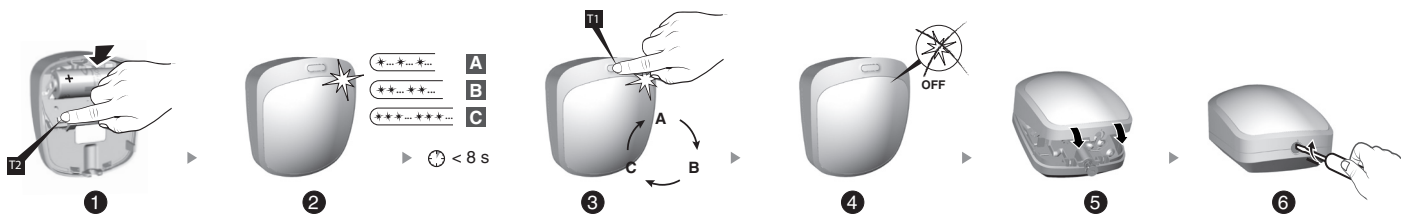

① Maintenez appuyée la touche **T2** tout en insérant la pile.

② Relâchez quand la LED se met à clignoter.

Note : 1 flash = sensibilité **A** (par défaut), 2 flashes = sensibilité **B**, 3 flashes = sensibilité **C**.

③ Pour passer d'une sensibilité à l'autre, appuyez brièvement sur la touche **T1**.

Note : L'appui doit se faire dans les 8 secondes qui suivent l'insertion de la pile.

④ Attendez que la LED cesse de clignoter. La sensibilité sélectionnée est enregistrée.

⑤ Positionnez le détecteur sur son socle préalablement fixé au mur.

⑥ Refermez le boîtier à l'aide d'un tournevis.

3. Ajouter des produits complémentaires

Les produits complémentaires compatibles avec le Hub Tyxal+ doivent être associés au système :

- détecteurs d'intrusion et techniques,
- clavier, lecteur de badges, télécommandes, etc...,
- sirène intérieure et sirène extérieure.

Pour cela, depuis l'application TYDOM :

"Mes installations" > "Mes équipements" > "Alarme",
saisissez le code installateur à 6 chiffres relevé sur l'étiquette à l'intérieur du Hub Tyxal+.
Le système est alors en mode maintenance.

Sélectionnez :

"Configuration" > "Produits" > "Ajouter un produit"

Veuillez consulter la notice d'installation complète du Hub Tyxal+ disponible via le QR-code page 2 ou sur notre site internet pour associer chacun des périphériques.

4. Personnaliser l'installation et les produits

Les opérations de personnalisation de l'installation sont disponibles depuis l'application TYDOM et dépendantes du type d'accès, installateur ou utilisateur :

- Nommer les produits,
- Gérer les zones,
- Régler des paramètres avancés...

Reportez-vous à la notice détaillée dans laquelle sont décrits tous les menus.

Connectez-vous à l'application, puis, depuis le menu de réglage :
"Mes installations" > "Mes équipements" > "Alarme",
et laissez-vous guider par les étapes décrites depuis l'application.

Nous vous conseillons de modifier le code installateur, ainsi que de créer obligatoirement un code utilisateur. Notez que le code installateur ne peut pas désactiver le système d'alarme si celui-ci a été activé par un code utilisateur, un badge, une télécommande ou une programmation.

IMPORTANT : il est nécessaire d'activer sur chaque smartphone connecté au site, depuis l'application, les notifications pour recevoir les alertes suivantes :

- Intrusion/Auto-protection/Pré-alarme
- Technique (détection de fumée, de fuite d'eau)
- Alertes Family Care (notifications en cas de mise en/hors surveillance totale de l'alarme par une personne utilisant un badge ou une télécommande).

5. Refermer le Hub Tyxal+

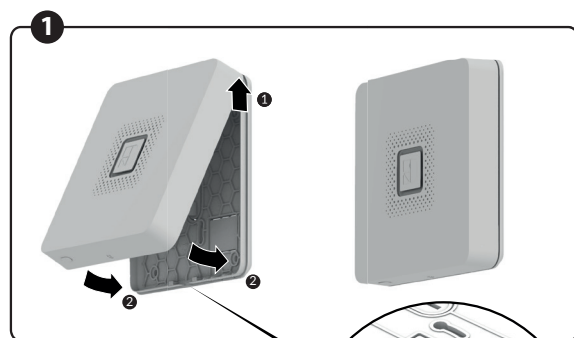

- 1 Replacez le Hub sur son support mural. Suivez l'ordre indiqué sur le schéma :
- Insérez le haut du Hub en premier puis,
 - Fermez le bas du Hub.

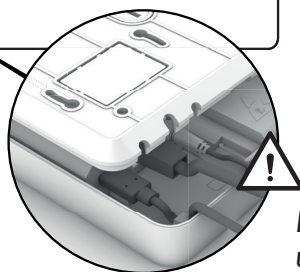

Lors de la fermeture du Hub, veillez à utiliser chaque partie sécable préalablement découpée à bon escient pour passer les différents câbles.

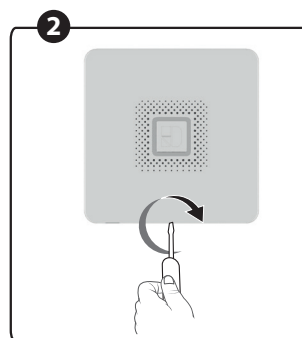

- 2 Resserez la vis.

Le système sort automatiquement du mode "maintenance" (sous condition que les périphériques soient bien tous refermés).

6. Tester l'installation

FR

Testez votre installation dans les conditions réelles d'utilisation en déclenchant une alarme avec chacun de vos détecteurs. Lors de ce test, vous devez prendre en compte le "délai de sortie" pour que la surveillance soit effective (90 secondes par défaut).

6.1 Significations des bips lors d'une commande On ou Off

1 bip	Mise en surveillance
2 bips	Mise hors surveillance
Série de plusieurs bips	Refus de mise en surveillance (exemples : porte ouverte, autoprotection en cours...)
1 ou 2 bips suivis d'une série de bips	Mise en surveillance (1 bip) ou hors surveillance (2 bips), avec un ou plusieurs événements mémorisés (exemples : intrusion, défaut pile en cours...)

Consultez l'application pour connaître les événements en cours ou mémorisés.

6.2 Test des détecteurs de mouvement

Le détecteur de mouvement mémorise chaque passage dans la zone de détection pendant 90 secondes (que le système soit en marche ou en arrêt).

Pour le test, activez la surveillance depuis un endroit où vous ne serez pas détecté.

Attendez 2 minutes avant d'entrer dans la zone de détection (quelle que soit la temporisation de sortie).

- Si le détecteur est en déclenchement retardé, la centrale n'hurlera qu'après un délai programmé (jusqu'à 45 secondes). Pendant ce temps, elle émettra des bips de mise en garde.
- Suivant la typologie de l'installation et sa configuration, vérifiez que la détection déclenche bien la réception de notifications et/ou appels vocaux/SMS vers les numéros programmés.



Pour effacer l'évènement :

Appuyez sur la touche OFF de la télécommande et relâchez au bout de 5 secondes (vous entendrez alors une série de bips durant l'appui).

L'évènement peut aussi être effacé par l'application TYDOM.

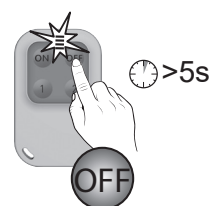

6. Tester l'installation

6.3 Signalisation et défauts possibles

Voyants	État de la connexion
Blanc fixe	Système accessible en local et à distance avec connexion 4G active
Battement blanc	Système accessible en local et à distance avec connexion 4G active, utilisateur connecté
Battement blanc/vert	Système accessible en local et à distance en connexion Wi-Fi/Ethernet / absence de réception 4G
Battement blanc/orange	Système accessible en local et à distance en connexion 4G / absence de connexion Wi-Fi/Ethernet
Orange fixe	Système accessible en local
Battement orange	Système accessible en local, utilisateur connecté
Rouge fixe	Aucune adresse IP attribuée, aucune réception 4G et aucun accès distant

Voyants (affichage prioritaire)	Actions et évènements
Vert fixe pendant 2 secondes	Commande de mise en surveillance acceptée
Rouge fixe pendant 2 secondes	Commande de mise en surveillance refusée
Battement rouge	Système en mode maintenance
Rouge fixe	Système en ajout produit (en mode maintenance)
Clignotement rouge	Intrusion ou autoprotection en cours
Clignotement rouge/orange	Détection technique en cours
Battement vert	Autre défaut en cours (exemple : défaut piles...) ou mémoires d'alarme à effacer (consultable sur l'application)

Hub Tyxal+

- Alimentation par l'adaptateur secteur fourni.
Alimentation 100-240V ~ 50/60Hz
Sortie : 5V $\overline{\text{---}}$ /1,5A.
- Alimentation de secours par 3 piles Alcaline 1,5V, LR14, autonomie de 7 jours maximum selon niveau des piles.
- Isolement classe III.
- Consommation en veille : < 85 mA.
- Consommation en alarme : 270 mA.
- Tension de piles basses : < 4,0 V.
- Autonomie de 10 ans à raison d'une coupure par an de 6h pendant laquelle la connexion est assurée.
- Fréquences radio 868,7 -> 869,2 MHz et 868 -> 868,60 MHz / 433,05MHz -> 434,79MHz.
- Portée radio jusqu'à 300 mètres en champ libre, variable selon les équipements associés (portée pouvant être altérée en fonction des conditions d'installation et de l'environnement électromagnétique).
- Puissance maximale radio <10 mW, récepteur de catégorie 2.
- Fréquences 4G/LTE : 2100 MHz (B1), 1800 MHz (B3), 2600 MHz (B7), 900 MHz (B8), 800 MHz (B20), 700 MHz (B28).
- Puissance maximale 4G/LTE <200 mW
- Fréquences Wifi : 2400 à 2483,5 MHz
- Puissance maximale Wifi <100 mW
- Équipement d'alarme radio.
- Classe environnementale II.
- 1.000.000 de codes possibles.
- Nombre de zones : 8.
- Nombre de produits maximum associés : 50 périphériques Tyxal+ et 8 caméras Tycam.
- Nombre d'événements enregistrés : 1250.
- Puissance sonore à 1 m (Réglage par défaut 4) : 100dBA +/-2 (105 dBA Max.).
- Autoprotection à l'ouverture et à l'arrachement.
- Transmetteur IP : SP1, 4G/LTE : SP1, Combiné DP1.
- Protocole transmetteur : SIA (DC09).
- Utilisation en intérieur exclusivement.
- Indice de protection : IP30 - IK06.
- Température de fonctionnement : de -10°C à +55°C.
- Température de stockage : de -20°C à +70°C.
- Plage d'humidité : 0%HR-75%HR.
- Dimensions : 168 x 168 x 37 mm.
- Poids (avec piles) : 672 gr.
- Normes applicables : EN 50131-1 grade 2, EN 50131-3, RTC 50131-3, EN 50131-4, RTC 50131-4, EN 50131-5-3, EN 50131-6, RTC 50131-6, EN 50136-1, EN 50136-2.

Détecteur de mouvement DMB Tyxal+

- Alimentation : pile Lithium - LS 17500 - 3,6V
- Isolement classe III
- Consommation en veille 5 μ A max.
- Consommation moyenne en émission 26 mA max.
- Autonomie de 10 ans suivant utilisation
- Fréquences radio 868,7 -> 869,2 MHz et 868 -> 868,6 MHz
- Portée radio jusqu'à 300 mètres en champ libre, variable selon les équipements associés (portée pouvant être altérée en fonction des conditions d'installation et de l'environnement électromagnétique)
- Équipement d'alarme radio
- Classe environnementale II
- Autoprotection à l'ouverture et à l'arrachement
- Indice de protection : IP30 - IK04
- Température de fonctionnement : de -10°C à +55°C
- Température de stockage : de -10°C à +70°C
- Plage d'humidité : 75%
- Dimensions : 67,8 x 77,3 x 45,3 mm
- Poids (avec piles) : 90 gr.
- Puissance radio maximale < 10 mW
- Récepteur catégorie 2

Télécommande TL 2000 Tyxal+

- Alimentation : pile Lithium - CR2430 - 3V
- Isolement classe III
- Consommation en veille 0,6 μ A max.
- Consommation moyenne en émission 23 mA max.
- Autonomie de 10 ans suivant utilisation
- Fréquences radio 868,7 -> 869,2 MHz et 868 -> 868,6 MHz
- Portée radio jusqu'à 300 mètres en champ libre, variable selon les équipements associés (portée pouvant être altérée en fonction des conditions d'installation et de l'environnement électromagnétique)
- Équipement d'alarme radio
- Classe environnementale II
- Indice de protection : IP32
- Température de fonctionnement : de -10°C à +55°C
- Température de stockage : de -10°C à +70°C
- Plage d'humidité : 75%
- Dimensions : 42 x 65 x 8 mm
- Poids (avec piles) : 25 gr.
- Puissance radio maximale < 10 mW
- Récepteur catégorie 2



WARNING: we recommend that you read these instructions carefully prior to installation.

Thank you for purchasing this DELTA DORE alarm pack.

This simplified installation guide outlines the main recommendations and installation steps for your products.

For advanced installation of your pack, please refer to the detailed installation guide available via the QR code at the bottom of the page or directly on our website.

Contents

Pack contents	17
Description of the Tyxal+ hub	17
Presentation of the Tyxal+ hub	18
1. Installing and mounting the products.....	19
1.1 8-zone Ethernet/Wi-Fi/4G connected siren control unit (Tyxal+ hub).....	19
• Recommendations concerning location	19
• Opening the Tyxal+ hub.....	19
• Breakaway parts to be removed	20
• Connecting the USB-C power supply.....	20
• Mounting the wall bracket.....	20
• SIM card insertion	21
• Connecting an external 4G antenna (optional).....	21
• Switching it on.....	22
• Fitting the back-up batteries.....	22
1.2 DMB Tyxal+ motion detector	22
• Location	22
• Field of detection/Restrictions.....	23
• "Animal-specific" lens	23
• Mounting.....	24
• Changing the lens.....	24
2. Commissioning the products.....	24
2.1 Commissioning the Tyxal+ hub via the TYDOM application	24
2.2 Commissioning and adjusting the sensitivity of the DMB Tyxal+	25
3. Adding additional products.....	25
4. Personalising the installation and the products.....	26
5. Closing the Tyxal+ hub	26
6. Testing the installation.....	27
6.1 Meaning of the beeps during an On or Off command	27
6.2 Motion detector test.....	27
6.3 Signals and possible faults	28
7. Technical specifications	29

Detailed installation instructions available by scanning the QR code below:

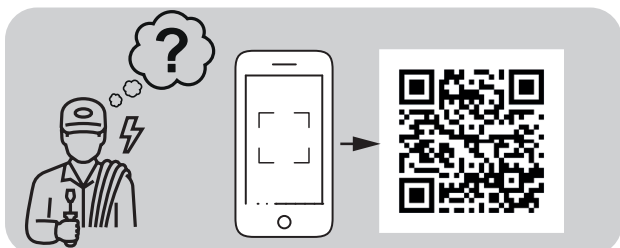

User instructions available by scanning the QR code below:

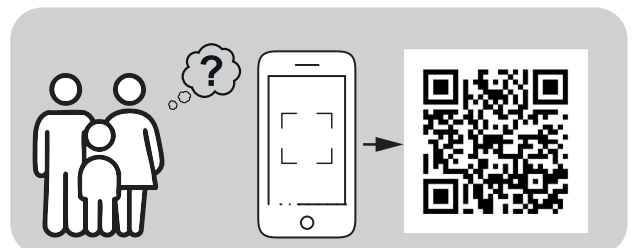

Pack contents

EN

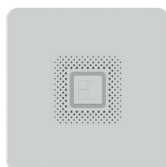

8-zone Ethernet/ Wi-Fi/4G smart siren control unit (Tyxal+ Hub)

Completely redesigned alarm control unit and 3-in-1 product: smart alarm control unit (Wi-Fi, Ethernet and/or 4G), siren and transmitter.

Included with Tyxal+ hub:

1x USB-C transformer with 1.8 m power cable,
3x back-up batteries (Alkaline 1.5V, LR14),
1x 1.5 m Ethernet cable,
1x Micro SIM card



4-button remote controls Tyxal+ TL 2000

It can be used to switch surveillance on (ON button) or off (OFF button). Buttons 1 and 2 are configured by default to control two alarm zones (e.g. garage, perimeter detection, etc.). Depending on the installation, buttons 1 and 2 can be reconfigured for other functions: gate or lighting control, triggering an audible SOS using an indoor siren, etc. (see TL2000 instructions).



Motion detectors Tyxal+ DMB

It uses infrared to detect any human movement in the room in which it is installed thanks to its "standard" lens, and signals this to the hub.

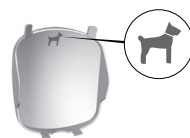

The "standard" lens can be replaced with an "animal-specific" lens (included in the pack), which will enable you to detect any human movement without detecting pets.

Description of the Tyxal+ hub

Front panel

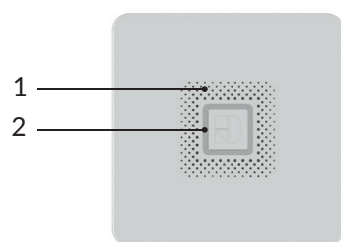

Interior view

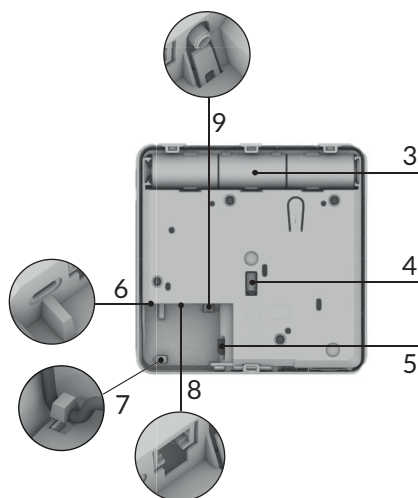

Wall-mounted

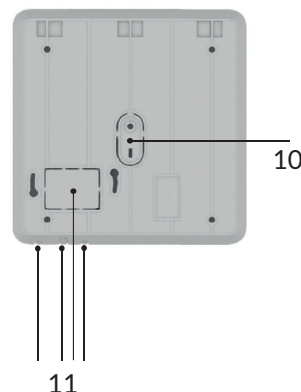

1. Internal siren sound output
2. Illuminated LED halo
3. External button
4. Internal button
5. Back-up batteries
6. Tamper alarm when opened or removed
7. Micro SIM card slot (optional)
8. USB-C power port
9. Safety cable gland for power cable
10. Ethernet port
11. Connector for external 4G antenna (optional)
12. Support for tamper alarm that sounds when removed
13. Breakaway sections for cable routing (different options depending on the installation)

Presentation of the Tyxal+ hub

The Tyxal+ hub is a siren control unit that transmits alerts (notifications, SMS, voice calls and remote monitoring).

It manages Tyxal+ wireless peripherals: motion detectors and door/window magnetic contacts, smoke detectors, etc., as well as warning devices (indoor/outdoor siren) and control systems. (remote control, keypad and badge).

The entire system is self-protected against sabotage and radio jamming.

It can be connected via Wi-Fi, Ethernet and/or 4G using a SIM card (micro SIM format).

In addition to the internal 4G antenna, an external antenna is available as an option if 4G coverage is not optimal.

The Hub requires a 230 V power supply, either via the plug-in unit supplied or via a flush-mounted power supply available as an option for flush-mounted boxes. It has a battery life of 7 days with new batteries, giving a battery life of 10 years assuming 6 hours of power cuts each year

Different types of installation possible

The installation case must be identified, which will determine the connection(s) required depending on requirements:

- ① Local IP network (Ethernet/Wi-Fi)
- ② Local IP network (Ethernet/Wi-Fi) + 4G
- ③ 4G network

The following table lists the types of alerts transmitted for each of these 3 configurations:

Description of the installation		Installation case		Transmission of alerts	
Presence Internet router?	SIM card 4G?			- App notification - Remote surveillance	Voice/SMS
Yes (examples: secondary residence, office...)	No	→	① The hub uses only the Internet connection (Wi-Fi or Ethernet RJ45 connection).	Yes	No
	Yes	→	② The hub uses the internet (Wi-Fi or Ethernet) and 4G connection for optimal protection.	Yes with backup mode (automatic changeover to the 4G network if the internet router is unavailable)	Yes
No (examples: secondary residence, construction site...)	Yes	→	③ The hub only operates via the 4G connection.	Yes	Yes

*IP SIA DC09 protocol.

1. Installing and mounting the products

1.1 8-zone Ethernet/Wi-Fi/4G connected siren control unit (Tyxal+ hub)

EN

• Recommendations concerning location

It is recommended that the Tyxal+ Hub be installed:

- In a central location in the home to ensure good wireless communication with peripheral devices (detectors, control devices, external siren, etc.), to transmit alerts, and to benefit from optimum performance from the integrated siren.
Note: if the Hub is accompanied by an additional indoor siren, the hub siren can be deactivated for enhanced discretion.
- Wall-mounted on a flat surface to ensure self-protection (on opening and tearaway) and with sufficient space around the Hub for installation and opening.
- Positioned high up, at least 1 metre above the ground for better wireless connection.
- In a discreet location, away from prying eyes and difficult for intruders to locate, but accessible to the user.
- In an area protected by detectors (door-window magnetic contact, movement...).
- In close proximity to a mains supply, the hub being powered by a USB-C transformer at a mains socket or by a built-in flush-mounted box transformer (optional, part number 6416243).
- At least 2 metres away from any other wireless transmitter.
- At least 30 cm from the internet router.

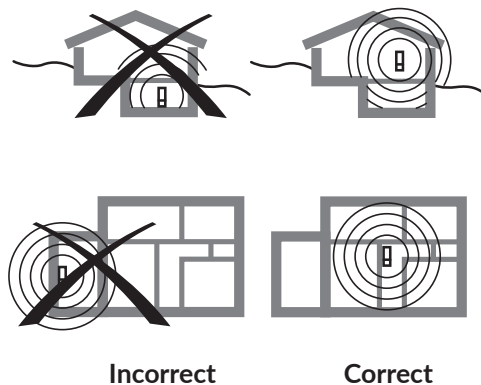

In case of 4G installation:

- In a location where the reception quality of the 4G antenna is the best possible. The 4G reception level is displayed on the mobile app.

It is possible to use a PLC (Power Line Communication) box allowing flexible installation via Ethernet or Wi-Fi to extend the installation's network (e.g. in rooms where Wi-Fi is weak: thick walls, upper floor, large house, etc.).

• Opening the Tyxal+ hub

Mounting is realised using a wall mount. To access it, you need to separate the wall bracket from the housing. To do this, follow these instructions:

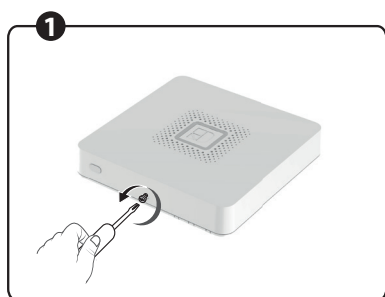

- 1** Unscrew the screw until the head of the screw is revealed.

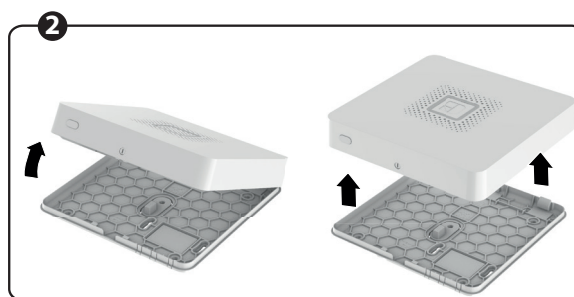

- 2** Separate the 2 parts of the box in exactly the same order as the diagrams and the direction of separation to access the wall mount.

1. Installing and mounting the products

1.1 8-zone Ethernet/Wi-Fi/4G connected siren control unit (Tyxal+ hub)

- Breakaway parts to be removed

Fitting with flush-mounted box

The Tyxal+ hub can be mounted on a flush-mounted Box to hide the cable routing.

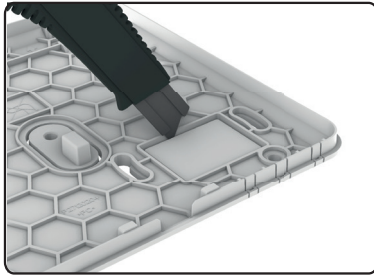

Cut out the corresponding breakaway part using a cutter.

Fitting without flush-mounted box

In the case of installation "without flush-mounted box", you must remove the breakaway parts corresponding to your type of installation.

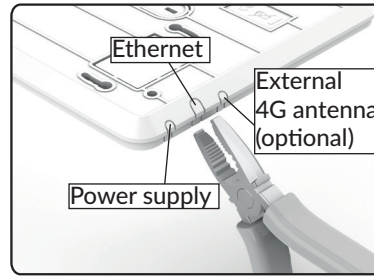

Use flat-nose pliers to break off the various breakaway parts.

- Connecting the USB-C power supply

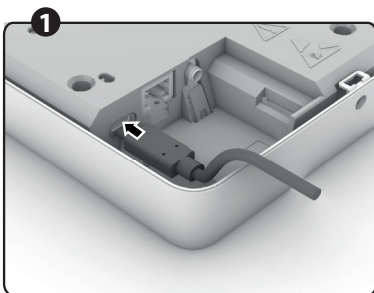

1 Connect the cable into the USB-C port on the hub provided for this purpose.

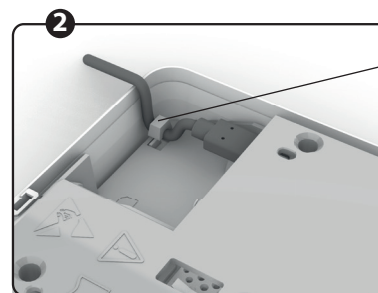

2 Attach the power cable using the safety cable gland.

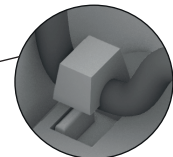

Cable gland

- Mounting the wall bracket

Step 1: Only follow this step if you are mounting on a flush-mounted box, otherwise go directly to step 2.

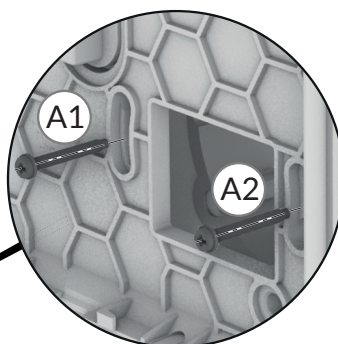
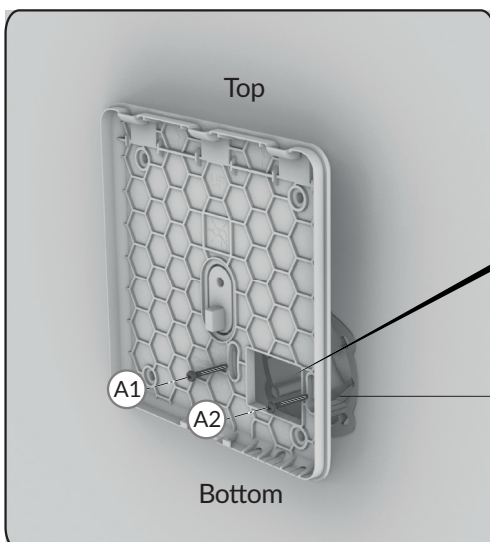

Flush-mounted box

Screw in the two screws (not supplied), passing them through the notches as shown.



WARNING:
use a specific power supply for flush-mounted boxes (reference 6416243, refer to its instructions).

1. Installing and mounting the products

1.1 8-zone Ethernet/Wi-Fi/4G connected siren control unit (Tyxal+ hub)

EN

- Mounting the wall bracket (continued)

Step 2:

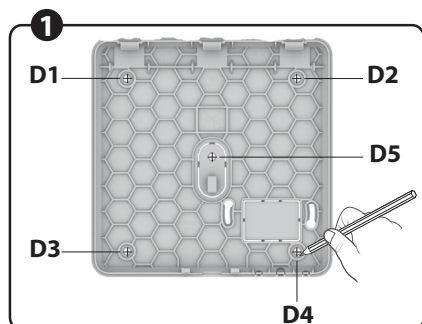

- 1 Mark and drill the holes (D1 D2 D3 D4 D5) on your wall.

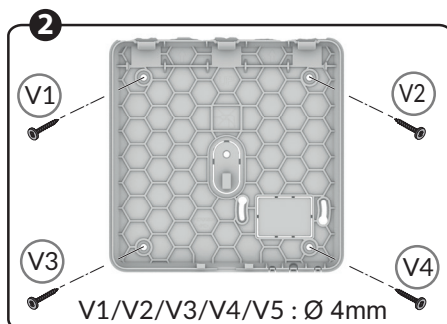

- 2 Screw in screws V1, V2, V3 and V4 (screws not supplied).

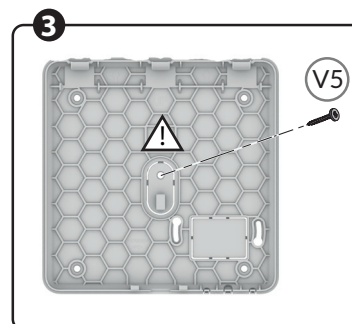

- 3 Carefully screw in the V5 screw (screw not supplied) using a screwdriver and without forcing.



Tamper alert that sounds when removed: Take care not to damage this part of the support.

- SIM card insertion

4G communications require a subscription to be taken out with an operator.

A SIM card is provided (AFONE package). If you are using the SIM card supplied, follow the instructions provided in the box.

You must activate the SIM card you will be using before inserting it into the slot provided.

Advice before taking out your subscription – find out about:

- The coverage of your operator's network for your installation.
- The subscription offer: SMS, call time and data bundle.

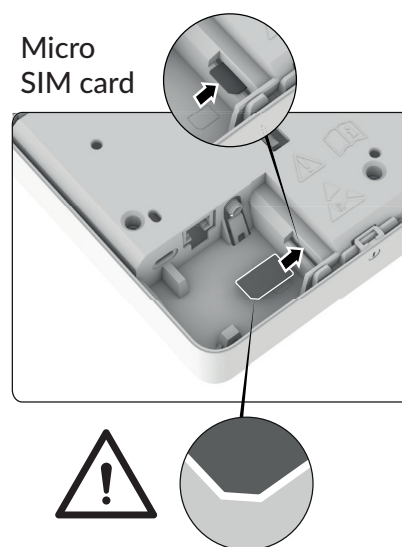

Pay attention to the direction of the SIM card.

- Connecting an external 4G antenna (optional)

If 4G coverage is not optimal, you can offset the internal antenna using an external antenna (optional, part no. 6416240, cable length: 3 m).

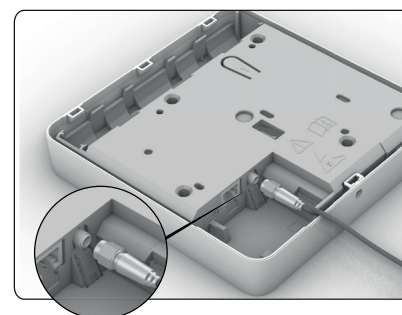

Connector for external antenna

1. Installing and mounting the products

1.1 8-zone Ethernet/Wi-Fi/4G connected siren control unit (Tyxal+ hub)

- Switching it on

Before powering up, connect the Ethernet cable if you have opted for this type of connection.

The Tyxal+ hub is powered by a USB-C transformer (supplied) plugged into a 230 V mains socket.

In the case of installation with a flush-mounted box, use a specific power supply (transformer inserted in Flush-mounted box, optional, part no. 6416243).

Refer to its instructions.

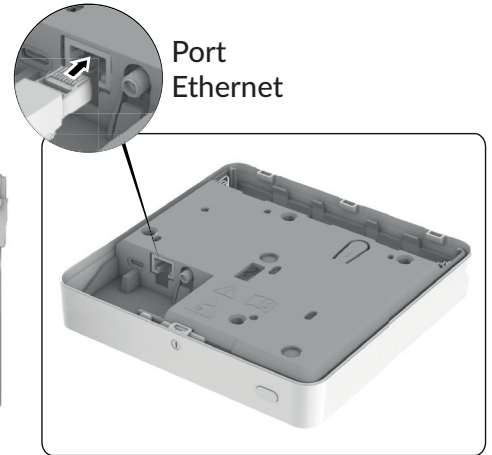

Cable Ethernet



WARNING: only use Delta Dore power adapters to power the Tyxal+ hub.

When the Tyxal+ hub is powered up, it is immediately set to "maintenance" mode, and will remain as such for as long as it is open.

- Fitting the back-up batteries

The back-up batteries power the Tyxal+ hub in the event of the failure of the mains power supply.

Insert the three batteries supplied into the slot provided:

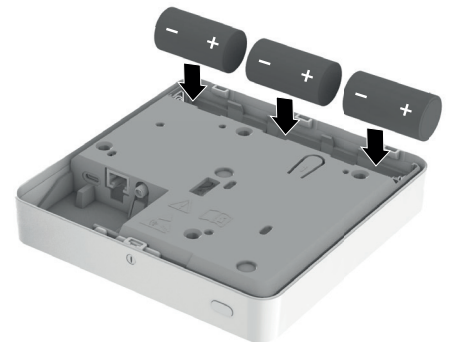

1.2 DMB Tyxal+ motion detector

Tyxal+ DMB uses infrared (heat) to detect any moving presence in the room.

It has 2 removable lenses:

- "Standard" (fitted on the product supplied).
- "Animal-specific" (does not detect animals of a certain size or robot hoovers).

- Location

The motion detector must preferably be placed in a corner, avoiding all nearby sources of heat (convector, fireplace...).

The detection field must be clear of any obstacles (curtains, cupboard, etc.).

The detector must not be pointing at an opening to the outside (bay window, window).

The beams from 2 detectors in the same room can cross.

The detector must be installed between 2.20 m and 2.50 m from the floor.

For greater height, use an RO DMB ball joint.

(except with the "animal-specific" lens).

For optimal detection, the room must be clear and larger than 9 m² (3 x 3).

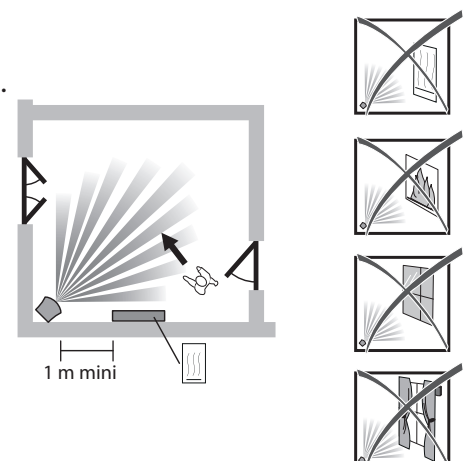

1. Installing and mounting the products

1.2 DMB Tyxal+ motion detector

• Field of detection/Restrictions

The fields of detection below are given for a temperature of 19°C and person of average build. The difference between body temperature and room temperature can affect detection sensitivity. Detection with the standard lens is more sensitive than with the "animal-specific" lens.

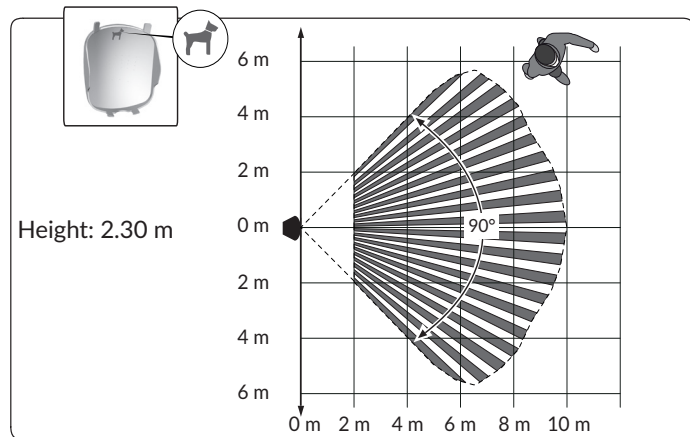
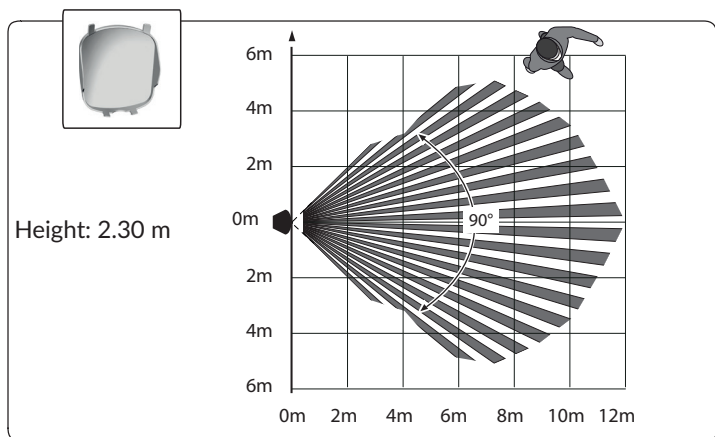

• "Animal-specific" lens

- ▨ Zone not authorised for animals
 - ▤ Zone authorised for animals ≤ than 10 kg
 - Zone authorised for animals with possible adjustment of 3 levels of sensitivity
- If there are several animals, add their weights together.

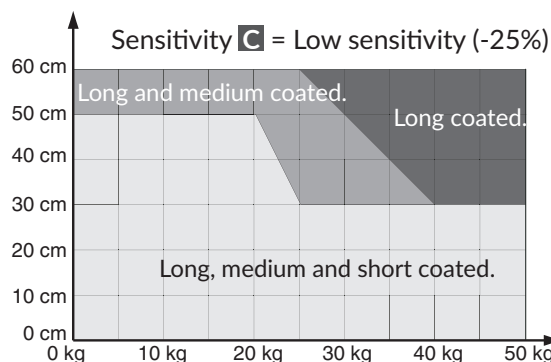
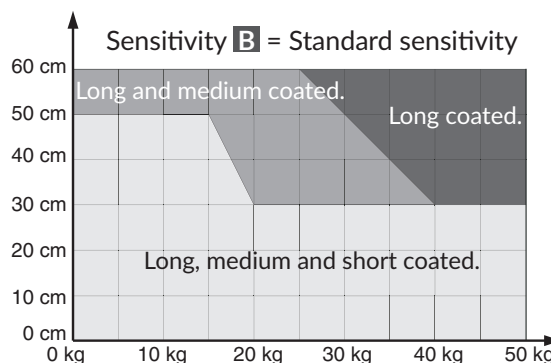
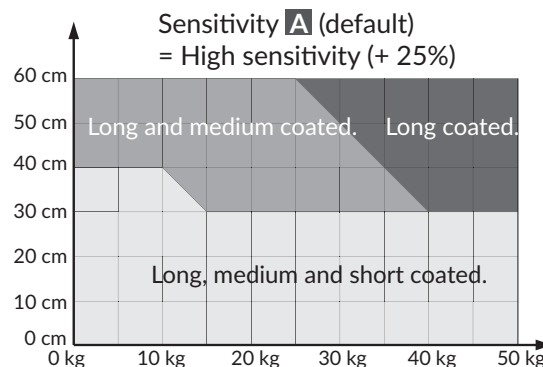
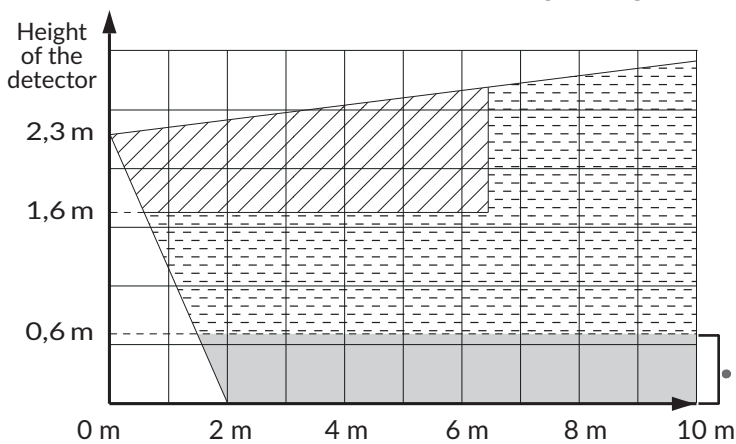

A sensitivity setting is provided to adapt to each animal depending on its height, weight and hair type.
 Sensitivity **A** (default) = high sensitivity (+ 25%),
 Sensitivity **B** = standard sensitivity,
 Sensitivity **C** = low sensitivity (- 25%)
 Example 1: a French bulldog with short hair weighing 15 kg and standing 35 cm tall. Set to sensitivity **B**.
 Example 2: a Bichon Frise weighing 10 kg and standing 30 cm tall.
 Sensitivity setting **A**.
 See Chapter: "Commissioning and setting the sensitivity of Tyxal+ DMBs".

1. Installing and mounting the products

1.2 DMB Tyxal+ motion detector

• Mounting

- 1 Separate the 2 parts of the housing
- 2 Mark and drill the holes according to the location of the detector (see below **A**, **B**, **C** or **D**)
- 3 Attach to wall

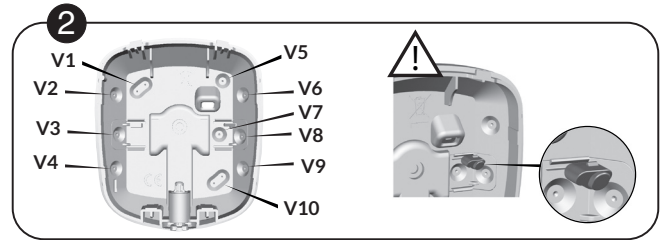
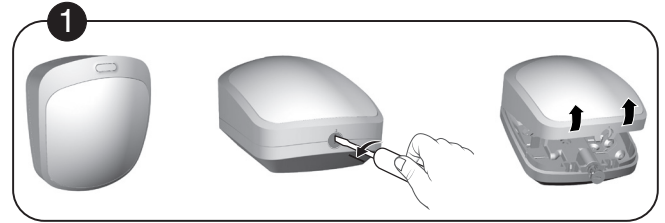

V3,V7,V8 = Tamper alarm when removed.
Be careful not to damage or lose the rubber part (required for the tamper alarm).

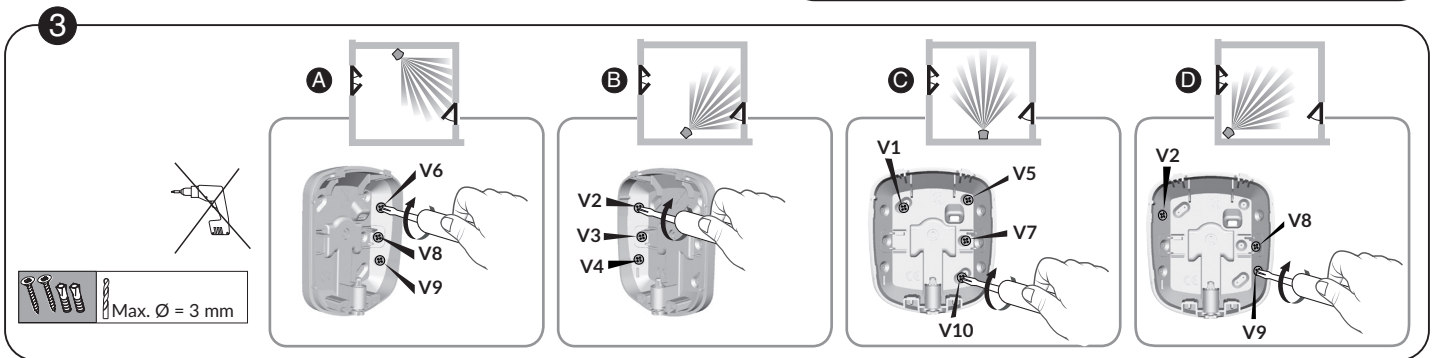

• Changing the lens

Example: you want to replace the standard lens with the "animal-specific" lens.

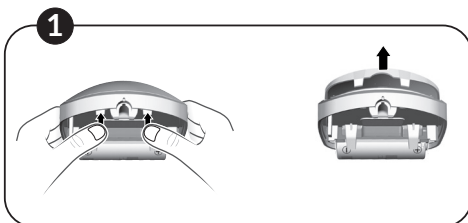

- 1 Push the stops to lift off and remove the lens.



- 2 Fit the new lens in place, taking care not to touch the sensor.



- 3 Clip the lens as shown above.

Do not use the RO DMB ball joint (ref: 6416221) with the "animal-specific" lens.

2. Commissioning the products

2.1 Commissioning the Tyxal+ hub via the TYDOM application

- 1 Download the TYDOM app by scanning the QR code opposite:



- 2 Create a new installation from your professional space (or create one if you don't have one)
- 3 Let the application guide you through the configuration of the connection mode.

2. Commissioning the products

2.2 Commissioning and adjusting the sensitivity of the DMB Tyxal+

EN

This setting applies to the 2 lenses (classic and "animal-specific") and allows you to be more or less sensitive to adapt to the environment.

Sensitivity **A** = High sensitivity (+ 25%),

Sensitivity **B** = Standard sensitivity,

Sensitivity **C** = Low sensitivity (-25%)

Only sensitivity **A** enables NFA2P standards to be covered.

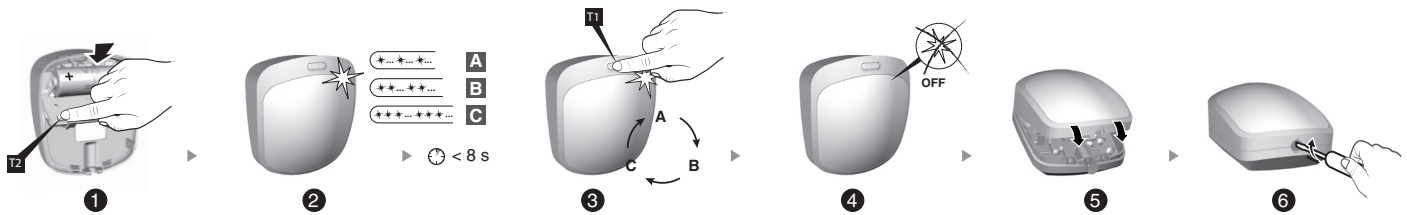

- 1 Press and hold the **T2** button while inserting the battery.
- 2 Release when the LED starts flashing.
Note: 1 flash = sensitivity **A** (default), 2 flashes = sensitivity **B**, 3 flashes = sensitivity **C**.
- 3 To switch from one sensitivity to the other, briefly press the **T1** button.
Note: You must press within 8 seconds of inserting the battery.
- 4 Wait for the LED to stop flashing. The selected sensitivity is saved.
- 5 Position the detector on its base, which has been fixed to the wall in advance.
- 6 Close the case using a screwdriver.

3. Adding additional products

Additional products compatible with the Tyxal+ hub must be paired with the system:

- intrusion detectors and technologies,
- keypad, badge reader, remote controls, etc.,
- Indoor siren and outdoor siren

To do so, from the TYDOM application:

"My installations" > "My devices" > "Alarm",
enter the 6-digit installer code shown on the label inside the Tyxal+ hub.
The system is then in maintenance mode

Select:

"Configuration" > "Products" > "Add a product"

Please refer to the full Tyxal+ Hub installation instructions, available via QR-code on page 16 or on our website, to pair each peripheral.

4. Personalising the installation and the products

Installation customisation operations are available from the TYDOM application and are dependent on the type of access, installer or user :

- Naming the products
- Managing zones,
- Adjusting advanced settings...

Refer to the detailed instructions for a description of all the menus.

Log into the application, then from the Settings menu:
"My installations" > "My devices" > "Alarm",
and follow the steps described in the application.

We recommend that you change the installer code, while creating a user code is a requirement. Note that the installer code cannot deactivate the alarm system if it has been activated by a user code, badge, remote control or programming.

IMPORTANT: notifications must be activated on each smartphone connected to the site, from the application, in order to receive the following alerts:

- Intrusion/tamper alarm/pre-alarm
- Technical (smoke and water leak detection)
- Family Care alerts (notifications when the entire alarm system is switched on or off by someone using a badge or remote control)

5. Closing the Tyxal+ hub

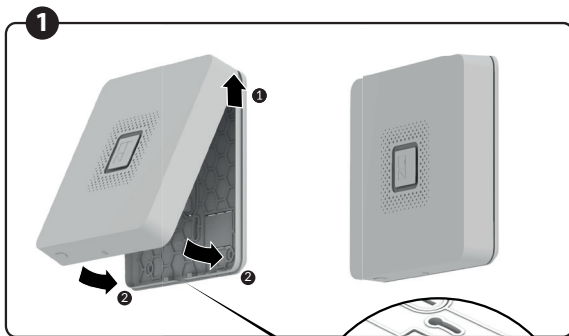

- 1 Return the hub to its wall mount.
Follow the order shown in the diagram:
- Insert the top of the hub first then,
 - Close the bottom of the hub.

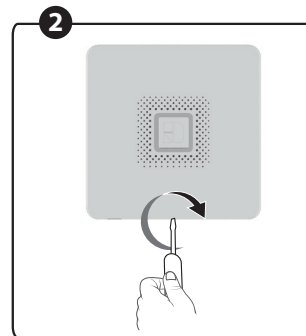

- 2 Retighten the screw.

When closing the hub, make sure to use each breakaway part, cut out beforehand, to pass through the various cables.

The system automatically exits "maintenance" mode (provided that all the peripherals have been closed).

6. Testing the installation

Test your installation under actual operating conditions by triggering an alarm with each of your detectors. During this test, you must take the “exit timer” into account to achieve effective surveillance (90 seconds by default).

EN

6.1 Meaning of the beeps during an On or Off command

1 beep	Activation of surveillance
2 beeps	Disabling surveillance
Series of several beeps	Refusal to activate surveillance (examples: door open, tamper alarm in progress...)
1 or 2 beeps followed by a series of beeps	Activation of surveillance (1 beep) or disabling of surveillance (2 beeps), with one or more events memorised (e.g. intrusion, battery fault in progress etc.).

Check the application to see which events are in progress or memorised.

6.2 Motion detector test

The motion detector stores each passage in the detection zone for 90 seconds (whether or not the system is on).

For the test, enable the surveillance from a point where you will not be detected.

Wait for 2 minutes before entering the detection zone (irrespective of the exit timer).

- If the detector is in delayed triggering mode, the control unit will only set off the alarm after a programmed time (up to 45 seconds). During this time, it will emit warning beeps.
- Depending on the type of installation and its configuration, check that the detection triggers the receipt of notifications and/or voice calls/SMS to the programmed numbers.

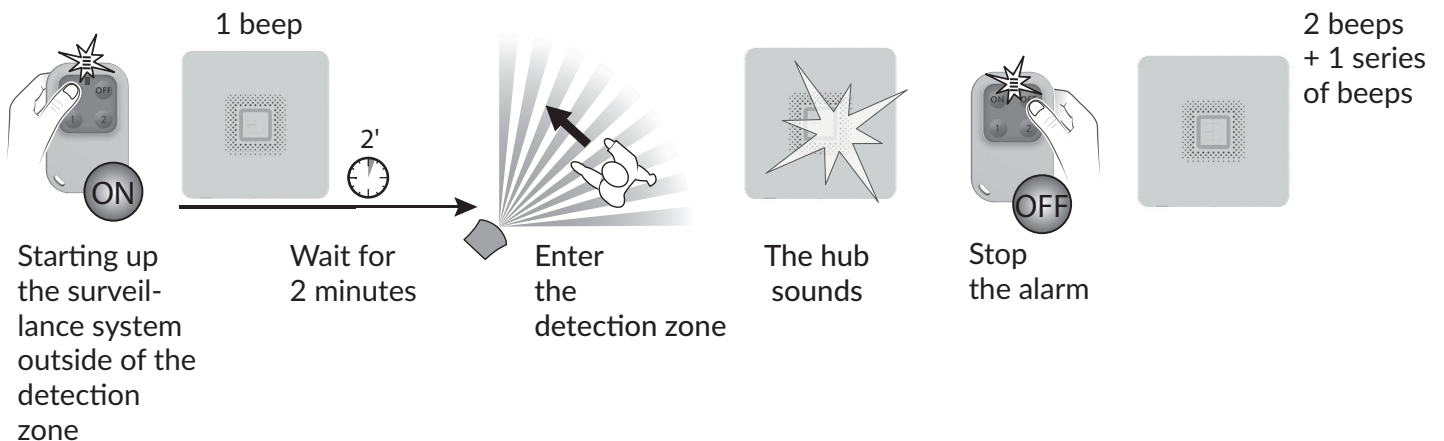

To clear the event:

Press the OFF button on the remote control and release after 5 seconds (you will hear a series of beeps as you press).

The event can also be deleted via the TYDOM application.

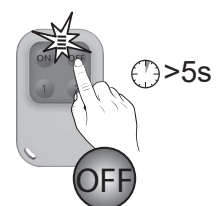

6. Testing the installation

6.3 Signals and possible faults

LEDs	Connection status
Steady white	System accessible locally and remotely with active 4G connection
Flashing white	System accessible locally and remotely with active 4G connection, user logged in
Pulsing white/green	System accessible locally and remotely via Wi-Fi/Ethernet connection / no 4G reception
Pulsing white/orange	System accessible locally and remotely with a 4G connection / no Wi-Fi/Ethernet connection
Steady orange	System accessible locally
Pulsing orange	System accessible locally, user logged in
Steady red	No IP address assigned, no 4G reception and no remote access

LEDs (priority display)	Actions and events
Steady green for 2 seconds.	Surveillance activation command accepted
Steady red for 2 seconds	Surveillance activation commands refused
Pulsing red	System in maintenance mode
Steady red	System in add product mode (in maintenance mode)
Flashing red	Intrusion or tamper alarm in progress.
Flashing red/orange	Technical detection in progress
Green and flashing	Other fault in progress (e.g. battery fault...) or alarm memories to be deleted (can be checked in the application)

7. Technical specifications

Tyxal+ hub

- Power supply via AC adapter provided.
Power supply 100-240V~ 50/60Hz
Output: 5V $\overline{\text{---}}$ / 1.5A
- Back-up power supply with 3x 1.5V LR14 alkaline batteries,
battery life up to 7 days depending on battery level.
- Class III insulation.
- Stand-by consumption: <85 mA.
- Consumption in alarm mode: 270 mA.
- Low battery voltage: <4.0 V.
- 10-year battery life based on one 6-hour power outage per year during which the connection is maintained.
- Wireless frequencies 868.7 -> 869.2 MHz and 868 -> 868.60 MHz / 433.05 MHz -> 434.79 MHz.
- Wireless range up to 300 metres in an open field, variable depending on the paired equipment (the range can vary depending on the installation conditions and the electromagnetic environment).
- Maximum wireless power <10 mW, category 2 receiver.
- 4G/LTE frequencies: 2100 MHz (B1), 1800 MHz (B3), 2600 MHz (B7), 900 MHz (B8), 800 MHz (B20), 700 MHz (B28).
- Maximum 4G/LTE power <200 mW
- WiFi frequencies: 2400 to 2483.5 MHz
- Maximum WiFi power <100 mW
- Wireless alarm device.
- Environmental class II.
- 1,000,000 possible codes
- Number of zones: 8.
- Maximum number of paired products: 50 Tyxal+ devices and 8 Tycam cameras.
- Number of events recorded: 1,250
- Sound power level at 1 m (Default setting 4): 100dBA +/-2 (105 dBA Max.).
- Tamper alarm when opened or removed.
- IP transmitter: SP1, 4G/LTE: SP1, DP1 handset.
- Transmitter protocol: SIA (DCO9).
- For indoor use only.
- Protection rating: IP30 - IK06.
- Operating temperature: from -10°C to +55°C.
- Storage temperature: from -20°C to +70°C.
- Humidity range: 0%HR-75%HR.
- Dimensions: 168 x 168 x 37 mm.
- Weight (with batteries): 672 g.
- Applicable standards: EN 50131-1 grade 2, EN 50131-3, RTC 50131-3, EN 50131-4, RTC 50131-4, EN 50131-5-3, EN 50131-6, RTC 50131-6, EN 50136-1, EN 50136-2.

Tyxal+ DMB motion detector

- Power supply: Lithium battery - LS 17500 - 3.6 V
- Class III insulation
- Stand-by consumption max. 5 μ A.
- Average consumption in transmission mode 26 mA max.
- 10-year battery life depending on use
- Wireless frequencies 868.7 -> 869.2 MHz and 868 -> 868.6 MHz
- Wireless range up to 300 metres in an open field, variable depending on the paired equipment (the range can vary depending on the installation conditions and the electromagnetic environment)
- Wireless alarm device
- Environmental class II.
- Tamper alarm in case of opening or removal
- Protection rating: IP30 - IK04
- Operating temperature: from -10°C to +55°C.
- Storage temperature: -10°C to +70°C
- Humidity range: 75%
- Dimensions: 67.8 x 77.3 x 45.3 mm
- Weight (with batteries): 90 g
- Maximum wireless power < 10 mW
- Category 2 receiver

Tyxal+ TL 2000 remote control

- Power supply: Lithium battery - CR2430 - 3 V
- Class III insulation
- Stand-by consumption max. 0.6 μ A.
- Average consumption in transmission mode 23 mA max.
- 10-year battery life depending on use
- Wireless frequencies 868.7 -> 869.2 MHz and 868 -> 868.6 MHz
- Wireless range up to 300 metres in an open field, variable depending on the paired equipment (the range can vary depending on the installation conditions and the electromagnetic environment)
- Wireless alarm device
- Environmental class II.
- Protection rating: IP32
- Operating temperature: from -10°C to +55°C.
- Storage temperature: -10°C to +70°C
- Humidity range: 75%
- Dimensions: 42 x 65 x 8 mm
- Weight (with batteries): 25 g
- Maximum wireless power < 10 mW
- Category 2 receiver



ACHTUNG: Wir empfehlen Ihnen, sich diese Anleitung vor der Installation sorgfältig durchzulesen.

Wir danken Ihnen für den Kauf dieses DELTA DORE Alarmanlagen-Sets.
Diese vereinfachte Installationsanleitung enthält die wichtigsten Empfehlungen und Installationsschritte für Ihre Produkte.
Für eine erweiterte Installation Ihres Sets lesen Sie sich bitte die detaillierte Installationsanleitung durch, die Sie per QR-Code am Ende der Seite oder direkt auf unserer Website abrufen können.

Inhaltsverzeichnis

Inhalt des Sets	31
Beschreibung des Tyxal+ Hubs	31
Übersicht über den Tyxal+ Hub	32
1. Installieren und befestigen der Produkte	33
1.1 Smarte Alarmzentrale mit eingebauter Sirene Ethernet/WLAN/4G 8 Zonen (Tyxal+ Hub)	33
• Empfehlungen zum Standort	33
• Öffnen des Tyxal+ Hubs.....	33
• Abtrennbare Teile	34
• Anschluss der USB-C-Spannungsversorgung	34
• Befestigung der Wandhalterung	34
• Einlegen der SIM-Karte.....	35
• Anschluss einer externen 4G-Antenne (optional)	35
• Unter Spannung setzen.....	36
• Einlegen der Batterien	36
1.2 Bewegungsmelder DMB Tyxal+	36
• Einbauort.....	36
• Erfassungsbereich/Einschränkungen	37
• „Tierimmune“ Linse	37
• Befestigung.....	38
• Austauschen der Linse	38
2. Produkte in Betrieb nehmen	38
2.1 Inbetriebnahme des Tyxal+ Hubs über die TYDOM-App	38
2.2 Inbetriebnahme und Einstellung der Empfindlichkeit der DMB Tyxal+	39
3. Zusätzliche Produkte hinzufügen	39
4. Individuelle Konfiguration der Installation und Produkte	40
5. Tyxal+ Hub wieder schließen	40
6. Anlage testen	41
6.1 Bedeutungen der Signaltöne beim Scharf/Unscharf- Schalten	41
6.2 Testen der Bewegungsmelder.....	41
6.3 Mögliche Meldungen und Fehler	42
7. Technische Daten	43

Detaillierte Installationsanleitung verfügbar durch Scannen des folgenden QR-Codes:

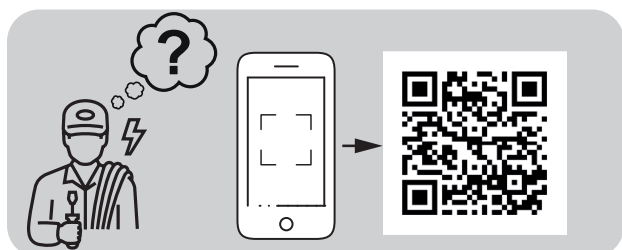

Bedienungsanleitung verfügbar durch Scannen des folgenden QR-Codes:

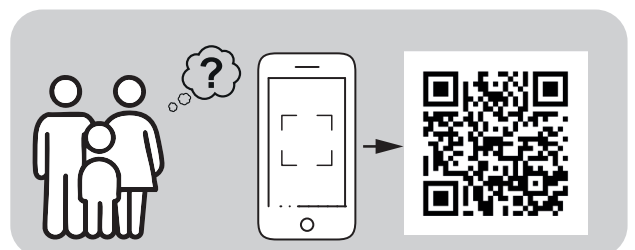

Inhalt des Sets

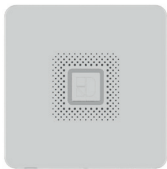

1.1 Smarte Alarmzentrale mit eingebauter Sirene Ethernet/WLAN/4G 8 Zonen (Tyxal+ Hub)5
Komplett neu konzipierte Alarmzentrale und 3-in-1-Produkt: Smarte Alarmzentrale (WLAN, Ethernet und/oder 4G), Sirene und Telefonmodem.



Bewegungsmelder DMB Tyxal+

Mit seiner „Standard“-Linse erkennt er in Räumen, in denen er installiert ist, jede menschliche Anwesenheit in Bewegung per Infrarot und meldet sie dem Hub.

DE

Im Lieferumfang des Tyxal+ Hubs enthalten:

1x USB-C-Transformator
inkl. Spannungsversorgungskabel mit einer Länge von 1,8 m,
3x Batterien (Alkali 1,5 V, LR14),
1x Ethernetkabel mit einer Länge von 1,5 m,
1x Micro-SIM-Karte



4-Tasten-Fernbedienung

TL 2000 Tyxal+

Sie ermöglicht die Scharfschaltung (ON-Taste) oder das Unscharfschalten (OFF-Taste) der Überwachung. Die Tasten 1 und 2 sind standardmäßig so konfiguriert, dass sie zwei Zonen der Alarmanlage steuern (Beispiel: Garage, Erfassung der Außenhaut usw.). Je nach Installation können die Tasten 1 und 2 für andere Funktionen umkonfiguriert werden: Steuerung eines Tores oder einer Beleuchtung, Auslösung eines akustischen SOS-Signals mithilfe einer Innensirene etc. (siehe Anleitung TL2000).

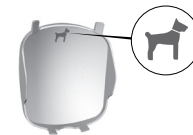

Die „Standard“-Linse kann durch eine „tierimmune“ Linse (im Lieferumfang enthalten) ersetzt werden, die jede menschliche Anwesenheit in Bewegung erkennt, ohne Haustiere zu erfassen.

Beschreibung des Tyxal+ Hubs

Vorderseite

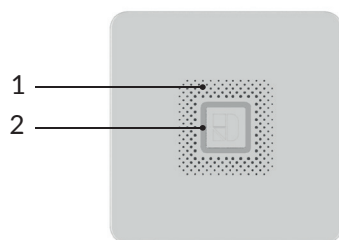

Innenansicht

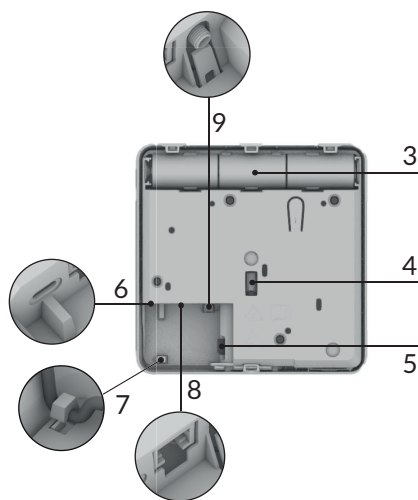

Wandhalterung

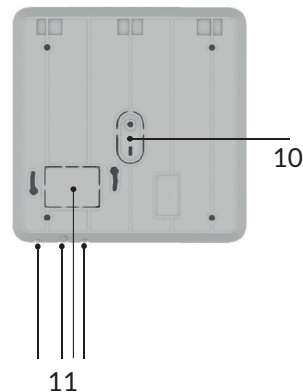

1. Tonausgabe der Innensirene
2. LED-Leuchtring
3. Externe Taste
4. Interne Taste
5. Batterien
6. Sabotageschutz gegen Öffnen und gewaltsames Entfernen
7. Micro-SIM-Karten-Steckplatz (optional)
8. USB-C-Anschluss für Spannungsversorgung
9. Sicherheitskabeltülle für Spannungsversorgungskabel
10. Ethernetanschluss
11. Stecker für externe 4G-Antenne (optional)
12. Sabotageschutzhalterung gegen Abreißen
13. Abtrennbare Teile für die Kabelführung (verschiedene Möglichkeiten je nach Installation)

Übersicht über den Tyxal+ Hub

Der Tyxal+ Hub ist eine Alarmzentrale mit eingebauter Sirene und integrierter Übertragung von Warnungen (Benachrichtigungen, SMS, Anrufe und Fernüberwachung).

Er verwaltet die Tyxal+ Funkgeräte: Bewegungsmelder, Öffnungsmelder, Rauchmelder etc. sowie Alarmgeräte (Innen-/Außensirene) und Steuergeräte (Fernbedienung, Bedieneinheit und Chip).
Das gesamte System verfügt über einen Sabotageschutz und ist auch vor Funkstörungen geschützt.

Es kann über WLAN, Ethernet und/oder 4G mithilfe einer SIM-Karte (Micro-SIM-Format) verbunden werden. Zusätzlich zur internen 4G-Antenne wird optional eine externe Antenne angeboten, falls die 4G-Abdeckung nicht optimal ist.

Der Hub benötigt eine 230-V-Spannungsversorgung, entweder über ein mitgeliefertes Netzteil oder über eine optional erhältliche Unterputz-Stromversorgung bei Befestigung auf einer UP- Dose. Die Lebensdauer der Batterien bei Netzausfall beträgt 7 Tage, wenn die Batterien neu sind, und ermöglicht eine Batterielebensdauer von 10 Jahren bei 6 Stunden Netzausfall pro Jahr.

Verschiedene Installations- Typologien sind möglich

Es ist notwendig, die Installationsart zu ermitteln, welche die je nach Bedarf erforderlichen Verbindungen bestimmt:

- ❶ Lokales IP-Netzwerk (Ethernet/WLAN)
- ❷ Lokales IP-Netzwerk (Ethernet/WLAN) + 4G
- ❸ 4G-Netzwerk

Die folgende Tabelle listet die Arten von Alarmmeldungen auf, die für jede dieser drei Konfigurationen übermittelt werden:

Beschreibung der Installation		Installationsart		Übertragung von Warnungen	
Anwesenheit Internet-Router?	SIM-Karte 4G?			- Benachrichtigung über die App - Fernüberwachung*	Anruf/SMS
Ja (Beispiele: erster Wohnsitz, Büro etc.)	Nein	→	❶ Der Hub nutzt ausschließlich die Internetverbindung (WLAN oder Ethernet über eine RJ45-Verbindung).	Ja	Nein
	Ja	→	❷ Der Hub nutzt die Internetverbindung (WLAN oder Ethernet) und das 4G-Netzwerk für eine maximale Abdeckung.	Ja mit Notbetrieb (automatische Umschaltung auf das 4G-Netzwerk, falls der Internet-Router nicht verfügbar ist)	Ja
Nein (Beispiele: zweiter Wohnsitz, bei Baustellen etc.)	Ja	→	❸ Der Hub funktioniert ausschließlich über die 4G-Verbindung.	Ja	Ja

*Protokoll IP SIA DC09.

1. Installieren und befestigen der Produkte

1.1 Smarte Alarmzentrale mit eingebauter Sirene Ethernet/WLAN/4G 8 Zonen (Tyxal+ Hub)

DE

• Empfehlungen zum Standort

Es wird empfohlen, den Tyxal+ Hub wie folgt zu installieren:

- An einem zentralen Standort im Einfamilienhaus, um eine gute Funkkommunikation mit den Peripheriegeräten (Meldern, Bedienelementen, Außensirene etc.) zu gewährleisten, Warnungen zu übermitteln sowie um von der optimalen Leistung der eingebauten Sirene zu profitieren.
Hinweis: Wenn der Hub mit einer zusätzlichen Innensirene ausgestattet ist, kann die Sirene des Hubs deaktiviert werden, um ein Auffinden zu erschweren.
- Befestigt an der Wand auf einer ebenen Fläche, damit der Sabotageschutz (beim Öffnen und Abreißen) richtig funktioniert, und mit ausreichend Platz um den Hub herum, um ihn installieren und öffnen zu können.
- An einer erhöhten Stelle, mindestens 1 Meter über dem Boden, um eine bessere Funkverbindung zu gewährleisten.
- An einem für Eindringlinge schwer auffindbaren, für den Benutzer jedoch gut zugänglichen, vor Blicken geschützten Ort.
- In einer Zone, die mit Meldern (Öffnung, Bewegung etc.) geschützt ist.
- In der Nähe einer Steckdose, wobei der Hub über einen USB-C-Transformator an einer Netzsteckdose oder über einen integrierten Transformator in einer Unterputz-Dose (optional, Artikelnummer 6416243) mit Strom versorgt wird.
- Mindestens 2 Meter entfernt von sonstigen Funksendern.
- Mindestens 30 cm vom Internet-Router entfernt.

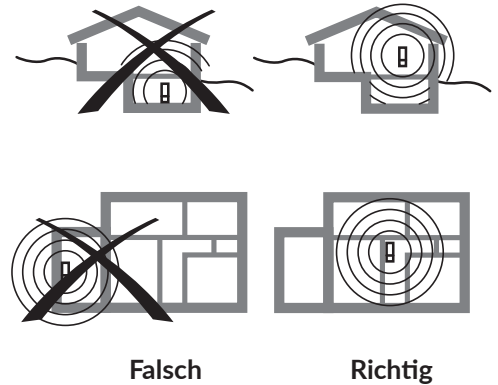

Bei Installation über ein 4G-Netzwerk:

- An einem Ort, an dem die Empfangsqualität der 4G-Antenne so gut wie möglich ist. Die 4G-Empfangsstärke wird in der App angezeigt.

Es besteht die Möglichkeit, ein PLC Powerline Adapter zu verwenden, das eine flexible Installation über Ethernet oder WLAN ermöglicht, um das Netzwerk der Installation zu erweitern (Beispiel: in Räumen, in denen das WLAN schwach ist: dicke Wände, Obergeschoss, großes Haus etc.).

• Öffnen des Tyxal+ Hubs

Die Befestigung erfolgt mithilfe der Wandhalterung. Um an diese zu gelangen, müssen Sie die Wandhalterung vom Gehäuse trennen. Befolgen Sie dazu die folgenden Anweisungen:

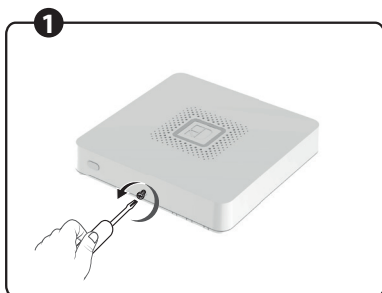

- 1 Drehen Sie die Schraube so weit heraus, bis der Schraubenkopf sichtbar ist.

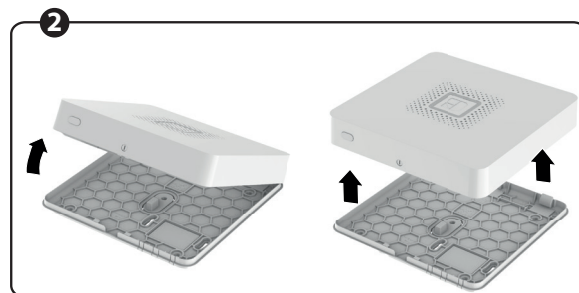

- 2 Trennen Sie die beiden Gehäuseteile und halten Sie sich dabei an die genaue Reihenfolge der Abbildungen sowie die Trennungsrichtung, um auf die Wandhalterung zugreifen zu können.

1. Installieren und befestigen der Produkte

1.1 Smarte Alarmzentrale mit eingebauter Sirene Ethernet/WLAN/4G 8 Zonen (Tyxal+ Hub)

• Abtrennbare Teile

Montage mit Unterputz-Dose

Der Tyxal+ Hub kann auf einer Unterputz-Dose befestigt werden, um die Kabelführung unsichtbar zu machen.

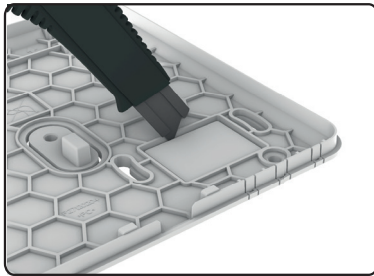

Schneiden Sie das entsprechende abtrennbare Teil vorsichtig mit einem Cutter heraus.

Montage ohne Unterputz-Dose

Bei einer Montage „ohne Unterputz-Dose“ müssen Sie die abtrennbaren Teile entfernen, die Ihrer Installationsart entsprechen.

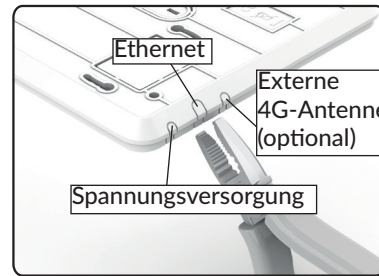

Verwenden Sie eine Flachzange, um die verschiedenen abtrennbaren Teile abzubrechen.

• Anschluss der USB-C-Spannungsversorgung

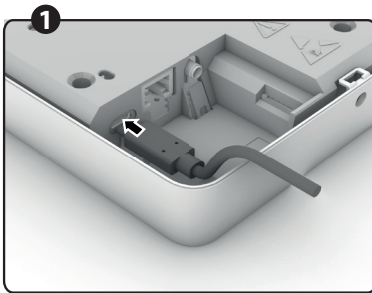

1 Verbinden Sie das Kabel mit dem dafür vorgesehenen USB-C-Anschluss des Hubs.

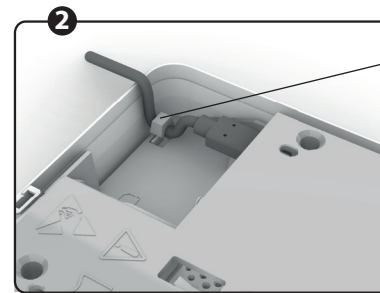

2 Befestigen Sie das Spannungsversorgungskabel mithilfe der Sicherheitskabeltülle.

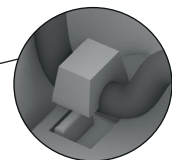

Kabeltülle

• Befestigung der Wandhalterung

Schritt 1: Führen Sie diesen Schritt nur aus, wenn Sie eine Befestigung auf einer Unterputz-Dose vornehmen. Ist dies nicht der Fall, fahren Sie direkt mit Schritt 2 fort.

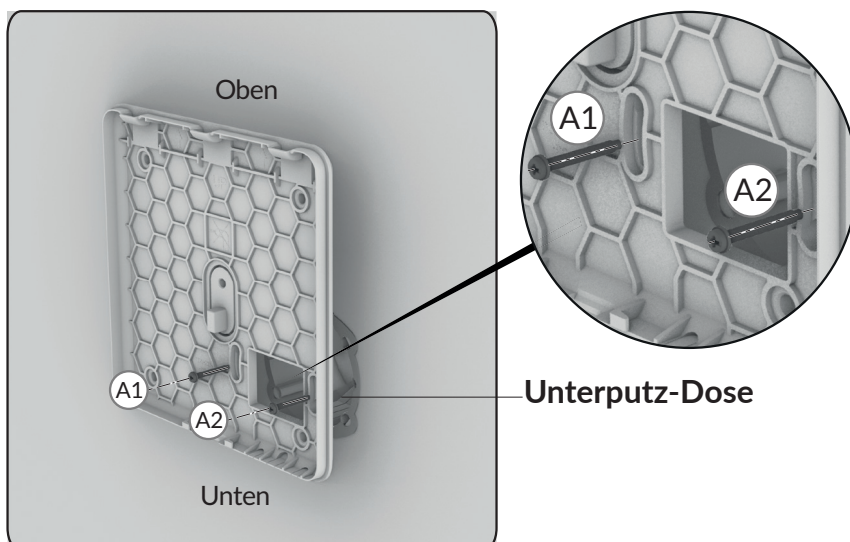

Die beiden Schrauben (nicht im Lieferumfang enthalten) werden, wie in der Abbildung gezeigt, in die dafür vorgesehenen Kerben eingeschraubt.



WARNHINWEIS:

Verwenden Sie eine Spannungsversorgung, die speziell für Unterputz-Dosen vorgesehen ist (Artikelnummer 6416243, beachten Sie die Anleitung).

1. Installieren und befestigen der Produkte

1.1 Smarte Alarmzentrale mit eingebauter Sirene Ethernet/WLAN/4G 8 Zonen (Tyxal+ Hub)

DE

- Befestigung der Wandhalterung (Fortsetzung)

Schritt ②:

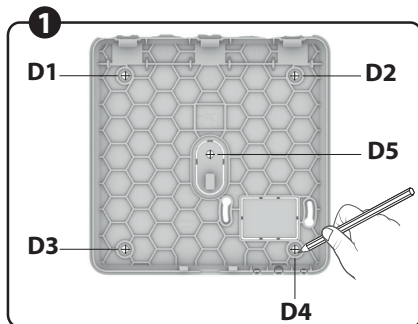

① Markieren und bohren Sie die Löcher (D1 D2 D3 D4 D5) an Ihrer Wand.

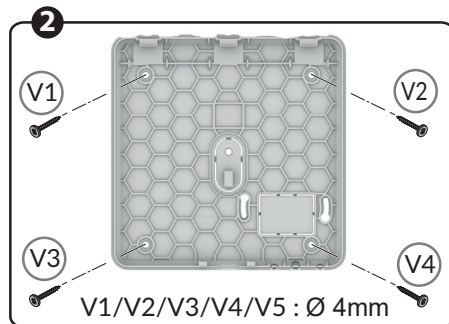

② Drehen Sie die Schrauben V1, V2, V3 und V4 ein (Schrauben nicht im Lieferumfang enthalten).

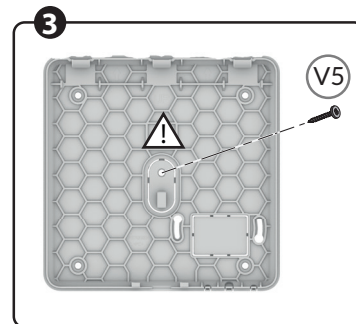

③ Drehen Sie die Schraube V5 (Schraube nicht im Lieferumfang enthalten) vorsichtig mit einem Schraubendreher und ohne Gewaltanwendung ein.



Sabotageschutz gegen Abreißen: Achten Sie darauf, diesen Teil der Halterung nicht zu beschädigen.

- Einlegen der SIM-Karte

Voraussetzung für Anrufe über das 4G-Netzwerk ist ein mit einem Mobilfunkanbieter abgeschlossener Vertrag.

Eine SIM-Karte ist im Lieferumfang enthalten (AFONE-Paket).

Wenn Sie die mitgelieferte SIM-Karte verwenden, befolgen Sie die Anweisungen in der Verpackung.

Sie müssen die von Ihnen verwendete SIM-Karte aktivieren, bevor Sie sie in den dafür vorgesehenen Steckplatz einlegen.

Tipps vor dem Abschluss eines Abonnements, informieren Sie sich:

- über die Netzabdeckung Ihres Anbieters für Ihre Installation.
- über das Abonnementangebot: SMS, Anrufdauer und Datenflatrate.

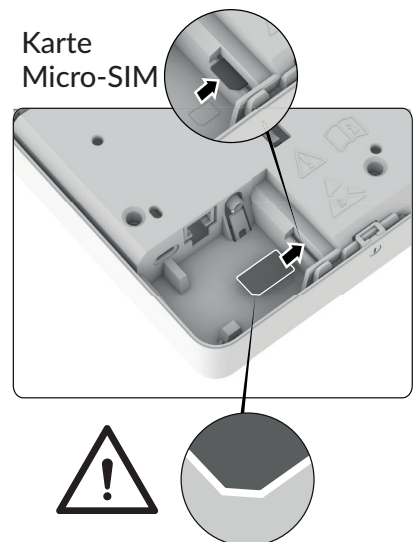

Achten Sie auf die Richtung der SIM-Karte.

- Anschluss einer externen 4G-Antenne (optional)

Wenn die 4G-Abdeckung nicht optimal ist, können Sie die interne Antenne mithilfe einer externen Antenne (optional, Bestellnummer 6416240, Kabellänge: 3 m) ergänzen.

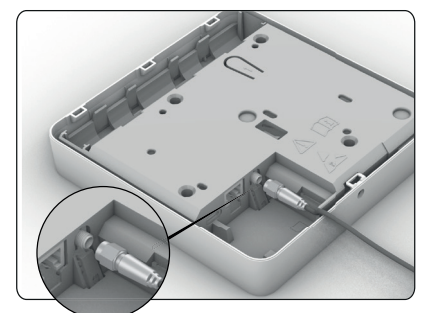

Stecker externe Antenne

1. Installieren und befestigen der Produkte

1.1 Smarte Alarmzentrale mit eingebauter Sirene Ethernet/WLAN/4G 8 Zonen (Tyxal+ Hub)

- Unter Spannung setzen

Schließen Sie vor der Spannungsversorgung das Ethernetkabel an, wenn Sie sich für diese Art des Anschlusses entschieden haben.

Die Spannungsversorgung des Tyxal+ Hubs erfolgt über einen USB-C-Transformator (im Lieferumfang enthalten) an einer 230-V-Netzsteckdose.

Bei Installation mit einem Unterputz-Dose verwenden Sie bitte eine spezielle Spannungsversorgung (Transformator für UP-Dosen, optional, Artikelnummer 6416243).

Befolgen Sie die Anleitung.

Kabel
Ethernet



WARNHINWEIS: Verwenden Sie für die Stromversorgung des Tyxal+ Hubs ausschließlich Netzteile von Delta Dore.

Wenn der Tyxal+ Hub eingeschaltet ist, befindet er sich direkt im „Wartungsbetrieb“ und bleibt dies auch, solange er geöffnet ist.

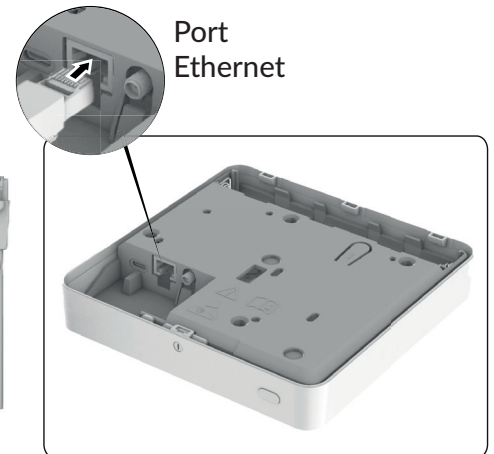

- Einlegen der Batterien

Die Batterien versorgen den Tyxal+ Hub mit Strom, falls die Hauptstromversorgung ausfällt.

Legen Sie die drei mitgelieferten Batterien in das dafür vorgesehene Fach ein:

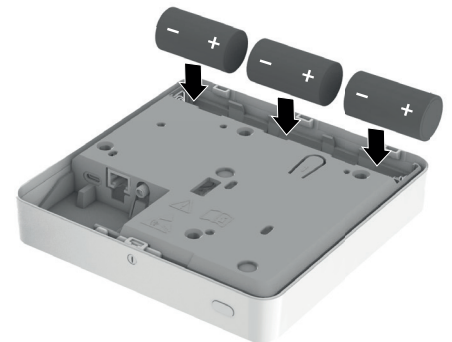

1.2 Bewegungsmelder DMB Tyxal+

Der DMB Tyxal+ erkennt Bewegungen im Raum durch Infrarotstrahlung (Wärme).

Er verfügt über 2 herausnehmbare Linsen:

- „Standard“ (auf dem gelieferten Produkt montiert).
- „Tierimmun“ (erkennt keine Tiere in bestimmter Größe oder Roboterstaubsauger).

- Einbauort

Der Bewegungsmelder sollte vorzugsweise in einer Ecke angebracht werden, wobei der Einbau in der Nähe von Wärmequellen zu vermeiden ist (Heizkörper, Kamin etc.).

Der Erfassungsbereich muss frei von Hindernissen (Vorhang, Schrank o. Ä. sein. Der Melder darf nicht auf eine Außenöffnung gerichtet sein (Glaswand, Fenster).

Die Strahlenbündel zweier Melder in einem Raum können sich kreuzen. Der Melder muss zwischen 2,20 m und 2,50 m Höhe über dem Boden installiert werden.

Für eine darüber hinausgehende Höhe verwenden Sie ein Drehmodul RO DMB (außer bei Verwendung der „tierimmunen“ Linse).

Für eine optimale Erfassung sollte der Raum hindernisfrei und größer als 9 m² (3 × 3) sein.

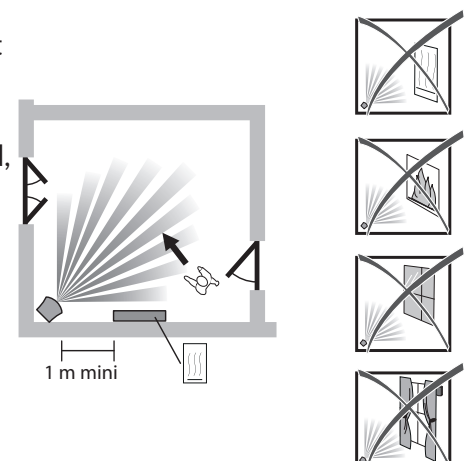

1. Installieren und befestigen der Produkte

1.2 Bewegungsmelder DMB Tyxal+

• Erfassungsbereich/Einschränkungen

DE

Der nachstehend beschriebene Erfassungsbereich bezieht sich auf eine Temperatur von 19 °C und Personen mit durchschnittlichem Körperbau. Unterschiede zwischen der Körpertemperatur und der Raumtemperatur können die Erfassungsempfindlichkeit beeinflussen. Mit der Standardlinse ist die Erfassungsempfindlichkeit höher als mit der „tierimmunen“ Linse.

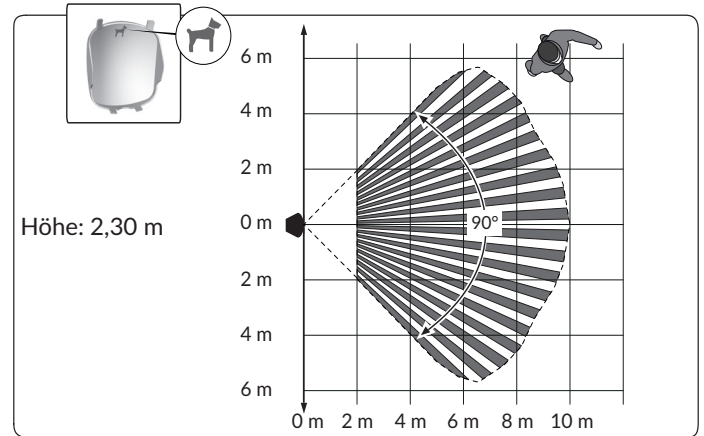
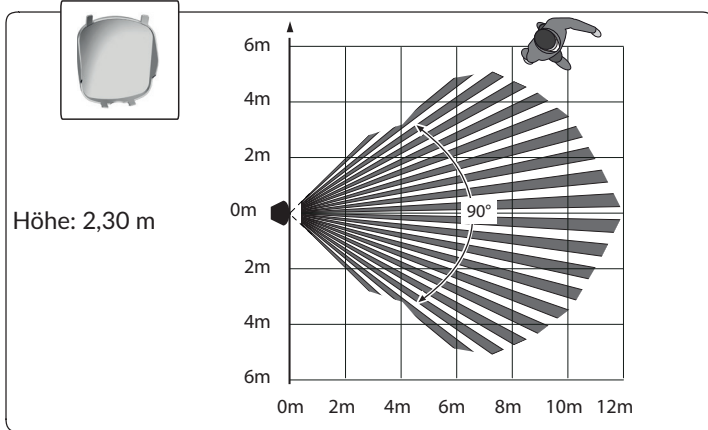

• „Tierimmune“ Linse

- ▨ Unzulässige Zone für Tiere
 - ▤ Für Tiere ≤ 10 kg zugelassene Zone
 - Zugelassene Zone mit 3 einstellbaren Empfindlichkeitsstufen
- Bei mehreren Tieren muss deren Gesamtkörpergewicht addiert werden.

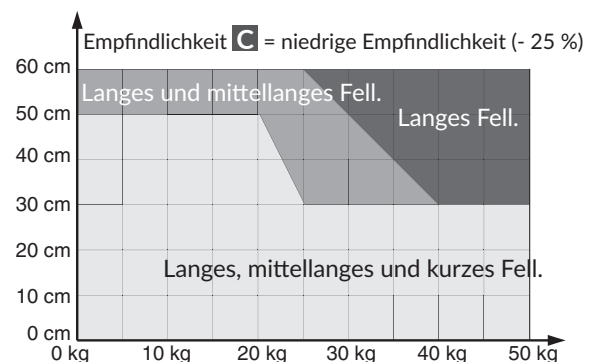
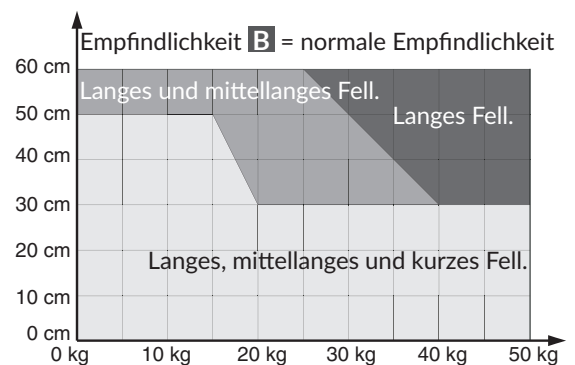
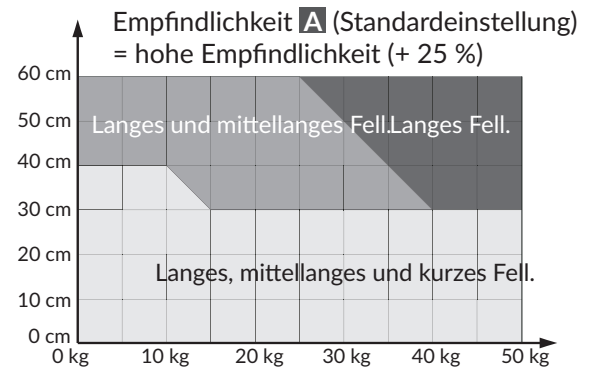
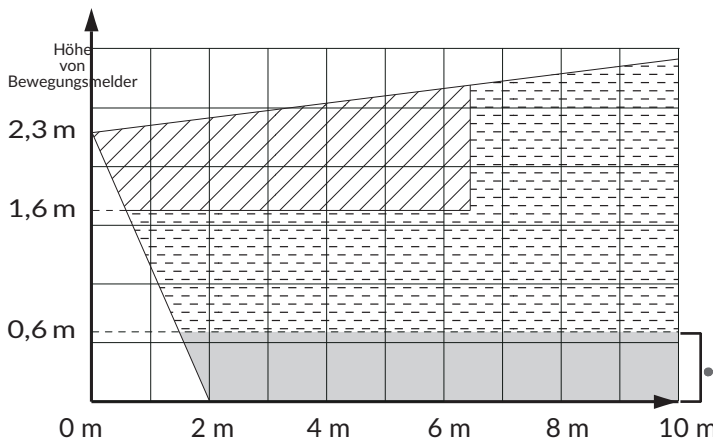

Es ist eine Empfindlichkeitseinstellung verfügbar, dank derer sich die Empfindlichkeit an jedes Tier je nach Größe, Gewicht und Felltyp anpassen lässt.

Empfindlichkeit **A** (Standard) = hohe Empfindlichkeit (+ 25 %),

Empfindlichkeit **B** = Standardempfindlichkeit,

Empfindlichkeit **C** = niedrige Empfindlichkeit (- 25 %)

Beispiel 1: Eine Französische Bulldogge mit kurzem Fell, 15 kg schwer und 35 cm groß. Anpassung der Empfindlichkeit **B**.

Beispiel 2: Ein 10 kg schwerer und 30 cm großer Bichon. Anpassung der Empfindlichkeit **A**.

Siehe Kapitel: „Inbetriebnahme und Einstellung der Empfindlichkeit der DMB Tyxal+“

1. Installieren und befestigen der Produkte

1.2 Bewegungsmelder DMB Tyxal+

• Befestigung

- 1 Trennen Sie die zwei Gehäuseteile
- 2 Markieren Sie die Löcher entsprechend der Position des Melders (siehe unten A, B, C oder D)
- 3 Befestigen Sie ihn an der Wand

V3, V7, V8 = Sabotageschutz bei Abreißen.
Achten Sie darauf, das Gummiteil (notwendig zum Sabotageschutz) nicht zu beschädigen oder zu verlieren.

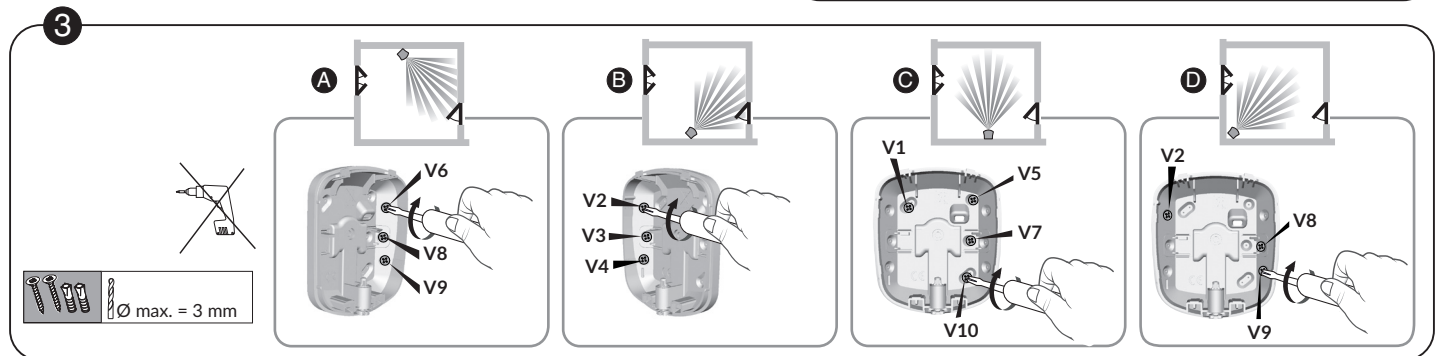
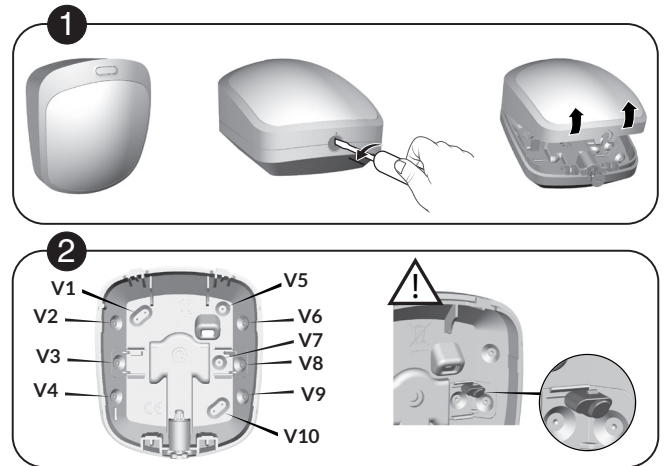

• Austauschen der Linse

Beispiel: Sie möchten die Standardlinse durch eine „tierimmune“ Linse ersetzen.

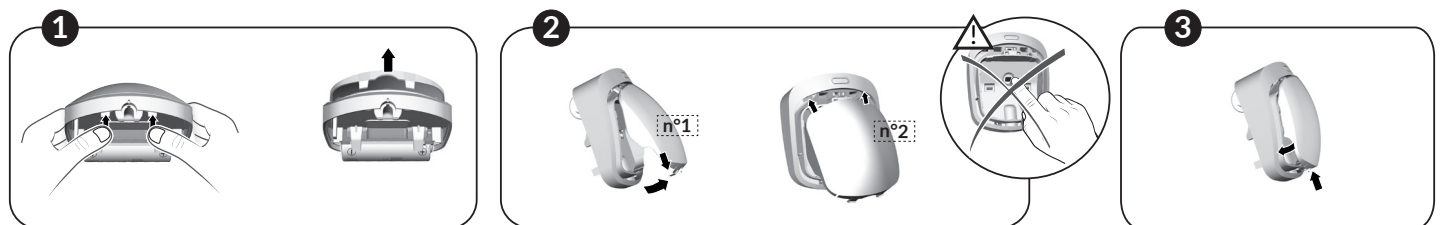

- 1 Drücken Sie die Stifte nach oben, um die Linse anzuheben und zu entnehmen.
- 2 Setzen Sie die neue Linse ein und achten Sie darauf, den Sensor nicht zu berühren.
- 3 Clipsen Sie die Linse wie oben angezeigt auf.

Verwenden Sie das Drehmodul RO DMB (Ref.: 6416221) nicht in Kombination mit der „tierimmunen“ Linse.

2. Produkte in Betrieb nehmen

2.1 Inbetriebnahme des Tyxal+ Hubs über die TYDOM-App

- 1 Laden Sie die TYDOM-App herunter, indem Sie den nebenstehenden QR-Code scannen:



- 2 Legen Sie eine neue Installation über Ihren Profi- Bereich an (oder erstellen Sie eine, falls Sie noch keine haben).
- 3 Lassen Sie sich bei der Konfiguration des Verbindungsmodus von der App leiten.

2. Produkte in Betrieb nehmen

2.2 Inbetriebnahme und Einstellung der Empfindlichkeit der DMB Tyxal+

Diese Einstellung gilt für beide Linsen (klassisch und „tierimmun“) und ermöglicht eine mehr oder weniger empfindliche Reaktion, um sich der jeweiligen Umgebung anzupassen.

DE

Empfindlichkeit **A** = Hohe Empfindlichkeit (+ 25 %),
Empfindlichkeit **B** = Standard-Empfindlichkeit,
Empfindlichkeit **C** = niedrige Empfindlichkeit (- 25 %).

Nur mit der Empfindlichkeit **A** kann der NFA2P-Standard abgedeckt werden.

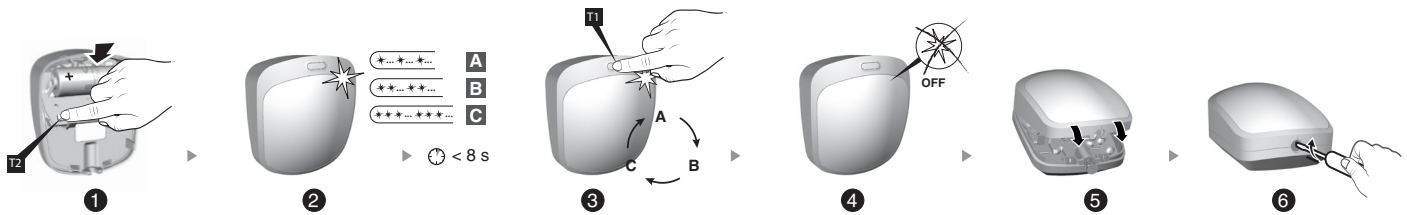

- 1 Halten Sie die Taste **T2** gedrückt und setzen sie gleichzeitig die Batterie ein.
- 2 Lassen Sie los, wenn die LED zu blinken beginnt.
Hinweis: 1x Blinken = Empfindlichkeit **A** (Standard), 2x Blinken = Empfindlichkeit **B**,
3x Blinken = Empfindlichkeit **C**.
- 3 Um zwischen den Empfindlichkeiten zu wechseln, drücken Sie kurz die Taste **T1**.
Hinweis: Der Tastendruck muss innerhalb von 8 Sekunden nach dem Einlegen der Batterie erfolgen.
- 4 Warten Sie, bis die LED nicht mehr blinkt. Die gewählte Empfindlichkeit wurde gespeichert.
- 5 Setzen Sie den Melder auf die für ihn bestimmte Halterung, die zuvor an der Wand befestigt wurde.
- 6 Schließen Sie das Gehäuse mit einem Schraubendreher.

3. Zusätzliche Produkte hinzufügen

Die mit dem Tyxal+ Hub kompatiblen Zusatzprodukte müssen dem System zugeordnet werden:

- Einbruchmelder und technische Melder,
- Bedieneinheit, RFID-Chipleser, Fernbedienungen usw.
- Innensirene und Außensirene.

Um dies zu tun, gehen Sie auf die TYDOM-App:

„Meine Installationen“ > „Meine Produkte“ > „Alarmanlage“,
geben Sie den sechsstelligen Installateurcode ein, der sich auf dem Etikett im Inneren des Tyxal+ Hubs befindet.
Das System befindet sich nun im Wartungsbetrieb.

Wählen Sie:

„Konfiguration“ > „Produkte“ > „Produkt hinzufügen“

Bitte beachten Sie die vollständige Installationsanleitung für den Tyxal+ Hub, die Sie über den QR-Code auf Seite 30 oder auf unserer Website erhalten, um jedes Gerät zuzuordnen.

4. Individuelle Konfiguration der Installation und Produkte

Persönliche Einstellungen für die Installation sind über die TYDOM-App verfügbar und abhängig vom Zugriffstyp, Installateur oder Benutzer:

- Benennen der Produkte;
- Zonen verwalten,
- Erweiterte Einstellungen vornehmen ...

Lesen Sie sich bitte die detaillierte Anleitung durch, in der alle Menüs beschrieben sind.

Melden Sie sich in der App an und wählen Sie dann im Menü Einstellungen: „Meine Installationen“ > „Meine Produkte“ > „Alarmanlage“, und folgen Sie den in der App beschriebenen Schritten.

Wir empfehlen Ihnen, den Installateurcode zu ändern und unbedingt einen Benutzercode zu erstellen. Beachten Sie, dass der Installateurcode das Alarmsystem nicht deaktivieren kann, wenn es durch einen Benutzercode, einen RFID-Chip, eine Fernbedienung oder eine Programmierung aktiviert wurde.

WICHTIG: Es ist erforderlich, auf jedem verbundenen Smartphone über die App Benachrichtigungen zu aktivieren, um die folgenden Warnungen zu erhalten:

- Einbruch/Sabotageschutz/Voralarm
- Technik (Erfassung von Rauch, Wasserleck)
- Familien SMS-Info (Benachrichtigungen im Falle der vollständigen Scharfschaltung/Unscharfschaltung der Alarmanlage durch eine Person mittels eines RFID-Chips oder einer Fernbedienung).

5. Tyxal+ Hub wieder schließen

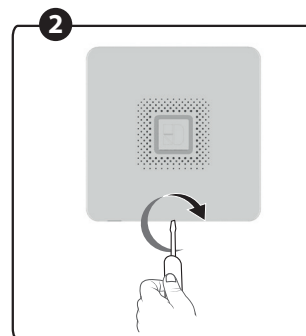
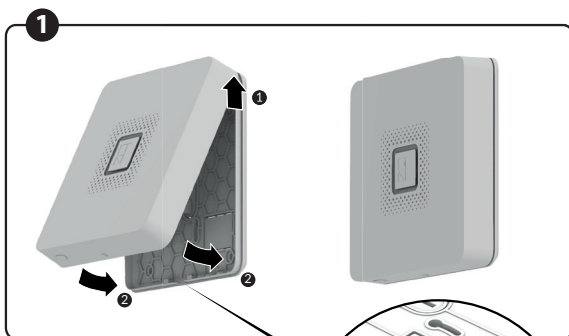

1 Setzen Sie den Hub wieder auf die Wandhalterung auf. Befolgen Sie die auf der Abbildung angegebene Reihenfolge:

- Führen Sie zuerst den oberen Teil des Hubs ein,
- Schließen Sie dann den unteren Teil des Hubs.

2 Ziehen Sie die Schraube wieder fest.

Achten Sie beim Schließen des Hubs darauf, dass Sie jedes vorgeschchnittene, abtrennbare Segment nutzen, um die verschiedenen Kabel hindurchzuführen.

Das System verlässt automatisch den „Wartungsbetrieb“ (vorausgesetzt, alle Geräte sind wieder geschlossen).

6. Anlage testen

Testen Sie Ihre Alarmzentrale unter realistischen Bedingungen, indem Sie einen Alarm über die einzelnen Melder auslösen. Während des Tests muss die „Ausgangsverzögerung“ berücksichtigt werden, nach der die Überwachung effektiv ist (Standardmäßig 90 Sekunden).

DE

6.1 Bedeutungen der Signaltöne beim Scharf/Unscharf- Schalten

1 Signalton	Scharfschaltung
2 Signaltöne	Unscharfschaltung
Serie mehrerer Signaltöne	Verweigerung der Scharfschaltung (Beispiele: offene Tür, laufender Sabotageschutz etc.)
1 oder 2 Signaltöne gefolgt von einer Reihe von Signaltönen	Scharfschaltung (1 Signalton) oder Unscharfschaltung (2 Signaltöne), mit einem oder mehreren gespeicherten Ereignissen (Beispiele: Einbruch, derzeitiger Batteriefehler etc.)

Informieren Sie sich in der App über aktuelle oder gespeicherte Ereignisse.

6.2 Testen der Bewegungsmelder

Der Bewegungsmelder speichert das Betreten der Zone des Melders über 90 Sekunden (bei ein- oder ausgeschaltetem System).

Schalten Sie Ihre Alarmzentrale für den Test von einem Ort aus ein, an dem Sie nicht erfasst werden können. Warten Sie 2 Minuten, bevor Sie die Zone des Melders betreten (unabhängig von der Verzögerungszeit Ausgang).

- Wenn der Melder zeitlich verzögert ist, heult die Alarmzentrale erst nach Ablauf der programmierten Zeit auf (bis zu 45 Sekunden). Während dieser Zeit, werden nur Warnsignale abgegeben.
- Je nach Art der Installation und ihrer Konfiguration stellen Sie sicher, dass die Erfassung den Empfang von Benachrichtigungen und/oder Anrufen/SMS an die programmierten Nummern auslöst.



Um das Ereignis zu löschen:

Drücken Sie die OFF-Taste auf der Fernbedienung und lassen Sie nach 5 Sekunden los (Sie hören eine Reihe von Signaltönen, während Sie drücken). Das Ereignis kann auch über die TYDOM-App gelöscht werden.

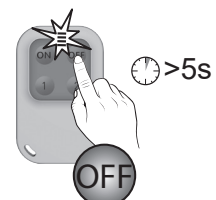

6. Anlage testen

6.3 Mögliche Meldungen und Fehler

Kontrollleuchten	Zustand der Verbindung
Leuchtet Weiß	System vor Ort und aus der Ferne über aktive 4G-Verbindung zugänglich
Blinkt Weiß	System vor Ort und aus der Ferne über aktive 4G-Verbindung zugänglich, Benutzer verbunden
Blinkt Weiß/Grün	System vor Ort und aus der Ferne über WLAN-/Ethernetverbindung zugänglich /kein 4G-Empfang
Blinkt Weiß/Orange	System vor Ort und aus der Ferne über 4G-Verbindung zugänglich / keine WLAN-/Ethernetverbindung
Leuchtet orange	System vor Ort zugänglich
Blinkt orange	System vor Ort zugänglich, Benutzer verbunden
Leuchtet rot	Keine zugewiesene IP-Adresse, kein 4G-Empfang und kein Fernzugriff

Kontrollleuchten (vorrangige Anzeige)	Aktionen und Ereignisse
Leuchtet grün während 2 Sekunden	Befehl zur Scharfschaltung akzeptiert
Durchgehend rot während 2 Sekunden	Befehl zur Scharfschaltung abgelehnt
Blinkt Rot	System im Wartungsbetrieb
Leuchtet rot	System beim Hinzufügen eines Produkts (Wartungsbetrieb)
Blinkt Rot	Einbruch oder Sabotageschutz im Gange
Blinkt Rot/Orange	Technische Erfassung im Gange
Blinkt grün	Andere aktive Fehler (Beispiel: Fehler Batterie etc.) oder Alarmmeldungen, die gelöscht werden müssen (in der App einsehbar)

7. Technische Daten

Hub Tyxal+

- Spannungsversorgung über das mitgelieferte Netzteil.
Spannungsversorgung
100–240 V ~ 50/60 Hz
Ausgang: 5 V = / 1,5 A.
- Notstromversorgung durch 3 Alkaline-Batterien 1,5 V, LR14,
Notversorgung von bis zu 7 Tagen je nach Batteriestand.
- Isolationsklasse III.
- Verbrauch im Standby-Modus: < 85 mA.
- Verbrauch bei Alarm: 270 mA.
- Kritischer Batterieladestand: < 4,0 V
- Lebensdauer der Batterien je nach Gebrauch bis zu 10 Jahren bei einer jährlichen Stromausfallzeit von 6 Stunden, während der die Verbindung gewährleistet ist.
- Funkfrequenz 868,7 -> 869,2 MHz und 868 -> 868,60 MHz / 433,05 MHz -> 434,79 MHz.
- Funk-Reichweite bis 300 m im Freifeld, je nach zugeordneten Produkten (Reichweite hängt von Installationsbedingungen und elektromagnetischen Einflüssen ab).
- Maximale Funkleistung < 10 mW,
- Empfänger Klasse 2.
- 4G/LTE-Frequenzen: 2100 MHz (B1), 1800 MHz (B3), 2600 MHz (B7), 900 MHz (B8), 800 MHz (B20), 700 MHz (B28).
- Maximale 4G/LTE-Leistung < 200 mW
- WLAN-Frequenzen: 2400–2483,5 MHz
- Maximale WLAN-Leistung < 100 mW
- Funk-Alarmzentrale.
- Umweltklasse II.
- 1.000.000 mögliche Codekombinationen.
- Anzahl der Zonen: 8
- Maximale Anzahl an verbundenen Produkten: 50 Tyxal+-Geräte und 8 Tycam-Kameras.
- Anzahl der gespeicherten Ereignisse: 1250.
- Lautstärke in 1 m Abstand (Standardeinstellung 4): 100 dBA +/-2 (105 dBA max.).
- Sabotageschutz gegen Öffnen und gewaltsames Abreißen.
- IP-Telefonmodem: SP1, 4G/LTE: SP1, DP1-Handset.
- Telefonmodem-Protokoll: SIA (DC09).
- Nur im Gebäudeinneren montieren.
- Schutzart: IP30 – IK06.
- Betriebstemperatur: von -10 °C bis +55 °C.
- Lagertemperatur: -20 °C bis +70 °C.
- Feuchtigkeitsbereich: 0 %rF bis 75 %rF.
- Maße: 168 × 168 × 37 mm.
- Gewicht (mit Batterien): 672 g
- Geltende Normen: EN 50131-1 Grad 2, EN 50131-3, RTC 50131-3, EN 50131-4, RTC 50131-4, EN 50131-5-3, EN 50131-6, RTC 50131-6, EN 50136-1, EN 50136-2.

Bewegungsmelder DMB Tyxal+

- Spannungsversorgung: Lithium-Batterie – LS 17500 – 3,6 V
- Schutzklasse III
- Verbrauch im Standby-Modus max. 5 µA.
- Durchschnittlicher Verbrauch bei Übertragung: max. 26 mA.
- Lebensdauer der Batterien je nach Gebrauch bis zu 10 Jahre
- Funkfrequenz 868,7 -> 869,2 MHz und 868 -> 868,6 MHz
- Funkreichweite bis 300 m im Freifeld, je nach zugeordneten Produkten (Reichweite hängt von Einbaubedingungen und elektromagnetischen Einflüssen ab)
- Funk-Alarmzentrale
- Umweltklasse II
- Sabotageschutz gegen Öffnen und gewaltsames Abreißen
- Schutzart: IP 30 – IK04
- Betriebstemperatur: von -10 °C bis +55 °C
- Lagertemperatur: -10 °C bis +70 °C
- Feuchtigkeitsbereich: 75 %
- Maße: 67,8 × 77,3 × 45,3 mm
- Gewicht (mit Batterien): 90 g
- Maximale Sendeleistung < 10 mW
- Empfänger Klasse 2

Fernbedienung TL 2000 Tyxal+

- Spannungsversorgung: Lithium-Batterie – CR2430 – 3 V
- Schutzklasse III
- Maximaler Verbrauch im Standby-Modus: 0,6 µA.
- Durchschnittlicher Verbrauch bei Übertragung: max. 23 mA.
- Lebensdauer der Batterien je nach Gebrauch bis zu 10 Jahre
- Funkfrequenz 868,7 -> 869,2 MHz und 868 -> 868,6 MHz
- Funkreichweite bis 300 m im Freifeld, je nach zugeordneten Produkten (Reichweite hängt von Einbaubedingungen und elektromagnetischen Einflüssen ab)
- Funk-Alarmzentrale
- Umweltklasse II
- IP-Schutzart: IP32
- Betriebstemperatur: von -10 °C bis +55 °C
- Lagertemperatur: -10 °C bis +70 °C
- Feuchtigkeitsbereich: 75 %
- Maße: 42 × 65 × 8 mm
- Gewicht (mit Batterien): 25 g
- Maximale Sendeleistung < 10 mW
- Empfänger Klasse 2



AVVERTENZA: si consiglia di leggere attentamente queste istruzioni prima di ogni installazione.

Vi ringraziamo per avere acquistato questo pack allarme DELTA DORE.

La guida di installazione semplificata indica le raccomandazioni di installazione di base e i passaggi di installazione dei prodotti.

Per un'installazione avanzata del pack, è possibile consultare il manuale d'istruzioni disponibile tramite codice QR in fondo alla pagina o direttamente sul nostro sito internet.

Indice

Contenuto della confezione	45
Descrizione dell'Hub Tyxal+	45
Presentazione dell'Hub Tyxal+	46
1. Installare e fissare i prodotti	47
1.1 Centrale-sirena smart Ethernet/Wi-Fi/4G 8 zone (Hub Tyxal+).....	47
• Raccomandazioni sulla localizzazione.....	47
• Apertura Hub Tyxal+.....	47
• Parti preforate da rimuovere.....	48
• Collegamento dell'alimentazione USB-C.....	48
• Fissaggio con supporto a muro	48
• Inserimento della scheda SIM.....	49
• Collegamento di un'antenna 4G esterna (facoltativa).....	49
• Messa sotto tensione.....	50
• Installazione di batterie di riserva	50
1.2 Sensore di movimento DMB TYXAL+.....	50
• Posizionamento.....	50
• Campo di rilevamento/restrizioni	51
• Lente "specificata per animali"	51
• Fissaggio	52
• Sostituire la lente.....	52
2. Attivare i prodotti	52
2.1 Messa in funzione dell'Hub Tyxal+ tramite l'applicazione TYDOM	52
2.2 Messa in funzione e regolazione della sensibilità dei DMB Tyxal+	53
3. Aggiungere prodotti complementari.....	53
4. Personalizzare l'installazione e i prodotti	54
5. Chiudere l'Hub Tyxal+	54
6. Testare l'impianto	55
6.1 Significato dei segnali acustici durante un comando di accensione o spegnimento	55
6.2 Test dei sensori di movimento	55
6.3 Segnalazione e possibili anomalie.....	56
7. Caratteristiche tecniche.....	57

Manuale d'istruzioni dettagliato disponibile con la scansione del QR code in alto:

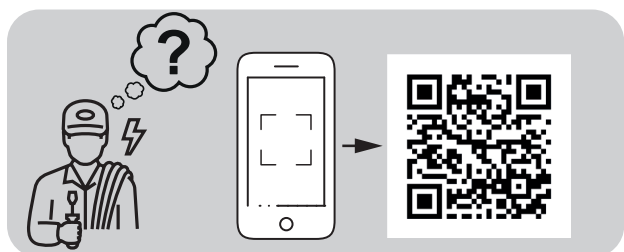

Manuale d'uso disponibile con la scansione del QR code in alto:

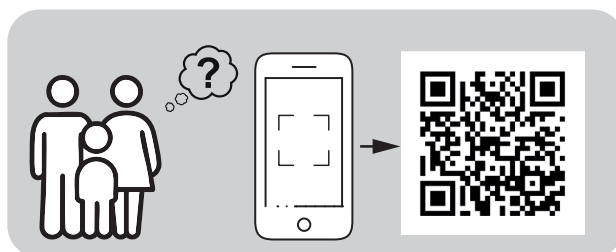

Contenuto della confezione

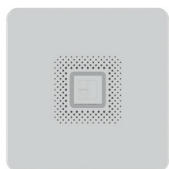

Centrale-sirena smart Ethernet/ Wi-Fi/4G 8 zone (Hub Tyxal+)

Centrale di allarme completamente riprogettata e prodotto 3 in 1: centrale di allarme smart (Wi-Fi, Ethernet e/o 4G), sirena e combinatore.

In dotazione con l'Hub Tyxal+:

1x trasformatore USB-C
con cavo di alimentazione lungo 1,8 m,
3x batterie di riserva (alcaline 1,5 V, LR14),
1x cavo Ethernet da 1,5 m,
1x scheda micro SD



x2

Telecomandi a 4 tasti TL 2000 Tyxal+

Può essere utilizzato per attivare (pulsante ON) o disattivare (pulsante OFF) la sorveglianza. I tasti 1 e 2 sono configurati per impostazione predefinita allo scopo di controllare due zone di allarme (ad esempio: garage, rilevamento perimetrale, ecc.). A seconda dell'installazione, i pulsanti 1 e 2 possono essere riconfigurati per altre funzioni: controllo del cancello o dell'illuminazione, attivazione di un SOS acustico con una sirena interna, ecc. (vedere istruzioni TL2000).



x2

Sensori di movimento DMB Tyxal+

Utilizza gli infrarossi per rilevare qualsiasi presenza umana in movimento nella stanza in cui è installato, grazie alla lente "standard", e lo segnala all'Hub.

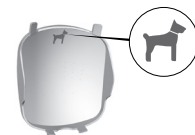

La lente "standard" può essere sostituita da una lente "animali" (inclusa nella confezione) che permetterà di percepire qualsiasi presenza umana in movimento senza rilevare gli animali domestici.

IT

Descrizione dell'Hub Tyxal+

Lato anteriore

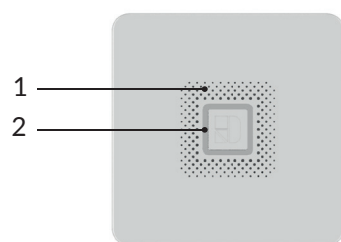

1
2

Interno

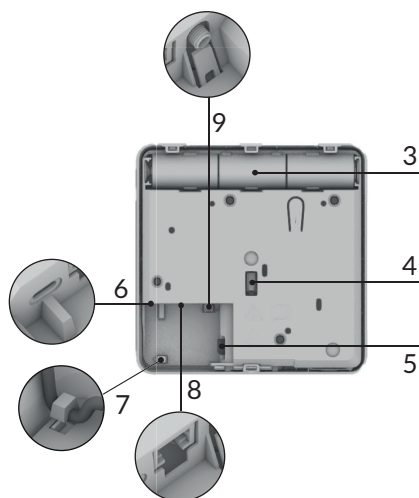

9

3

4

5

6

7

8

Supporto a muro

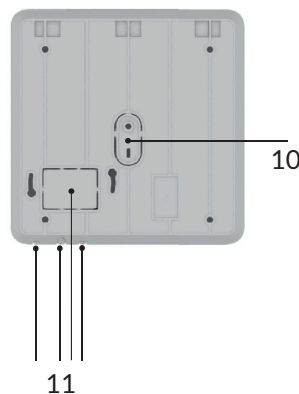

10

11

1. Uscita sonora della sirena interna
2. LED luminoso
3. Pulsante esterno
4. Pulsante interno
5. Batterie di riserva
6. Autoprotezione contro apertura e atti vandalici
7. Slot per scheda micro SIM (facoltativa)
8. Porta di alimentazione USB-C
9. Gommino di sicurezza per il cavo di alimentazione
10. Porta Ethernet
11. Connettore per antenna 4G esterna (facoltativa)
12. Supporto per autoprotezione contro gli strappi
13. Parti preforate per il passaggio dei cavi (diverse possibilità a seconda dell'installazione)

Presentazione dell'Hub Tyxal+

Hub Tyxal+ è una centrale-sirena che trasmette gli avvisi (notifiche, SMS, chiamate vocali e telesorveglianza).

Gestisce le periferiche radio Tyxal+: sensori di movimento, sensori di apertura, sensori di fumo, ecc., nonché dispositivi di allarme (sirena interna/esterna) e sistemi di controllo (telecomando, tastiera con badge). L'intero sistema è autoprotetto contro il sabotaggio e il disturbo radio.

Può essere collegato tramite Wi-Fi, Ethernet e/o 4G utilizzando una scheda SIM (formato micro SIM). Oltre all'antenna 4G interna, è disponibile un'antenna esterna come opzione se la copertura 4G non è ottimale.

L'Hub richiede un'alimentazione a 230 V, tramite l'unità plug-in in dotazione o un alimentatore da incasso disponibile come opzione per le scatole a incasso. La batteria ha un'autonomia di 7 giorni quando è nuova, per una durata fino a 10 anni con un'interruzione di alimentazione di rete di 6 ore all'anno.

Sono possibili diversi tipi di installazione

È necessario identificare il caso di installazione che determinerà il/i collegamento/i necessario/i in base alle esigenze:

- 1 Rete IP locale (Ethernet/Wi-Fi)
- 2 Rete IP locale (Ethernet/Wi-Fi) + 4G
- 3 Rete 4G

La tabella seguente elenca i tipi di avvisi trasmessi per ciascuna di queste 3 configurazioni:

Descrizione dell'installazione		Caso d'installazione		Trasmissione degli avvisi	
Presenza router internet?	Scheda SIM 4G?			- Notifica App - Telesorveglianza*	Vocale o SMS
Sì (esempi: residenza principale, ufficio...)	No	→	1 L'Hub utilizza solo la connessione a internet (connessione Wi-Fi o Ethernet RJ45).	Sì	No
	Sì	→	2 L'Hub utilizza la connessione internet (Wi-Fi o Ethernet) e 4G per offrire la massima protezione.	Sì con modalità di emergenza (passaggio automatico alla rete 4G quando il router internet risulta non disponibile)	Sì
No (esempi: residenza secondaria, sito di cantiere...)	Sì	→	3 L'Hub funziona solo tramite la connessione 4G.	Sì	Sì

*Protocollo IP SIA DC09.

1. Installare e fissare i prodotti

1.1 Centrale-sirena smart Ethernet/Wi-Fi/4G 8 zone (Hub Tyxal+)

• Raccomandazioni sulla localizzazione

Si consiglia di installare l'Hub Tyxal+:

- In una posizione centrale all'interno dell'abitazione per garantire una buona comunicazione radio con i dispositivi periferici (sensori, dispositivi di controllo, sirena esterna, ecc.), per trasmettere gli avvisi, e per beneficiare delle prestazioni ottimali della sirena integrata.
Nota: dal momento che l'hub è dotato di una sirena interna aggiuntiva, la sirena dell'hub può essere disattivata per avere maggiore discrezione.
- Montato a parete su una superficie piana per garantire l'autoprotezione (in caso di apertura e strappo) e con uno spazio sufficiente intorno all'hub per l'installazione e l'apertura.
- Posizionato in alto, ad almeno 1 metro da terra, per un migliore collegamento radio.
- In un luogo discreto, lontano dagli sguardi e difficilmente localizzabile da parte di un intruso, ma accessibile all'utente.
- In un'area protetta da sensori (apertura, movimento...).
- In prossimità della rete elettrica, l'Hub viene alimentato da un trasformatore USB-C con una presa di corrente o da un trasformatore da incasso incorporato (facoltativo, codice 6416243).
- Lontano almeno 2 metri da ogni altro trasmettitore radio.
- Ad almeno 30 cm dal router internet.

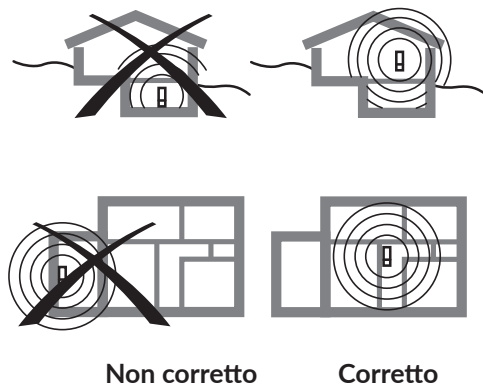

IT

In caso di installazione con 4G:

- In una posizione in cui la qualità di ricezione dell'antenna 4G è la migliore possibile. Il livello di ricezione 4G viene visualizzato sull'applicazione mobile.

È possibile utilizzare un adattatore CPL (Power Line Communication) per un'installazione flessibile su Ethernet o Wi-Fi, in modo da estendere la rete dell'impianto (ad esempio, in stanze in cui il Wi-Fi è debole: muri spessi, piano superiore, casa di grandi dimensioni, ecc.)

• Apertura Hub Tyxal+

Il fissaggio viene eseguito grazie a un supporto a muro. Per procedere è necessario separare il supporto a muro dalla custodia. A tal fine, seguire le istruzioni:

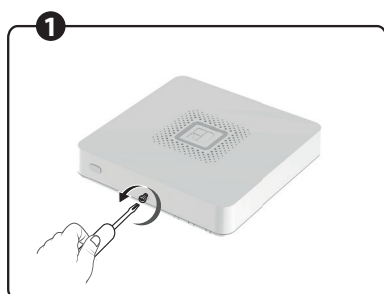

- 1 Svitare la vite fino a quando appare la parte superiore.

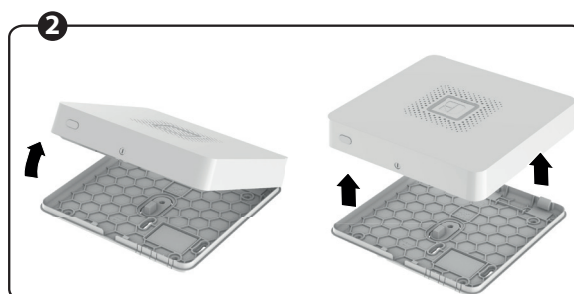

- 2 Separare le 2 parti della scatola seguendo esattamente l'ordine degli schemi e la direzione di separazione per accedere al supporto a muro.

1. Installare e fissare i prodotti

1.1 Centrale-sirena smart Ethernet/Wi-Fi/4G 8 zone (Hub Tyxal+)

- Parti preforate da rimuovere

Posizionamento con scatola a incasso

L'Hub Tyxal+ può essere montato su una scatola da incasso per rendere invisibile il passaggio dei cavi.

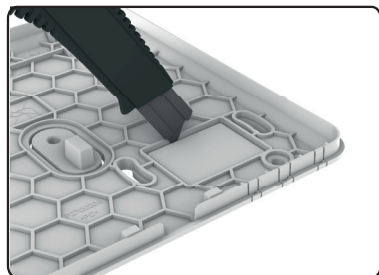

Ritagliare con un taglierino per rimuovere la parte da rimuovere corrispondente.

Posizionamento senza scatola a incasso

In caso di installazione "senza scatola a incasso", è necessario rimuovere le parti staccabili corrispondenti al tipo di installazione.

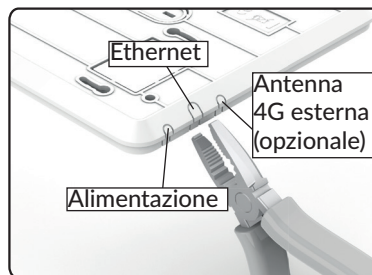

Utilizzare una pinza a becchi piatti per rompere le varie parti staccabili

- Collegamento dell'alimentazione USB-C

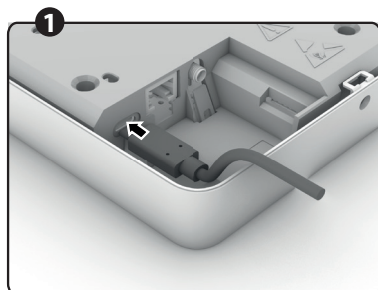

1 Collegare il cavo alla porta USB-C dell'Hub fornito a questo scopo.

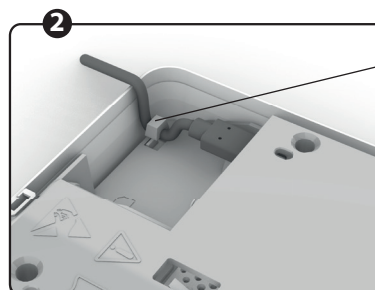

Passacavo

2 Agganciare il cavo di alimentazione utilizzando il passacavo di sicurezza.

- Fissaggio con supporto a muro

Passaggio 1: seguire questo passaggio solo se si tratta di un montaggio con scatola a incasso, altrimenti passare andare direttamente al passaggio 2.

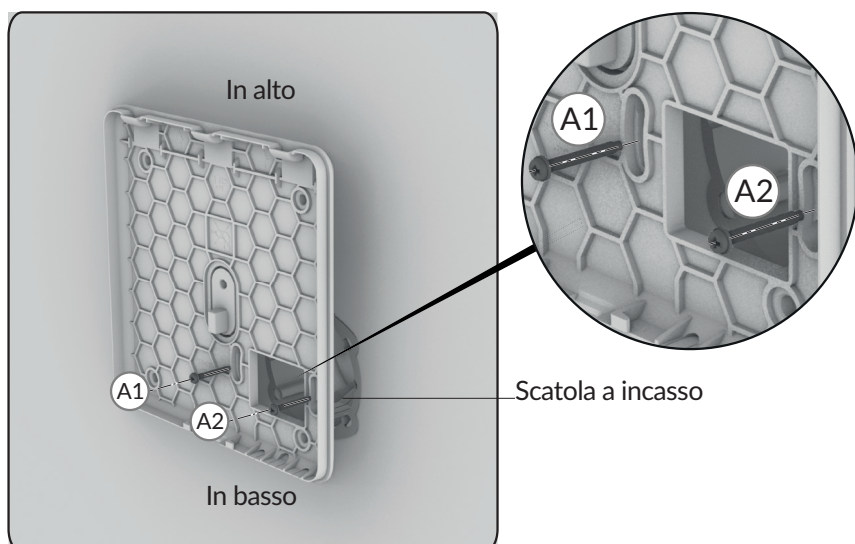

Fissare le due viti (non fornite) facendole passare attraverso le apposite tacche come mostrato.



ATTENZIONE:
utilizzare un alimentatore specifico per la scatola a incasso (riferimento 6416243, consultare il relativo manuale).

1. Installare e fissare i prodotti

1.1 Centrale-sirena smart Ethernet/Wi-Fi/4G 8 zone (Hub Tyxal+)

- Fissaggio supporto a muro (segue)

Passaggio 2 :

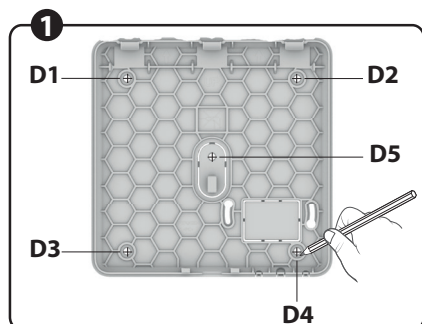

- 1 Tracciare e praticare i fori (D1 D2 D3 D4 D5) sulla parete.

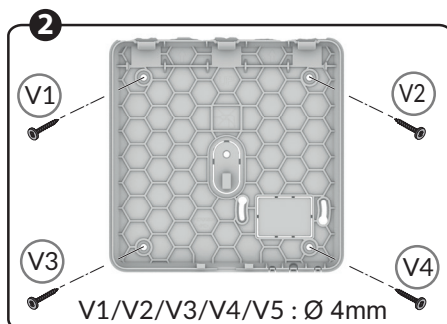

- 2 Avvitare le viti V1, V2, V3 e V4 (non fornite).

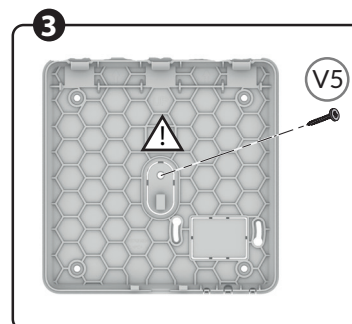

- 3 Avvitare la vite V5 (non fornita) con cautela e senza forzare.



Autoprotezione da atti vandalici: attenzione a non danneggiare questa parte del supporto.

- Inserimento della scheda SIM

Le comunicazioni 4G necessitano di un abbonamento sottoscritto presso un operatore. Viene fornita una carta SIM (pacchetto AFONE). Se si utilizza la scheda SIM in dotazione, seguire le istruzioni contenute nella confezione. È necessario attivare la scheda SIM in uso prima di inserirla nell'apposito slot.

Consigli prima della sottoscrizione dell'abbonamento, informarsi su:

- La copertura di rete dell'operatore per l'installazione.
- L'offerta di abbonamento: SMS, tempo di chiamata e bundle dati.

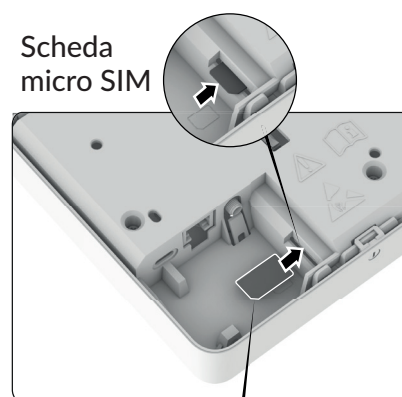

Prestare attenzione alla direzione della scheda SIM.

- Collegamento di un'antenna 4G esterna (facoltativa)

Se la copertura 4G non è ottimale, è possibile spostare l'antenna interna utilizzando un'antenna esterna (facoltativa, codice 6416240, lunghezza cavo: 3 m).

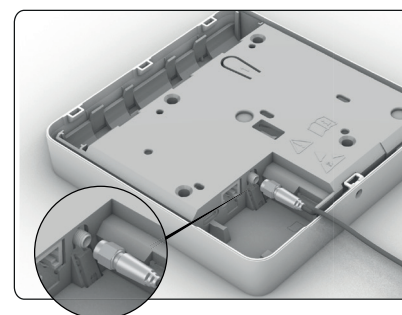

Connettore antenna esterna

1. Installare e fissare i prodotti

1.1 Centrale-sirena smart Ethernet/Wi-Fi/4G 8 zone (Hub Tyxal+)

- Messa sotto tensione

Prima dell'accensione, collegare il cavo Ethernet se si è scelto questo tipo di collegamento.

L'Hub Tyxal+ è alimentato da un trasformatore USB-C (fornito in dotazione) collegato a una presa di corrente da 230 V. In caso di installazione in una scatola da incasso, scegliere una alimentazione specifica (trasformatore inserito in scatola a incasso facoltativo, codice 6416243). Consultare le istruzioni.



ATTENZIONE: utilizzare solo gli adattatori Delta Dore per alimentare l'Hub Tyxal+.

Quando l'Hub Tyxal+ è acceso, si trova direttamente in modalità "manutenzione" e rimarrà in questo stato finché non sarà aperto.

- Installazione di batterie di riserva

Le batterie di riserva alimentano l'Hub Tyxal+ in caso di perdita di alimentazione principale. Inserire le tre batterie in dotazione nell'apposita fessura:

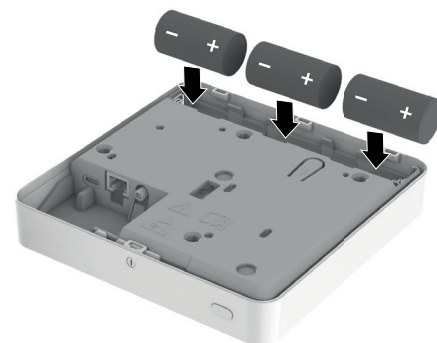
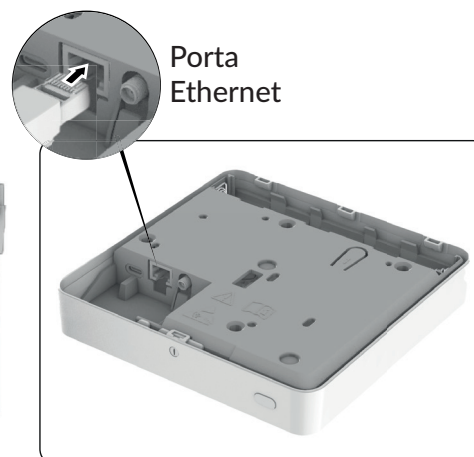

1.2 Sensore di movimento DMB TYXAL+

DMB Tyxal+ rileva i movimenti nella stanza mediante infrarossi (calore). Dispone di 2 lenti rimovibili:

- "Standard" (montata sul prodotto fornito).
- Specifico per gli animali" (non rileva animali di una certa dimensione o robot aspirapolvere).

- Posizionamento

Il sensore di movimento deve essere posizionato preferibilmente in un angolo, evitando ogni fonte di calore nelle vicinanze (convettore, camino, ecc.),

Il campo di rilevamento deve essere libero da ostacoli (tende, armadi, ecc.).

Il sensore non deve essere diretto verso un varco esterno (vetrata, finestra).

I fasci di 2 sensori nella stessa stanza possono incrociarsi.

Il sensore deve essere montato a un'altezza compresa tra 2,20 m e 2,50 m da terra.

Per una maggiore altezza, utilizzare un giunto sferico RO DMB.

(a esclusione della "lente specifica per animali").

- Per un rilevamento ottimale, la stanza deve essere libera e avere una grandezza superiore a 9 m² (3x3).

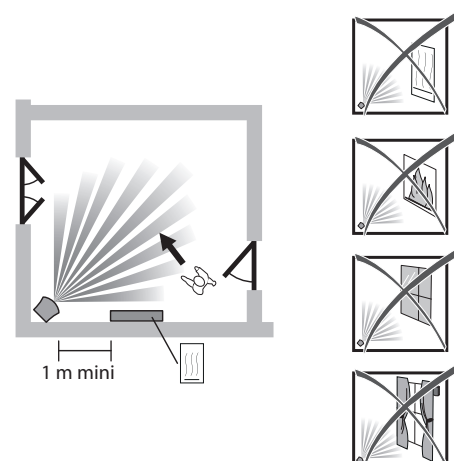

1. Installare e fissare i prodotti

1.2 Sensore di movimento DMB TYXAL+

• Campo di rilevamento/restrizioni

I seguenti campi di rilevamento sono forniti per una temperatura di 19 °C e per una persona di corporatura media. La differenza tra la temperatura corporea e quella della stanza può influire sulla sensibilità di rilevamento. Il rilevamento con la lente standard è più sensibile di quello con la lente "specifico per animali".

IT

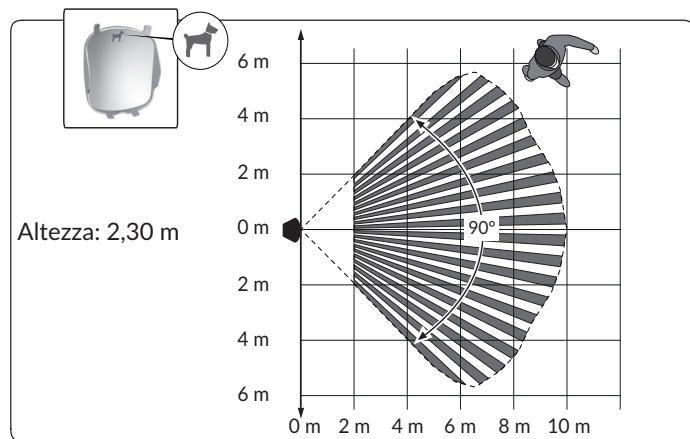
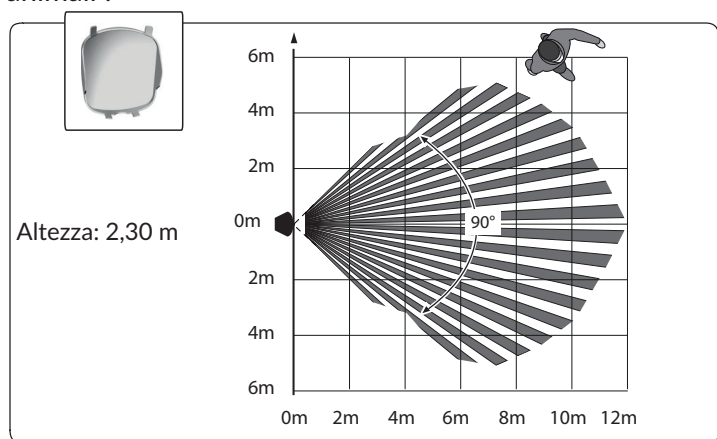

• Lente "specifico per animali"

- ▨ Zona non autorizzata agli animali
- ▤ Zona autorizzata agli animali ≤ à 10 Kg
- Zona autorizzata agli animali con possibile regolazione a 3 livelli di sensibilità

Se sono presenti più animali, è necessario sommarne i pesi corporei.

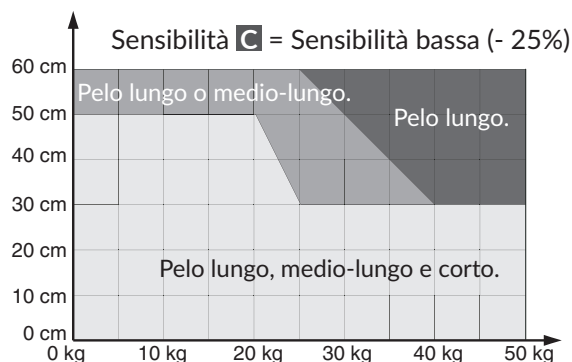
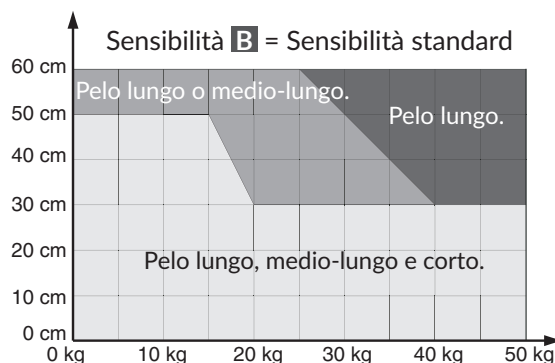
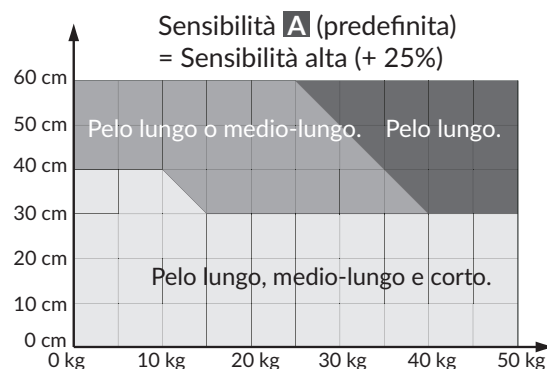
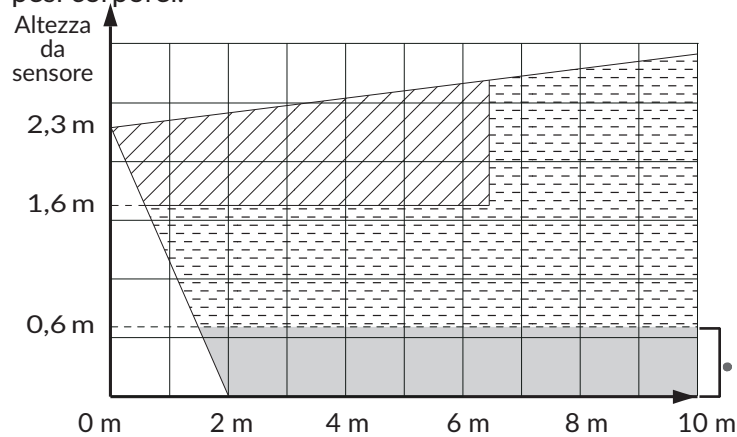

Viene offerta un'impostazione di sensibilità per adattarsi a ciascun animale in base all'altezza, al peso e al tipo di pelo.

Sensibilità **A** (predefinita) = sensibilità alta (+ 25%),

Sensibilità **B** = sensibilità standard,

Sensibilità **C** = sensibilità bassa (- 25%)

Esempio 1: un bulldog francese a pelo corto di 15 kg e alto 35 cm. Impostare la sensibilità **B**.

Esempio 2: un cane di piccola taglia di 10 kg e 30 cm di altezza.

Impostazione della sensibilità **A**.

Vedi: "Messa in funzione e impostazione della sensibilità di DMB Tyxal+".

1. Installare e fissare i prodotti

1.2 Sensore di movimento DMB TYXAL+

• Fissaggio

- 1 Separare le 2 parti della scocca
- 2 Realizzare le tracce ed effettuare i fori in base alla posizione del sensore (vedere in basso **A**, **B**, **C** o **D**)
- 3 Fissare alla parete

V3,V7,V8 = Autoprotezione contro strappi.
Fare attenzione a non danneggiare o a perdere la parte in gomma (necessaria per l'autoprotezione).

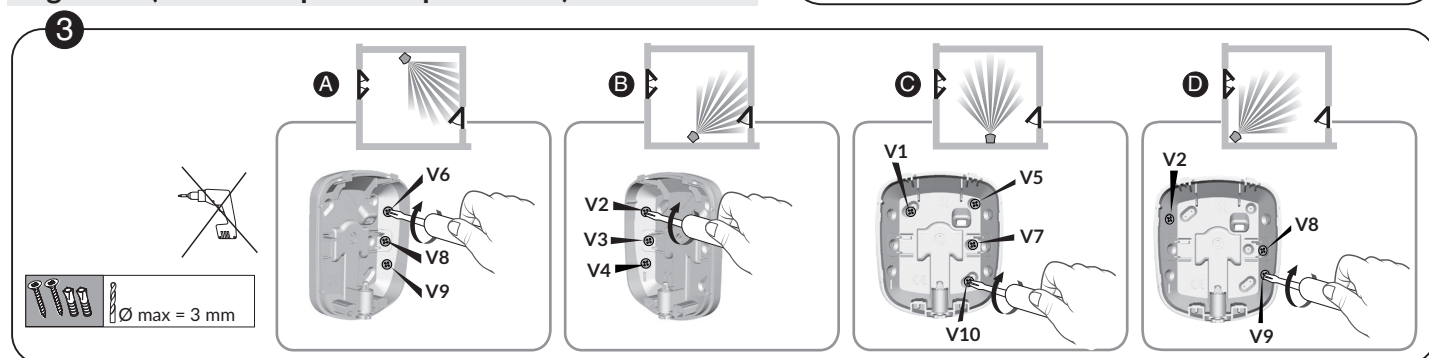
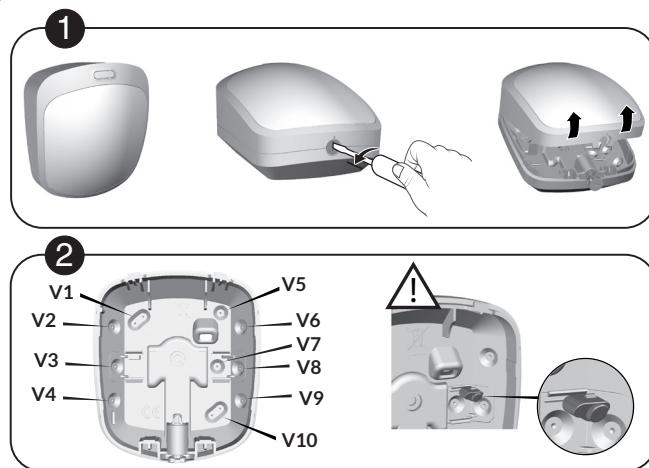

• Sostituire la lente

Esempio: si desidera sostituire la lente tradizionale con la lente "animali".



Non usare il giunto sferico RO DMB (cod. 6416221) con la lente "animali".

2. Attivare i prodotti

2.1 Messa in funzione dell'Hub Tyxal+ tramite l'applicazione TYDOM

- 1 Scaricare l'applicazione TYDOM con la scansione del QR code fornito:



- 2 Creare una nuova installazione dal proprio account professionale (o creare l'account se non se ne possiede uno)
- 3 Lasciare che l'applicazione guidi nella configurazione della modalità di connessione.

2. Attivare i prodotti

2.2 Messa in funzione e regolazione della sensibilità dei DMB Tyxal+

Questa impostazione si applica alle 2 lenti (classico e "specifica per animali") e consente di avere maggiore o minore sensibilità per adattarsi all'ambiente.

Sensibilità **A** = Sensibilità elevata (+ 25 %),

Sensibilità **B** = Sensibilità standard,

Sensibilità **C** = Sensibilità bassa (- 25%).

Solo la sensibilità **A** permette di rispettare gli standard NFA2P.

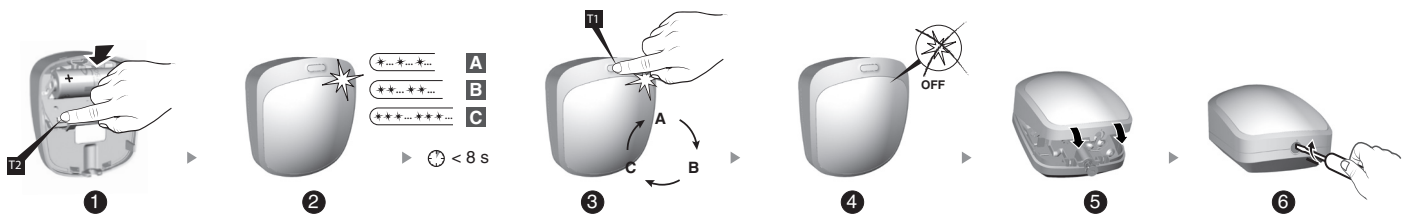

1 Tenere premuto il tasto **T2** mentre si inserisce la batteria.

2 Rilasciare quando il LED inizia a lampeggiare.

Nota: 1 lampeggiamento = sensibilità **A** (predefinita), 2 lampeggiamenti = sensibilità **B**, 3 lampeggiamenti = sensibilità **C**.

3 Per passare da un livello di sensibilità all'altro, premere brevemente il pulsante **T1**.

Nota: Il pulsante deve essere premuto entro 8 secondi dall'inserimento della batteria.

4 Aspettare che il LED smetta di lampeggiare. La sensibilità selezionata è stata memorizzata.

5 Posizionare il rilevatore sulla sua base precedentemente fissata alla parete.

6 Chiudere la scatola con un cacciavite.

3. Aggiungere prodotti complementari

I prodotti complementari compatibili con l'Hub Tyxal+ devono essere associati al sistema:

- sensori di intrusione e tecnici,
- tastiera, lettore di badge, telecomandi, ecc...,
- sirena interna e sirena esterna.

Aprire l'app TYDOM:

"Le mie installazioni" > "I miei dispositivi" > "Allarme",
inserire il codice installatore a 6 cifre riportato sull'etichetta all'interno dell'Hub Tyxal+.
L'impianto è in modalità Manutenzione.

Selezionare:

"Configurazione" > "Prodotti" > Aggiungi un prodotto

Per collegare ogni periferica, consultare la guida completa all'installazione dell'Hub Tyxal+, disponibile tramite QR-code a pagina 44 o sul nostro sito web.

4. Personalizzare l'installazione e i prodotti

Le operazioni di personalizzazione dell'installazione sono disponibili dall'applicazione TYDOM e dipendono dal tipo di accesso, installatore o utente:

- Rinominare i prodotti,
- Gestire le zone,
- Regolare le impostazioni avanzate...

Per la descrizione di tutti i menu, consultare il manuale dettagliato del sistema.

Accedere all'app, quindi dal menu delle impostazioni:
"Le mie installazioni" > "I miei dispositivi" > "Allarme",
e seguire i passaggi descritti nell'app.

Si consiglia di modificare il codice installatore e di creare un codice utente. Il codice installatore non può disattivare il sistema di allarme se è stato attivato da un codice utente, un badge, un telecomando o una programmazione.

IMPORTANTE: è necessario attivare su ogni smartphone collegato al sito, subito dopo l'applicazione, le notifiche per ricevere i seguenti avvisi:

- Intrusione/Autoprotezione/Preallarme
- Tecnico (rilevamento di fumo e perdite d'acqua)
- Avvisi Family Care (notifiche quando il sistema viene acceso o spento completamente da una persona che utilizza un badge o un telecomando)

5. Chiudere l'Hub Tyxal+

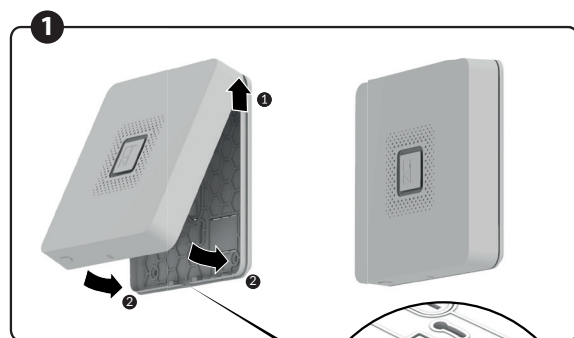

- 1** Riposizionare l'Hub sul supporto a muro. Seguire l'ordine indicato sullo schema:
- Inserire la parte superiore dell'Hub quindi,
 - Chiudere la parte inferiore dell'Hub.

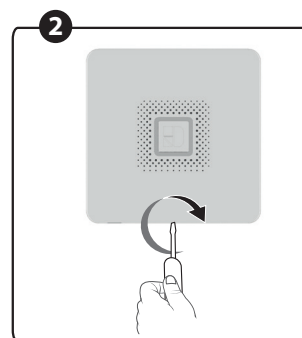

- 2** Stringere la vite.

Quando si chiude l'Hub, assicurarsi di utilizzare ogni elemento di separazione, tagliato in precedenza, per far passare i diversi cavi.

Il sistema esce automaticamente dalla modalità "manutenzione" (a condizione che tutte le periferiche siano state chiuse).

6. Testare l'impianto

Collaudare l'impianto in condizioni di utilizzo reali, attivando un allarme con ciascuno dei rilevatori. Durante questo test bisogna tener conto del "ritardo in uscita" affinché la sorveglianza sia effettiva (fino a 90 secondi per impostazione predefinita).

6.1 Significato dei segnali acustici durante un comando di accensione o spegnimento

IT

1 bip	Attivazione sorveglianza
2 bip	Disattivazione sorveglianza
Serie di bip differenti	Attivazione sorveglianza rifiutata (ad es. porta aperta, autoprotezione in corso, ecc.)
1 o 2 bip seguiti da una serie di bip	Attivazione sorveglianza (1 bip) o disattivazione sorveglianza (2 bip), con uno o più eventi memorizzati (ad es. intrusione, anomalia batteria in corso, ecc.).

Controllare l'applicazione per vedere quali eventi sono in corso o memorizzati.

6.2 Test dei sensori di movimento

Il sensore di movimento memorizza ogni passaggio nella zona di rilevamento per 90 secondi (sia che il sistema sia in funzionamento o in arresto).

Per il test, attivare la sorveglianza da un punto in cui non si può essere rilevati.

Attendere 2 minuti prima di entrare nella zona di rilevamento (qualunque sia la temporizzazione di uscita).

- Se il rilevatore è in modalità attivazione ritardata, la centrale suonerà solo dopo un ritardo programmato (fino a 45 secondi). Durante questo intervallo di tempo, essa emetterà dei bip di avviso.
- A seconda del tipo di installazione e della sua configurazione, verificare che il rilevamento attivi la ricezione di notifiche e/o chiamate vocali/SMS ai numeri programmati.



Per cancellare l'evento:

Premere il tasto OFF del telecomando e rilasciarlo dopo 5 secondi (si sentirà una serie di bip durante la pressione).

L'evento può anche essere cancellato dall'applicazione TYDOM.

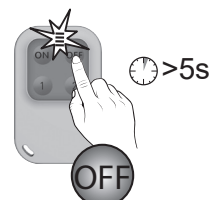

6. Testare l'impianto

6.3 Segnalazione e possibili anomalie

Spie	Stato della connessione
Bianco fisso	Sistema accessibile in modalità locale e da remoto con connessione 4G attiva
Lampeggiamento bianco	Sistema accessibile in modalità locale e da remoto con connessione 4G attiva, utente connesso
Lampeggiamento bianco/verde	Sistema accessibile in modalità locale e da remoto con connessione Wi-Fi/Ethernet /nessuna ricezione 4G
Lampeggiamento bianco/arancione	Sistema accessibile in modalità locale e da remoto con connessione 4G/ mancanza di connessione Wi-Fi/Ethernet
Arancione fisso	Sistema accessibile in modalità locale
Lampeggiamento arancione	Sistema accessibile in modalità locale, utente connesso
Rosso fisso	Nessun indirizzo IP assegnato, nessuna ricezione 4G e nessun accesso da remoto

Spie (visualizzazione prioritaria)	Azioni ed eventi
Verde fisso per 2 secondi	Comando di attivazione sorveglianza accettato
Rosso fisso per 2 secondi	Comando di attivazione sorveglianza rifiutato
Intermittenza rossa	Sistema in modalità manutenzione
Rosso fisso	Sistema in aggiunta prodotto (in modalità manutenzione)
Lampeggio rosso	- Intrusione o autoprotezione in corso
Lampeggio rosso/arancione	Rilevamento tecnico in corso
Lampeggiamento verde	Altra anomalia in corso (ad es. anomalia batteria...) o memoria dell'allarme da liberare (consultabile sull'app)

7. Caratteristiche tecniche

Hub Tyxal+

- Alimentazione mediante adattatore di rete incluso.
Alimentazione 100-240V ~ 50/60Hz
Uscita: 5 V $\overline{\text{---}}$ /1,5 A.
- Alimentazione di riserva tramite 3 batterie alcaline LR14 da 1,5V,
durata della batteria fino a 7 giorni, a seconda del livello della batteria.
- Consumo in stand-by: <85 mA.
- Consumo durante l'allarme: 270 mA.
- Isolamento classe III.
- Tensione delle pile bassa: <4,0 V.
- Autonomia di 10 anni con un'interruzione all'anno di 6 ore durante la quale la connessione è garantita.
- Frequenze radio 868,7 -> 869,2 MHz e 868 -> 868,60 MHz / 433,05MHz -> 434,79MHz.
- Portata radio in campo aperto fino a 300 metri, variabile in base ai dispositivi associati (portata che potrebbe alterarsi in base alle condizioni dell'impianto e dell'ambiente elettromagnetico).
- Potenza radio massima <10 mW,
- ricevitore categoria 2.
- Frequenze 4G/LTE: 2100 MHz (B1), 1800 MHz (B3), 2600 MHz (B7), 900 MHz (B8), 800 MHz (B20), 700 MHz (B28).
- Potenza massima 4G/LTE <200 mW
- Frequenze Wi-Fi: da 2400 a 2483,5 MHz
- Potenza massima Wi-Fi <100 mW
- Dispositivo di allarme radio.
- Classe ambientale II.
- 1.000.000 di codici possibili.
- Numero di zone max: 8.
- Numero massimo di prodotti associati: 50 periferiche Tyxal+ e 8 telecamere Tycam.
- Numero di eventi registrati: 1.250.
- Livello di potenza acustica a 1 m: (impostazione predefinita 4), 100dBA +/-2 (105 dBA max).
- Autoprotezione contro l'apertura e lo strappo.
- Trasmettitore IP: SP1, 4G/LTE: SP1, combinatore DP1.
- Protocollo del trasmettitore: SIA (DC09).
- Utilizzo esclusivamente in ambienti interni.
- Classe di protezione: IP30 - IK06.
- Temperatura di funzionamento: da -10 a +55 °C.
- Temperatura di stoccaggio: da -20 °C a +70 °C.
- Intervallo di umidità: 0%-75%.
- Misure: 168 x 168 x 37 mm.
- Peso (con batterie): 672 g.
- Norme applicabili : EN 50131-1 grado 2, EN 50131-3, RTC 50131-3, EN 50131-4, RTC 50131-4, EN 50131-5-3, EN 50131-6, RTC 50131-6, EN 50136-1, EN 50136-2.

Sensore di movimento DMB Tyxal+

- Alimentazione: batteria al litio - LS 17500 - 3,6 V
- Isolamento classe III
- Consumo in stand-by 5 μ A max.
- Consumo medio in emissione 26 mA max.
- Autonomia di 10 anni in base all'utilizzo
- Frequenze radio 868,7 -> 869,2 MHz e 868 -> 868,6 MHz
- Portata radio in campo aperto fino a 300 metri, variabile in base ai dispositivi associati (portata che potrebbe alterarsi in base alle condizioni dell'impianto e dell'ambiente elettromagnetico)
- Dispositivo di allarme radio
- Classe ambientale II
- Autoprotezione contro l'apertura e lo strappo
- Classe di protezione: IP30 - IK04
- Temperatura di funzionamento: da -10 a +55 °C
- Temperatura di stoccaggio: da -10 °C a +70 °C
- Intervallo di umidità: 75%
- Dimensioni: 67,8 x 77,3 x 45,3 mm
- Peso (con batterie): 90 g.
- Potenza radio massima < 10 mW
- Ricevitore categoria 2

Telecomando TL 2000 Tyxal+

- Alimentazione: batteria al litio - CR2430 - 3 V
- Isolamento classe III
- Consumo in stand-by 0,6 μ A max.
- Consumo medio in emissione 23 mA max.
- Autonomia di 10 anni in base all'utilizzo
- Frequenze radio 868,7 -> 869,2 MHz e 868 -> 868,6 MHz
- Portata radio in campo aperto fino a 300 metri, variabile in base ai dispositivi associati (portata che potrebbe alterarsi in base alle condizioni dell'impianto e dell'ambiente elettromagnetico)
- Dispositivo di allarme radio
- Classe ambientale II
- Classe di protezione: IP32
- Temperatura di funzionamento: da -10 a +55 °C
- Temperatura di stoccaggio: da -10 °C a +70 °C
- Intervallo di umidità: 75%
- Misure: 42 x 65 x 8 mm
- Peso (con batterie): 25 g.
- Potenza radio massima < 10 mW
- Ricevitore categoria 2



ADVERTENCIA: Le recomendamos leer atentamente estas instrucciones antes de comenzar cualquier instalación.

Le agradecemos que haya adquirido este pack de alarma DELTA DORE.

Esta guía de instalación simplificada describe las principales recomendaciones y pasos de instalación de su producto.

Para una instalación avanzada de su pack, consulte el manual de instalación detallado que encontrará escaneando el código QR al final de la página o directamente en nuestra página web.

Índice

Contenido del pack	59
Descripción de la central sirena Hub Tyxal+	59
Presentación de la central sirena Hub Tyxal+	60
1. Instalar y fijar los productos	61
1.1 Central sirena conectada Ethernet/Wi-Fi/4G 8 zonas (Hub Tyxal+)	61
• Recomendaciones para la ubicación	61
• Apertura del Hub Tyxal+	61
• Partes separables que deben retirarse	62
• Conexión de la fuente de alimentación USB-C	62
• Fijación del soporte de pared	62
• Inserción de la tarjeta SIM	63
• Conexión de una antena 4G externa (opcional)	63
• Activación de la corriente	64
• Colocación de las pilas de emergencia	64
1.2 Detector de movimiento DMB TYXAL	64
• Ubicación	64
• Campo de detección/Restricciones	65
• Lente «específica para animales»	65
• Fijación	66
• Cambiar la lente	66
2. Puesta en marcha de los productos	66
2.1 Puesta en marcha de la central sirena Hub Tyxal+ a través de la aplicación TYDOM	66
2.2 Puesta en marcha y ajuste de la sensibilidad de los detectores volumétricos DMB Tyxal+	67
3. Añadir productos complementarios	67
4. Personalizar la instalación y los productos	68
5. Cerrar la central sirena Hub Tyxal+	68
6. Probar la instalación	69
6.1 Significado de los tonos/pitidos durante una orden de activado o desactivado	69
6.2 Prueba de los detectores de movimiento	69
6.3 Señalización y posibles fallos	70
7. Características técnicas	71

Manual de instalación detallado disponible escaneando el siguiente código QR:

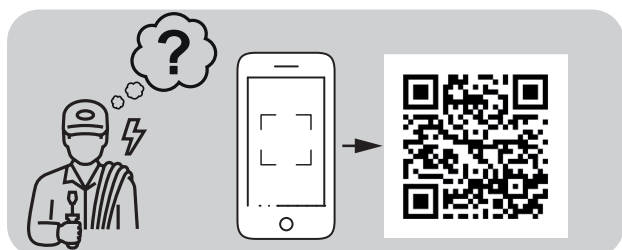

Manual de utilización disponible escaneando el siguiente código QR:

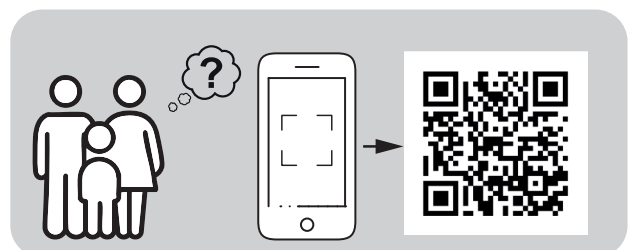

Contenido del pack

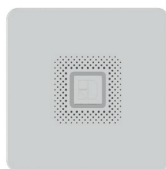

Central con sirena conectada Ethernet/Wi-Fi/4G 8 zonas (Hub Tyxal+)

Central de alarma completamente rediseñada y producto 3 en 1: central de alarma conectada (Wi-Fi, Ethernet o 4G), sirena y transmisor.

Incluido con la central sirena Hub Tyxal+:

- 1 transformador USB-C con su cable de alimentación de 1,8 m de longitud,
- 3 pilas de emergencia (alcalinas de 1,5 V, LR14),
- 1 cable Ethernet de 1,5 m de longitud,
- 1 tarjeta micro-SIM



Detectores de movimiento DMB Tyxal+

Detecta por infrarrojos cualquier presencia humana en movimiento en la habitación donde está instalado gracias a su lente «estándar» y lo señala en el Hub.

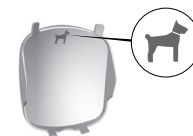

La lente «estándar» se puede sustituir por una lente «específica para animales» (incluida en el pack), que le permitirá detectar cualquier presencia humana en movimiento sin detectar a los animales domésticos.

ES



Mandos a distancia de 4 teclas TL 2000 Tyxal+

Permite activar la vigilancia (tecla ON) o desactivar la vigilancia (tecla OFF). Las teclas 1 y 2 están configuradas por defecto para controlar dos zonas de alarma (por ejemplo, garaje, detección perimetral, etc.). Dependiendo de la instalación, estas teclas 1 y 2 pueden reconfigurarse para otras funciones: control de una cancela o una iluminación, activación de un SOS sonoro mediante una sirena interior, etc. (consulte las instrucciones TL2000).

Descripción de la central sirena Hub Tyxal+

Parte frontal

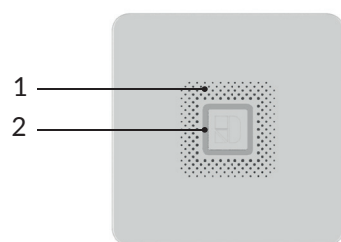

Vista interior

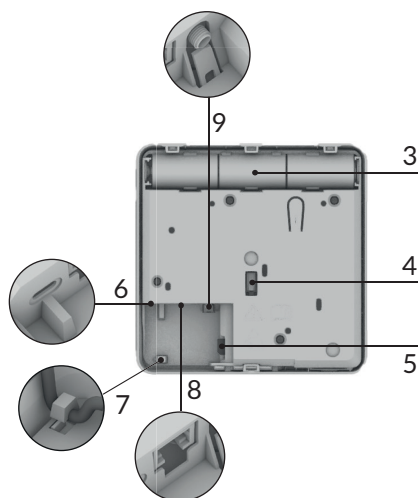

Soporte mural

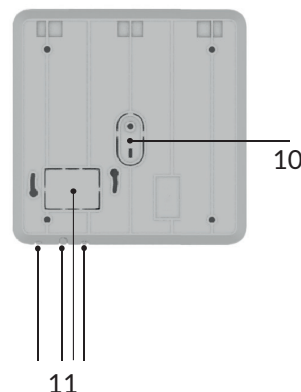

1. Salida sonora de la sirena interna
2. Halo led luminoso
3. Botón externo
4. Botón interno
5. Pilas de emergencia
6. Autoprotección a la apertura y al arranque
7. Ranura para tarjeta micro-SIM (opcional)
8. Puerto USB-C de alimentación
9. Pasacables de seguridad para el cable de alimentación
10. Puerto Ethernet
11. Conector para antena externa 4G (opcional)
12. Soporte de autoprotección contra el arranque
13. Partes separables para el paso de cables (diferentes opciones según la instalación)

Presentación de la central sirena Hub Tyxal+

Hub Tyxal+, es una central sirena con transmisión de alertas integrada (notificaciones, SMS, llamadas de voz y televigilancia).

Gestiona los periféricos radio Tyxal+: detectores de movimiento, detectores de apertura, detectores de humo, etc., así como los equipos de alerta (sirena interior/exterior) y de control (mando a distancia, teclado y badge). Todo el sistema está autoprotegido contra intentos de sabotaje e interferencias radio.

Puede conectarse mediante Wi-Fi, Ethernet o 4G utilizando una tarjeta SIM (formato micro-SIM).

Además de la antena interna 4G, hay disponible una antena externa como opción si la cobertura 4G no es óptima.

El Hub requiere una alimentación de 230 V, ya sea a través del bloque de tomas incluido o a través de una alimentación empotrada opcional en caso de fijación a una caja empotrada. Tiene una autonomía de las pilas de 7 días cuando éstas son nuevas, lo que proporciona una vida útil de las pilas de 10 años con 6 horas de corte del suministro eléctrico al año.

Diferentes tipos de instalación posibles

Es necesario identificar el caso de instalación que determinará la o las conexiones requeridas según la necesidad:

- 1 Red IP local (Ethernet/Wi-Fi)
- 2 Red IP local (Ethernet/Wi-Fi) + 4G
- 3 Red 4G

La siguiente tabla enumera la lista de los tipos de alertas transmitidas para cada una de estas 3 configuraciones:

Descripción de la instalación		Caso de instalación		Transmisión de alertas	
Presencia rúter?	Tarjeta SIM 4G?			- Notificación aplicación - Televigilancia*	Por voz/SMS
Sí (ejemplos: residencia principal, oficina, etc.)	No	→	1 La central sirena Hub únicamente utiliza la conexión a internet (Wi-Fi o Ethernet con conexión RJ45).	Sí	No
	Sí	→	2 El Hub utiliza la conexión a Internet (Wi-Fi o Ethernet) y 4G para un máximo de protección.	Sí con modo seguro (cambio automático a la red 4G si el rúter no está disponible)	Sí
No (ejemplos: residencia secundaria, emplazamiento en una obra, etc.)	Sí	→	3 El Hub funciona solo a través de la conexión 4G.	Sí	Sí

*Protocolo IP SIA DC09.

1. Instalar y fijar los productos

1.1 Central sirena conectada Ethernet/Wi-Fi/4G 8 zonas (Hub Tyxal+)

• Recomendaciones para la ubicación

Se recomienda instalar la central sirena Hub Tyxal+:

- En una ubicación central de la vivienda para garantizar una buena comunicación radio con los periféricos (detectores, equipos de control, sirena externa, etc.), transmitir alertas, así como para beneficiarse de un rendimiento óptimo de la sirena integrada.
Nota: Si la central Hub va acompañada de una sirena interior adicional, se puede desactivar la sirena del hub para mayor discreción.
- Fijado en la pared sobre una superficie plana para asegurar la autoprotección (contra la apertura y el arranque) y con espacio suficiente alrededor de la central Hub para la instalación y apertura.
- Colocado en alto, al menos a 1 metro del suelo para mejorar la conexión radio.
- En un lugar discreto, protegido de la vista y difícilmente localizable por un intruso, pero accesible al usuario;
- En una zona protegida por detectores (apertura, movimiento...).
- Cerca de una toma de corriente, ya que la central Hub está alimentada por un transformador USB-C en una toma de corriente o por un transformador integrado en una caja empotrada (opcional, referencia 6416243).
- Alejado al menos 2 metros de cualquier otro emisor radio.
- Al menos a 30 cm de la pasarela Internet.

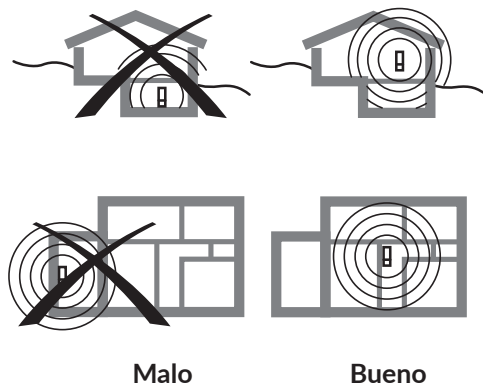

En el caso de una instalación 4G:

- En una ubicación donde la calidad de recepción de la antena 4G sea la mejor posible. El nivel de recepción 4G se muestra en la aplicación móvil.

Es posible utilizar un dispositivo PLC (Power Line Communication) que permite una instalación flexible en Ethernet o Wi-Fi para ampliar la red de la instalación (por ejemplo, en habitaciones donde la señal Wi-Fi es débil: paredes gruesas, pisos, casas grandes, etc...).

• Apertura del Hub Tyxal+

La fijación se realiza mediante un soporte de pared. Para acceder a este, hay que separar el soporte de pared de la caja. Para ello, siga estas instrucciones:

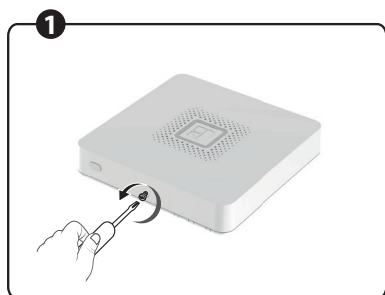

- 1 Desatornille el tornillo hasta ver aparecer la cabeza del tornillo.

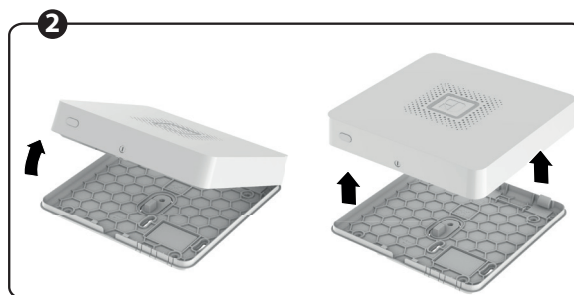

- 2 Separe las 2 partes de la caja siguiendo exactamente el orden de los esquemas y el sentido de separación para acceder al soporte de pared.

1. Instalar y fijar los productos

1.1 Central sirena conectada Ethernet/Wi-Fi/4G 8 zonas (Hub Tyxal+)

- Partes separables que deben retirarse

Colocación con una caja empotrada

La central sirena Hub Tyxal+ se puede fijar a una caja empotrada para ocultar el paso de los cables.

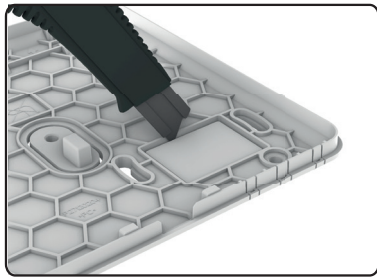

Recorte con cuidado con un cúter la pieza separable correspondiente.

Colocación sin una caja empotrada

En caso de colocación «sin una caja empotrada», debe retirar las partes separables correspondientes al tipo de instalación.

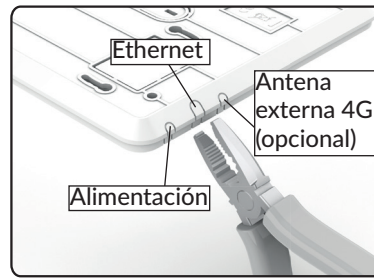

Utilice unos alicates de punta plana para romper las distintas piezas separables.

- Conexión de la fuente de alimentación USB-C

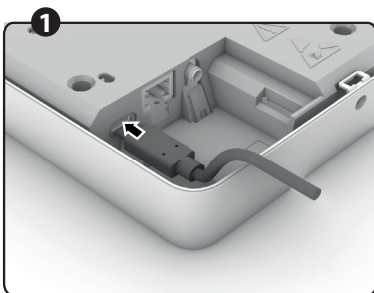

1 Conecte el cable al puerto USB-C Hub previsto para ello.

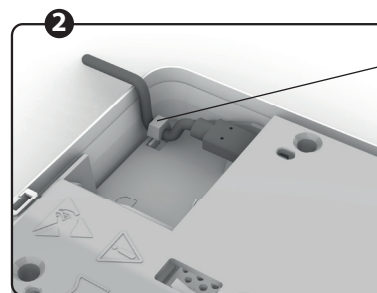

2 Conecte el cable de alimentación utilizando el pasacables de seguridad.

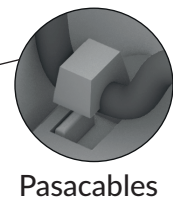

Pasacables

- Fijación del soporte de pared

Etapa 1: realice esta etapa solo si se trata de una fijación a una caja empotrada, en caso contrario vaya directamente a la etapa 2.

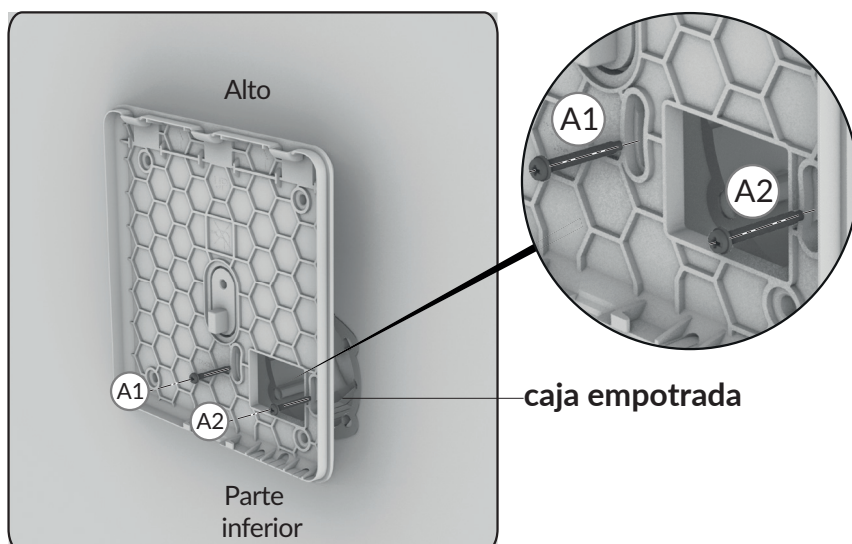

Atornille los dos tornillos (no incluidos), pasándolos por las ranuras previstas tal como se indica en la imagen.



ADVERTENCIA:
Utilice una fuente de alimentación específica para caja empotrada (referencia 6416243, consulte su manual).

1. Instalar y fijar los productos

1.1 Central sirena conectada Ethernet/Wi-Fi/4G 8 zonas (Hub Tyxal+)

- Fijación del soporte de pared (continuación)

Etapa 2:

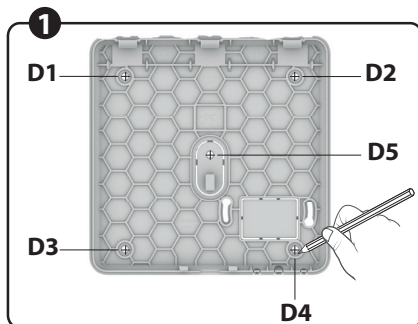

1 Dibuje y taladre los orificios (D1, D2, D3, D4 y D5) en la pared.

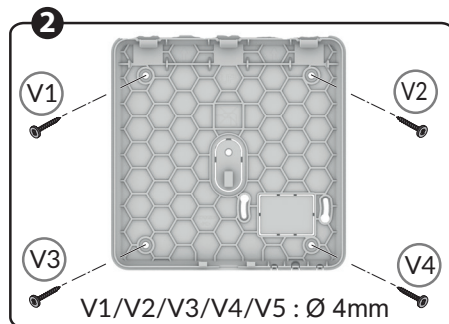

2 Atornille los tornillos V1, V2, V3 y V4 (no incluidos).

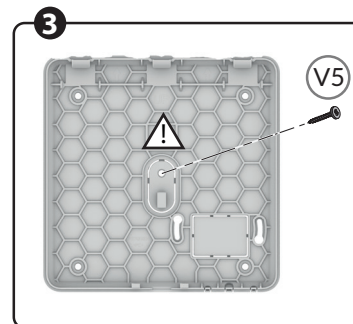

3 Apriete el tornillo V5 (no incluido) con cuidado con un destornillador y sin forzar.



Autoprotección al arranque: tenga cuidado de no deteriorar esta parte del soporte.

ES

- Inserción de la tarjeta SIM

Para poder realizar las comunicaciones 4G deberá haber contratado este servicio con un operador.

Se incluye una tarjeta SIM (forfait AFONE). Si utiliza la tarjeta SIM incluida, siga las instrucciones suministradas en la caja.

Debe activar la tarjeta SIM que vaya a utilizar antes de insertarla en la ranura prevista para ello.

Consejos previos a la contratación de una suscripción, infórmese:

- De la cobertura de la red de su operador para su instalación.
- De la oferta de suscripción: SMS, tiempo de llamada y forfait de datos.

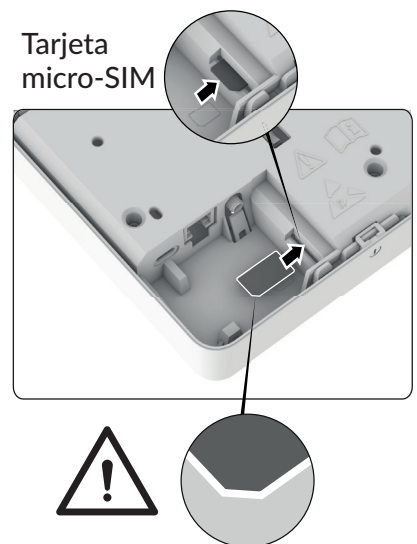

Cuidado con el sentido de la tarjeta SIM.

- Conexión de una antena 4G externa (opcional)

Si la cobertura 4G no es óptima, puede desplazar la antena interna utilizando una antena externa (opcional, referencia 6416240, longitud del cable: 3 m).

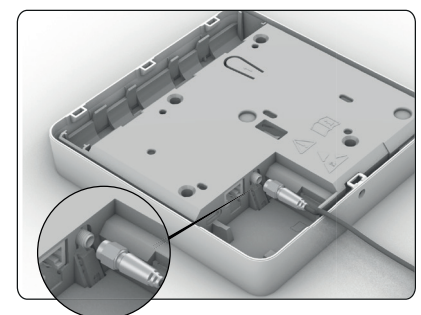

Conector antena externa

1. Instalar y fijar los productos

1.1 Central sirena conectada Ethernet/Wi-Fi/4G 8 zonas (Hub Tyxal+)

- Activación de la corriente

Antes de encender el equipo, conecte el cable Ethernet si ha optado por este tipo de conexión.

La central sirena Hub Tyxal+ se alimenta mediante un transformador USB-C (incluido) enchufado a una toma de corriente de 230 V. En caso de una instalación con caja empotrada, utilice una fuente de alimentación específica (transformador insertado en la caja empotrada, opcional, referencia 6416243). Consulte su manual de instrucciones.

Cable Ethernet

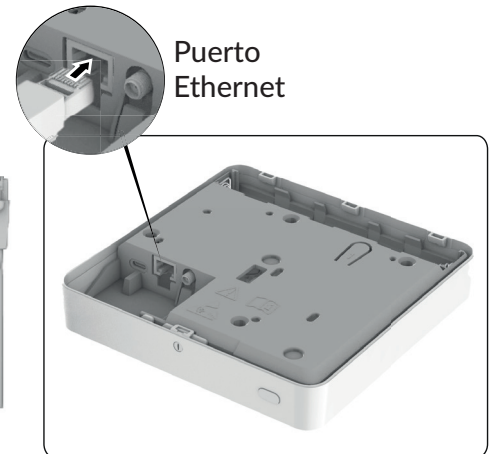

ADVERTENCIA: Utilice únicamente los adaptadores de red Delta Dore para alimentar la central Tyxal+.

Cuando la central sirena Hub Tyxal+ se enciende, está directamente en modo «mantenimiento», y permanecerá así mientras esté abierta.

- Colocación de las pilas de emergencia

Las pilas de emergencia alimentan la central Hub Tyxal+ en caso de pérdida de la alimentación principal. Introduzca las tres pilas incluidas en la ranura prevista para ello:

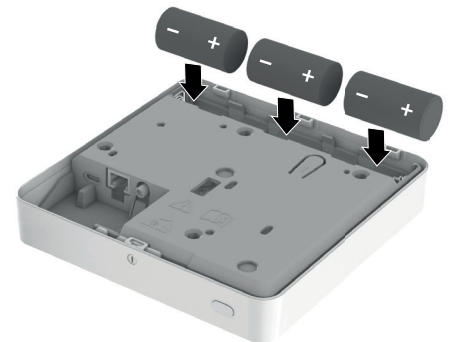

1.2 Detector de movimiento DMB TYXAL

El detector volumétrico DMB Tyxal+ detecta por infrarrojos (calor) cualquier presencia en movimiento en la estancia.

Dispone de 2 lentes extraíbles:

- «Estándar» (instalada en el producto suministrado).
- «Específica para animales» (no detecta animales de un tamaño determinado ni robots aspiradores).

- Ubicación

El detector de movimiento debe colocarse preferentemente en una esquina, evitando toda fuente de calor cercana (convector, chimenea...).

El campo de detección debe encontrarse libre de todo obstáculo (cortina, armario...).

El detector no debe orientarse hacia una apertura exterior (huevo acristalado o ventana).

Los haces de 2 detectores en la misma habitación pueden cruzarse.

El detector debe colocarse entre 2,20 y 2,5 m del suelo.

Para una altura superior, utilice una rótula RO DMB (salvo con la lente «específica para animales»).

Para un uso óptimo, la estancia debe estar despejada y tener un tamaño de al menos 9 m² (3 x 3).

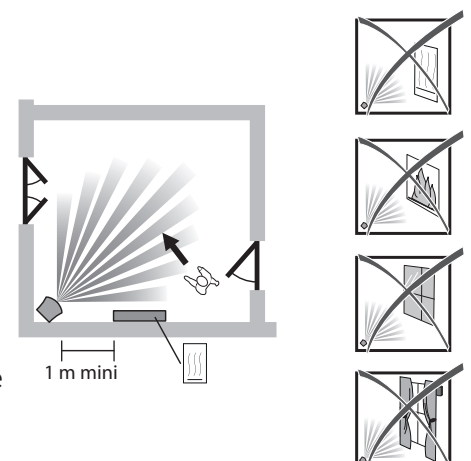

1. Instalar y fijar los productos

1.2 Detector de movimiento DMB TYXAL

• Campo de detección/Restricciones

Los campos de detección que aparecen a continuación se dan para una temperatura de 19 °C y para una persona de corpulencia media. La diferencia entre la temperatura corporal y la de la habitación puede influir en la sensibilidad de la detección. La detección con la lente estándar es más sensible que con la lente «específica para animales».

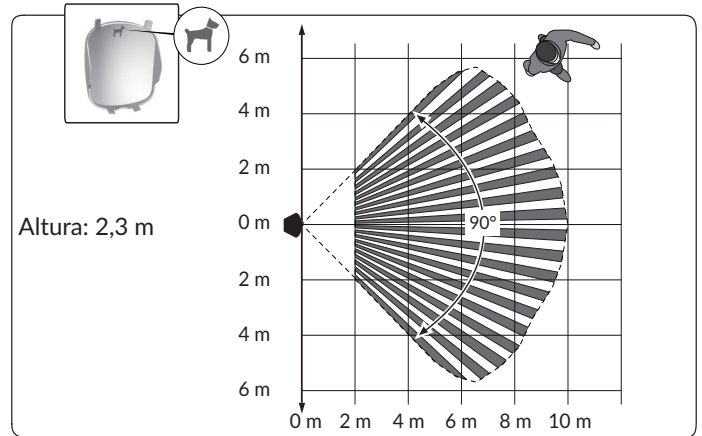
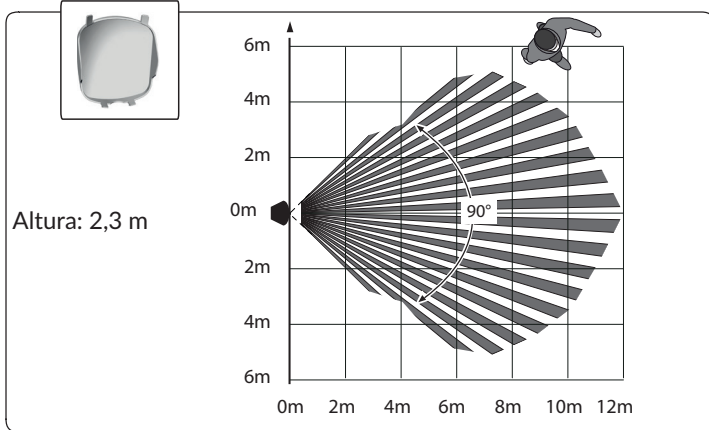

ES

• Lente «específica para animales»

- ▨ Zona no autorizada para animales
 - ▤ Zona autorizada para animales ≤ a 10 Kg
 - Zona autorizada para animales con posible ajuste de 3 niveles de sensibilidad
- Si hay varios animales, haga la suma de sus pesos.

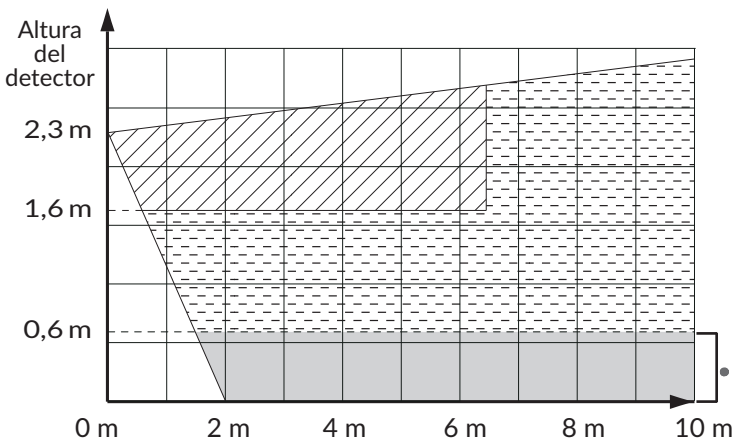

Dispone de un ajuste de sensibilidad para adaptarse a cada animal en función de su altura, peso y tipo de pelo.

Sensibilidad **A** (por defecto) = sensibilidad alta (+ 25 %),
 Sensibilidad **B** = sensibilidad estándar,
 Sensibilidad **C** = sensibilidad baja (- 25 %)

Ejemplo 1: un bulldog francés de pelo corto que pesa 15 kg y mide 35 cm. Ajuste de la sensibilidad **B**.

Ejemplo 2: un perro de 10 kg de peso y 30 cm de altura. Ajuste de la sensibilidad **A**.

Véase el capítulo: «Puesta en marcha y ajuste de la sensibilidad de los detectores volumétricos DMB Tyxal+».

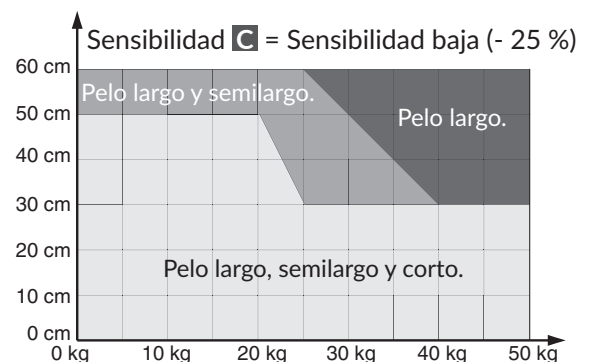
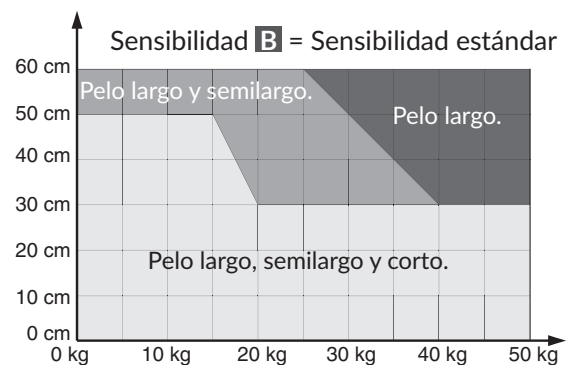
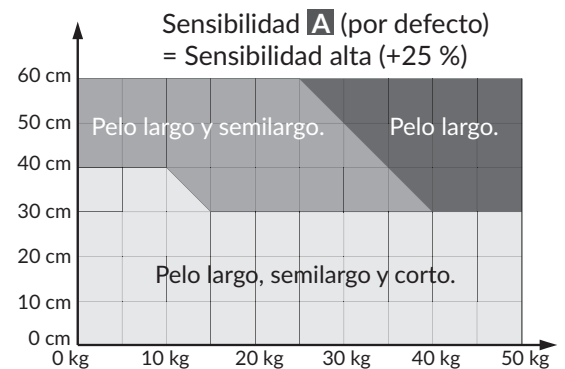

1. Instalar y fijar los productos

1.2 Detector de movimiento DMB TYXAL

• Fijación

- 1 Separe las 2 piezas del módulo
- 2 Dibuje y perfore los orificios en función de la ubicación del detector (ver más adelante **A**, **B**, **C** o **D**)
- 3 Fíjelo a la pared

V3, V7, V8 = Autoprotección contra el arranque.
Tenga cuidado de no deteriorar ni perder la pieza de goma (necesaria para la autoprotección).

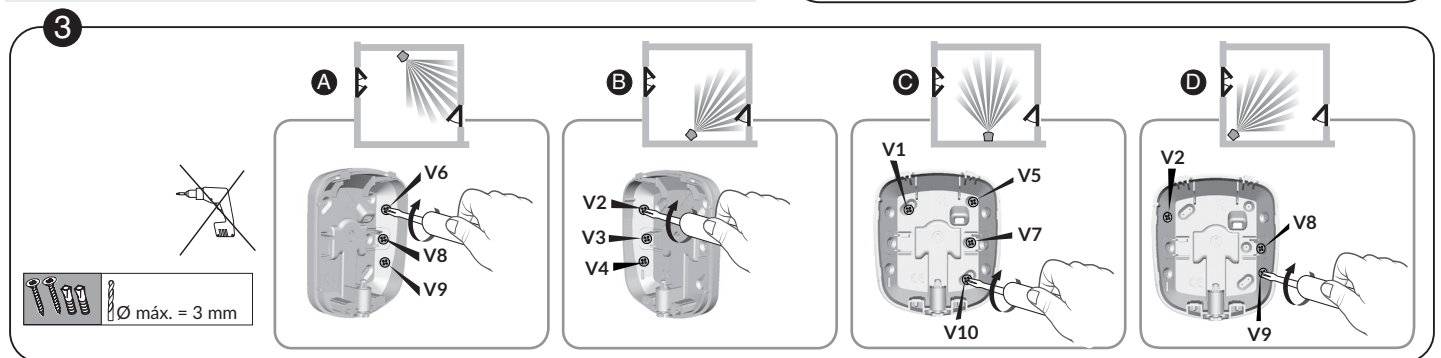
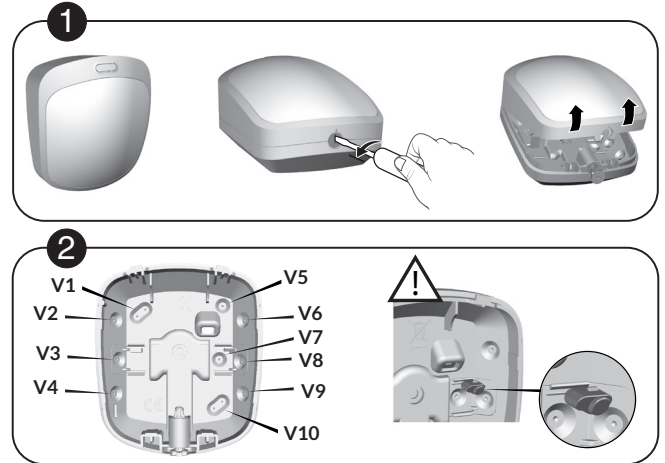

• Cambiar la lente

Ejemplo: desea sustituir la lente clásica estándar por la lente «específica para animales».



No utilice la rótula RO DMB (ref.: 6416221) con la lente «específica para animales».

2. Puesta en marcha de los productos

2.1 Puesta en marcha de la central sirena Hub Tyxal+ a través de la aplicación TYDOM

- 1 Descargue la aplicación TYDOM escaneando este código QR:



- 2 Cree una nueva instalación desde su espacio profesional (o cree uno si no lo tiene)
- 3 Deje que la aplicación le guíe en la configuración del modo de conexión.

2. Puesta en marcha de los productos

2.2 Puesta en marcha y ajuste de la sensibilidad de los detectores volumétricos DMB Tyxal+

Este ajuste se aplica a las 2 lentes (estándar y específica para animales) y permite ajustarla más o menos sensible para adaptarse al entorno.

Sensibilidad **A** = Sensibilidad alta (+25 %),
Sensibilidad **B** = Sensibilidad estándar,
Sensibilidad **C** = Sensibilidad baja (-25 %)

Solo la sensibilidad **A** permite cumplir la norma NFA2P.

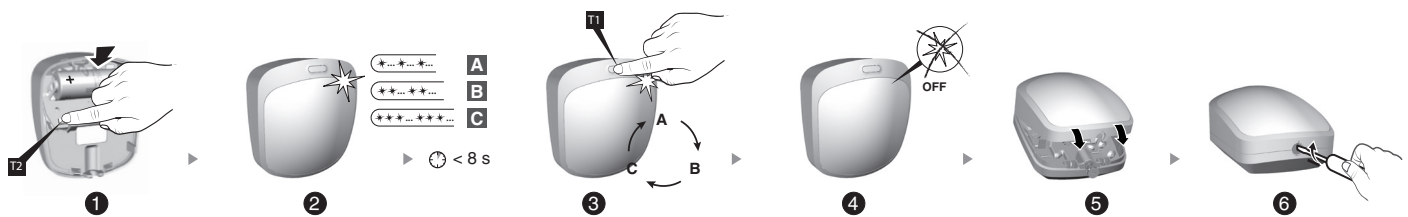

1 Mantenga pulsada la tecla **T2** mientras introduce la pila.

2 Suelte cuando el LED empiece a parpadear.

Nota: 1 parpadeo = sensibilidad **A** (por defecto), 2 parpadeos = sensibilidad **B**, 3 parpadeos = sensibilidad **C**.

3 Para pasar de una sensibilidad a otra, pulse brevemente el botón **T1**.

Nota: La selección debe realizarse en los 8 segundos siguientes a la inserción de la pila.

4 Espere a que el LED deje de parpadear. La sensibilidad seleccionada se guarda.

5 Coloque el detector sobre su base previamente fijada a la pared.

6 Cierre la caja con un destornillador.

3. Añadir productos complementarios

Los productos complementarios compatibles con la central Hub Tyxal+ deben asociarse al sistema:

- detectores de intrusión y técnicos,
- teclado, lector de tarjetas, mandos a distancia, etc.,
- sirena interior y sirena exterior.

Para ello, desde la aplicación TYDOM:

«Mis instalaciones» > «Mis equipos» > «Alarma»,
introduzca el código de instalador de 6 dígitos que aparece en la etiqueta interior de la central sirena Hub Tyxal+.

El sistema está en modo mantenimiento

Seleccione:

«Configuración» > «Productos» > «Añadir un producto»

Consulte el manual de instalación completo de la central Hub Tyxal+, disponible mediante el código QR en la página 58 o en nuestra página web, para asociar cada periférico.

4. Personalizar la instalación y los productos

Las operaciones de personalización de la instalación están disponibles desde la aplicación TYDOM y dependen del tipo de acceso, instalador o usuario:

- Nombrar los productos,
- Gestionar las zonas,
- Configurar parámetros avanzados...

Consulte el manual de instrucciones detallado donde se describen todos los menús.

Conéctese a la aplicación y, a continuación, desde el menú de ajuste:

«Mis instalaciones» > «Mis equipos» > «Alarma»,
y déjese guiar por las etapas descritas desde la aplicación.

Le recomendamos modificar el código de instalador, así como crear obligatoriamente un código de usuario. Tenga en cuenta que el código de instalador no puede desactivar el sistema de alarma si se ha activado mediante un código de usuario, un badge, un mando a distancia o una programación.

IMPORTANTE: Es necesario activar en cada smartphone conectado con el domicilio, desde la aplicación, las notificaciones para recibir las siguientes alertas:

- Intrusión/Autoprotección/Prealarma
- Técnica (detección de humos y fugas de agua)
- Alertas Family Care (notificaciones cuando se activa/desactiva la vigilancia total de la alarma por una persona que utiliza un badge o un mando a distancia)

5. Cerrar la central sirena Hub Tyxal+

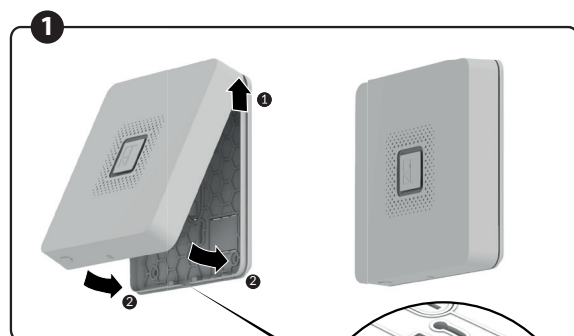

1 Coloque en el Hub, el soporte de pared. Siga el orden indicado en el esquema:

- Inserte primero la parte superior de la central sirena Hub y luego
- Cierre la parte inferior del Hub.

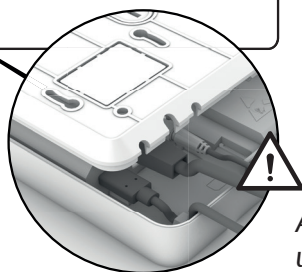

Al cerrar el Hub, asegúrese de utilizar cada pieza separable previamente recortada a propósito para pasar los distintos cables.

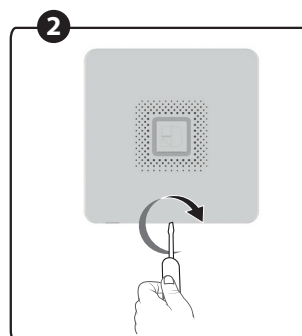

2 Apriete el tornillo.

El sistema sale automáticamente del modo «mantenimiento» (siempre que se hayan cerrado todos los periféricos).

6. Probar la instalación

Pruebe su instalación en condiciones reales de uso activando una alarma con cada uno de los detectores. Durante esta prueba, debe tener en cuenta el «plazo de salida» para que la vigilancia sea efectiva (hasta 90 segundos).

6.1 Significado de los tonos/pitidos durante una orden de activado o desactivado

1 tono/pitido	Activación de la vigilancia
2 tonos/pitidos	Desactivación de la vigilancia
Serie de varios tonos/pitidos	Rechazo de la activación de la vigilancia (ejemplos: puerta abierta, autoprotección en curso, etc.)
1 o 2 tonos/pitidos seguidos de una serie de pitidos	Activación de la vigilancia (1 tono/pitido) o desactivación de la vigilancia (2 tonos/pitidos), con uno o varios eventos memorizados (por ejemplo, intrusión, fallo de la pila, etc.).

ES

Consulte la aplicación para conocer los eventos en curso o memorizados.

6.2 Prueba de los detectores de movimiento

El detector de movimiento memoriza cada paso en la zona de detección durante 90 segundos (independientemente de que el sistema esté en marcha o en paro).

Para la prueba, active la vigilancia desde un lugar donde no pueda ser detectado.

Espere 2 minutos antes de entrar en la zona de detección (independientemente de la temporización de salida).

- Si el detector está en modo de inicio retrasado, la central sonará después de un tiempo programado (hasta 45 segundos). Mientras tanto, emitirá señales de aviso.
- Dependiendo del tipo de instalación y su configuración, compruebe que la detección activa la recepción de notificaciones o llamadas de voz/SMS a los números programados.



Para borrar el evento:

Pulse el botón OFF del mando a distancia y suéltelo después de 5 segundos (oírás una serie de tonos/pitidos mientras lo pulsas).

El evento también se puede borrar mediante la aplicación TYDOM.

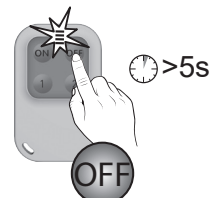

6. Probar la instalación

6.3 Señalización y posibles fallos

Indicadores luminosos	Estado de la conexión
Blanco fijo	Sistema accesible de forma local y a distancia con una conexión 4G activa
Parpadeo blanco	Sistema accesible de forma local y a distancia con una conexión 4G activa, usuario conectado
Pulsación blanco/verde	Sistema accesible de forma local y a distancia mediante una conexión Wi-Fi/Ethernet /ausencia de recepción 4G
Pulsación blanco/naranja	Sistema accesible de forma local y a distancia mediante una conexión 4G/ ausencia de conexión Wi-Fi/Ethernet
Naranja fijo	Sistema accesible en local.
Parpadeo naranja	Sistema accesible en local, usuario conectado
Rojo fijo	Ninguna dirección IP asignada, sin ninguna recepción 4G y ningún acceso a distancia

Indicadores luminosos (visualización prioritaria)	Acciones y eventos
Verde fijo durante 2 segundos	Orden de activación de la vigilancia aceptada
Rojo fijo durante 2 segundos	Orden de activación de la vigilancia rechazada
Parpadeo rojo	Sistema en modo mantenimiento
Rojo fijo	Sistema en estado «añadir productos» (en modo mantenimiento)
Parpadeo rojo	Intrusión o autoprotección en curso
Parpadeo rojo/naranja	Detección técnica en curso
Verde parpadeante	Otro fallo en curso (por ejemplo, fallo de las pilas) o memorias de alarma que deben borrarse (se puede consultar en la aplicación)

7. Características técnicas

Central con sirena Hub TYXAL+

- Alimentación por adaptador de corriente incluido.
Alimentación 100-240 V ~ 50/60 Hz
Salida: 5 V $\overline{\text{---}}$ / 1,5 A.
- Alimentación de emergencia mediante 3 pilas alcalinas de 1,5 V, tipo LR14
autonomía de 7 días máximo en función del nivel de las pilas.
- Aislamiento clase III.
- Consumo en modo de espera: <85mA.
- Consumo en alarma: 270 mA.
- Tensión de pilas gastadas: <4,0 V.
- Autonomía de 10 años a razón de un corte al año de 6 horas durante el cual se garantiza la conexión.
- Radiofrecuencias 868,7 -> 869,2 MHz y 868 -> 868,60 MHz / 433,05 MHz -> 434,79 MHz.
- Alcance radio de hasta 300 metros en campo abierto, variable según los equipos asociados (el alcance se puede ver alterado en función de las condiciones de instalación y del entorno electromagnético)
- Potencia máxima radio <10 mW, receptor de categoría 2.
- Frecuencias 4G/LTE: 2100 MHz (B1), 1800 MHz (B3), 2600 MHz (B7), 900 MHz (B8), 800 MHz (B20) y 700 MHz (B28).
- Potencia máxima 4G/LTE <200 mW
- Frecuencias wifi: 2400 a 2483,5 MHz
- Potencia máxima wifi <100 mW
- Equipo de alarma radio.
- Clase ambiental II.
- 1 000 000 de códigos posibles.
- Número de zonas: 8.
- Número máximo de productos asociados: 50 equipos Tyxal+ y 8 cámaras Tycam.
- Número de eventos guardados: 1.250.
- Potencia sonora a 1 m (ajuste predeterminado 4): 100 dBA +/-2 (105 dBA máx.).
- Autoprotección a la apertura y al arranque.
- Transmisor IP: SP1, 4G/LTE: SP1, combinado DP1.
- Protocolo del transmisor: SIA (DC09).
- Uso exclusivamente en interior.
- Índice de protección: IP30 - IK06.
- Temperatura de funcionamiento: de -10 °C a +55 °C.
- Temperatura de almacenamiento: de -20 °C a +70 °C.
- Rango de humedad: 0%-75 %.
- Dimensiones: 168 x 168 x 37 mm.
- Peso (con pilas): 672 g.
- Normas aplicables: EN 50131-1 grado 2, EN 50131-5-3, RTC 50131-3, EN 50131-4, RTC 50131-4, EN 50131-5-3, EN 50131-6, RTC 50131-6, EN 50136-1 y EN 50136-2.

Detector de movimiento DMB Tyxal+

- Alimentación: pila litio - LS 17500 - 3,6 V
- Aislamiento clase III
- Consumo en modo de espera 5 μ A máx.
- Consumo medio en emisión 26 mA máx.
- Autonomía de 10 años según el uso.
- Radiofrecuencias 868,7 -> 869,2 MHz y 868 -> 868,60 MHz.
- Alcance radio de hasta 300 metros en campo abierto, variable según los equipos asociados (el alcance se puede ver alterado en función de las condiciones de instalación y del entorno electromagnético)
- Equipo de alarma radio.
- Clase ambiental II.
- Autoprotección a la apertura y al arranque.
- Índice de protección: IP30 - IK04.
- Temperatura de funcionamiento: de -10 °C a +55 °C.
- Temperatura de almacenamiento: de -10 °C a +70 °C.
- Rango de humedad: 75 %.
- Dimensiones: 67,8 x 77,3 x 45,3 mm.
- Peso (con pilas): 90 g.
- Potencia radio máxima < 10 mW.
- Receptor categoría 2.

Mando a distancia TL 2000 Tyxal+

- Alimentación: pila litio - CR2430 - 3 V
- Aislamiento clase III
- Consumo en modo de espera 0,6 μ A máx.
- Consumo medio en emisión 23 mA máx.
- Autonomía de 10 años según el uso.
- Radiofrecuencias 868,7 -> 869,2 MHz y 868 -> 868,60 MHz.
- Alcance radio de hasta 300 metros en campo abierto, variable según los equipos asociados (el alcance se puede ver alterado en función de las condiciones de instalación y del entorno electromagnético)
- Equipo de alarma radio.
- Clase ambiental II.
- Índice de protección: IP32.
- Temperatura de funcionamiento: de -10 °C a +55 °C.
- Temperatura de almacenamiento: de -10 °C a +70 °C.
- Rango de humedad: 75 %.
- Dimensiones: 42 x 65 x 8 mm.
- Peso (con pilas): 25 g.
- Potencia radio máxima < 10 mW.
- Receptor categoría 2.



WAARSCHUWING: het is aanbevolen om deze handleiding aandachtig te lezen vóór de installatie.

Bedankt voor uw aankoop van deze alarmpack van DELTA DORE.

Deze vereenvoudigde installatiehandleiding beschrijft de belangrijkste basisaanbevelingen en de stappen voor installatie van uw producten.

Raadpleeg de gedetailleerde installatiehandleiding van uw pack, beschikbaar via de QR-code onderaan de pagina, voor een geavanceerde installatie, of ga rechtstreeks naar onze website.

Inhoudsopgave

Inhoud van de Pack	73
Beschrijving van de Tyxal+ Hub	73
Presentatie van de Tyxal+ Hub	74
1. De producten installeren en bevestigen	75
1.1 Geconnecteerde sirenecentrale Ethernet/wifi/4G 8 zones (Tyxal+ Hub)	75
• Aanbevelingen voor de plaatsing	75
• Opening van de Tyxal+ Hub.....	75
• Te verwijderen uitbrekbare onderdelen	76
• Aansluiting van de USB-C-voeding	76
• Bevestiging van de muursteun	76
• Inbrengen van de SIM-kaart.....	77
• Aansluiting van een externe 4G-antenne (optie)	77
• Onder spanning plaatsen.....	78
• Plaatsen van de noodbatterijen.....	78
1.2 Bewegingsdetector DMB Tyxal+.....	78
• Plaatsing	78
• Detectieveld/Beperkingen	79
• "Dierspecifieke" lens	79
• Bevestiging.....	80
• De lens vervangen.....	80
2. De producten in bedrijf stellen	80
2.1 Indienststelling van de Tyxal+ Hub via de TYDOM-app.....	80
2.2 Indienststelling en instelling van de gevoeligheid van de DMB Tyxal+.....	81
3. Extra producten toevoegen	81
4. De installatie en producten personaliseren	82
5. De Tyxal+ Hub opnieuw sluiten	82
6. De installatie testen	83
6.1 Betekenis van de bieps tijdens een commando On of Off.....	83
6.2 Test van de bewegingsdetectoren	83
6.3 Mogelijke meldingen en storingen.....	84
7. Technische kenmerken	85

Gedetailleerde installatiehandleiding beschikbaar door onderstaande QR-code te scannen:

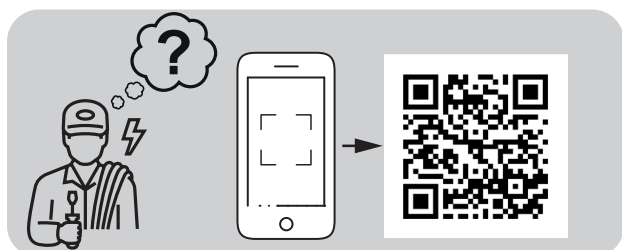

Gebruikshandleiding beschikbaar door onderstaande QR-code te scannen:

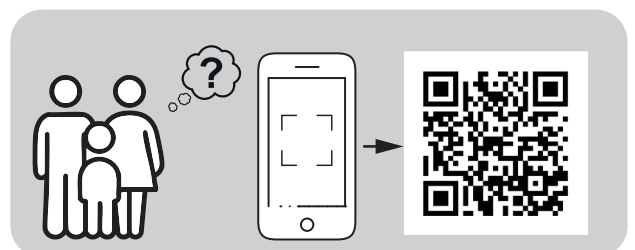

Inhoud van de Pack

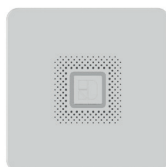

Geconnecteerde sirenecentrale Ethernet/wifi/4G 8 zones (Tyxal+ Hub)
Volledig herwerkte alarmcentrale en 3-in-1 product: geconnecteerde alarmcentrale (wifi, Ethernet en/of 4G), sirene en telefoonmelder.

Inbegrepen bij de Tyxal+ Hub:

1x USB-C-transformator met een voedingskabel van 1,8 m lang,
3x noodbatterijen (1,5V alkalinebatterijen, LR14),
1x Ethernetkabel van 1,5 m lang,
1x micro SIM-kaart



Afstandsbedieningen met 4 toetsen TL 2000 Tyxal+
Dient voor het inschakelen (ON-toets) of uitschakelen (OFF-toets) van de bewaking. De toetsen 1 en 2 zijn standaard geconfigureerd om twee alarmzones aan te sturen (bv. garage, perimetrische detectie, enz.). Afhankelijk van de installatie kunnen deze toetsen 1 en 2 opnieuw geconfigureerd worden voor andere functies: bediening van een poort of een verlichting, een hoorbaar SOS via een binnensirene activeren, enz. (zie handleiding TL2000).



Bewegingsdetectoren DMB Tyxal+

Het gebruikt infrarood voor detectie van elke beweging van mensen in de kamer waar de detector is geïnstalleerd dankzij een "standaard" lens en meldt dit aan de Hub.

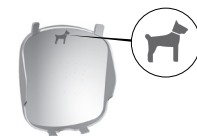

De "standaard" lens kan worden vervangen door een "dierspecifieke" lens (meegeleverd in de pack), waarmee het systeem detectie uitvoert van elke beweging van mensen zonder huisdieren te detecteren.

NL

Beschrijving van de Tyxal+ Hub

Voor kant

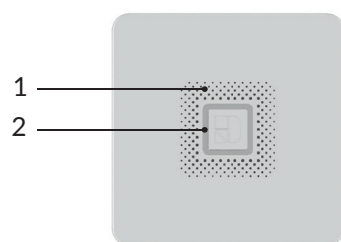

Zicht van binnen

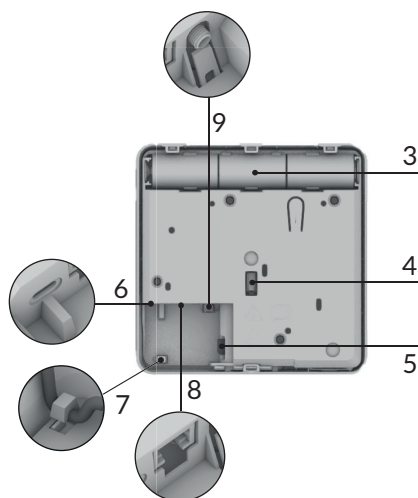

Muursteen

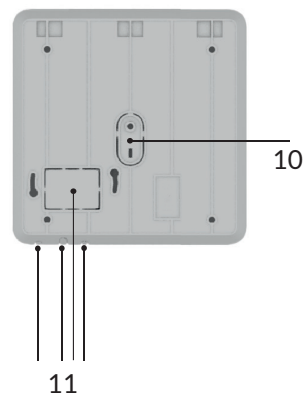

1. Geluidsuitgang van de interne sirene
2. Verlichte ledlamp
3. Externe knop
4. Interne knop
5. Noodbatterijen
6. Zelfbeveiliging tegen opening en losrukken
7. Plaats van de micro SIM-kaart (optie)
8. USB-C voedingspoort
9. Veilige kabeldoorvoer voor voedingskabel
10. Ethernet-poort
11. Connector voor externe 4G-antenne (optie)
12. Steun voor zelfbeveiliging tegen losrukken
13. Uitbreekbare delen voor kabeldoorvoer (verschillende opties afhankelijk van de installatie)

Presentatie van de Tyxal+ Hub

De Tyxal+ Hub is een sirenecentrale met geïntegreerde transmissie van waarschuwingen (meldingen, sms, spraakoproepen en toezicht op afstand).

Het beheert draadloze Tyxal+ randapparatuur: bewegingsdetectoren, openingsdetectoren, rookmelders, enz., evenals waarschuwingsapparaten (binnen-/buitensirene) en bedieningselementen (afstandsbediening; klavier met badge).

Het hele systeem is zelfbeschermd tegen sabotage en radiostoring.

Het kan via wifi, Ethernet en/of 4G geconnecteerd worden met behulp van een SIM-kaart (micro SIM-formaat). Naast de 4G-binnenantenne is als optie een buitenantenne beschikbaar als de 4G-dekking niet optimaal is.

De Hub heeft een voeding van 230V nodig, hetzij via de meegeleverde stekkerblok, hetzij via een inbouwvoeding beschikbaar als optie in geval van bevestiging op een inbouwkast. De autonomie bij voeding op batterijen bedraagt 7 dagen als deze batterijen nieuw zijn, wat betekent dat de levensduur van de batterijen tot 10 jaar kan gaan als we uitgaan van een stroomonderbreking van 6 uur per jaar.

Verschillende installatietypes mogelijk

Het is noodzakelijk om het installatietype te identificeren, dat zal bepalen welke aansluiting(en) nodig zijn, afhankelijk van de behoefte:

- 1 Lokaal IP-netwerk (Ethernet/wifi)
- 2 Lokaal IP-netwerk (Ethernet/wifi) + 4G
- 3 4G-netwerk

De volgende tabel geeft een overzicht van de soorten waarschuwingen die voor elk van deze 3 configuraties worden verzonden:

Beschrijving van de installatie				Overdracht van waarschuwingen	
Aanwezigheid Internet-box?	SIM-kaart 4G?			- App-melding - Toezicht op afstand*	Spraak/sms
Ja (voorbeelden: woning hoofdverblijfplaats, kantoor...)	Nee	→	1 De Hub gebruikt alleen de internetverbinding (wifi of Ethernet bij RJ45-verbinding).	Ja	Nee
	Ja	→	2 De Hub gebruikt de internetverbinding (wifi of Ethernet) en in 4G voor een maximale bescherming.	Ja bij noodmodus (automatische omschakeling naar het 4G-netwerk als de internet-box beschikbaar is)	Ja
Nee (voorbeelden: woning secundaire verblijfplaats, site op werf...)	Ja	→	3 De Hub werkt alleen via de 4G-verbinding.	Ja	Ja

*IP SIA DC09-protocol.

1. De producten installeren en bevestigen

1.1 Geconnecteerde sirenecentrale Ethernet/wifi/4G 8 zones (Tyxal+ Hub)

• Aanbevelingen voor de plaatsing

Het is aanbevolen om de Tyxal+ Hub als volgt te installeren:

- Op een centrale plaats in de woning om een goede draadloze communicatie met randapparatuur (detectoren, bedieningsapparaten, buitensirene, enz.) te verzekeren, waarschuwingen te verzenden en te profiteren van optimale prestaties van de geïntegreerde sirene.
Merk op: als de Hub met een extra binnensirene wordt uitgerust, kan de sirene van de Hub worden uitgeschakeld voor meer discretie.
- Wandmontage op een vlak oppervlak om zelfbescherming te garanderen (bij openen en losrukken) en met voldoende ruimte rond de Hub voor het installeren en om de Hub te kunnen openen.
- In de hoogte geplaatst, minstens 1 meter boven de grond voor een betere draadloze verbinding.
- Op een discrete plaats, uit het zicht en moeilijk te lokaliseren voor een indringer, maar die wel goed toegankelijk is voor de gebruiker.
- In een zone die door detectoren wordt beveiligd (openingsdetector, bewegingsdetector...).
- Met een stopcontact in de buurt, waarbij de Hub wordt gevoed door een USB-C-transformator in een stopcontact of door een ingebouwde transformator in een inbouwkast (optioneel, referentie 6416243).
- Op minstens 2 meter afstand van elke andere draadloze zender.
- Minimaal 30 cm verwijderd van de internet-box.

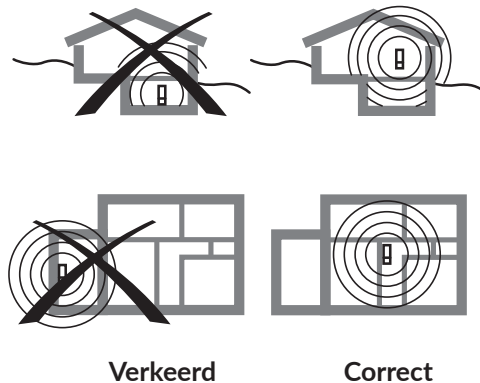

Bij een 4G-installatie:

- Op een plaats waar de ontvangstkwaliteit van de 4G-antenne het best mogelijk is. Het 4G-ontvangstniveau wordt op de mobiele app weergegeven.

Het is mogelijk om een PLC-box (Power Line Communication) te gebruiken zodat een flexibele installatie kan worden uitgevoerd via Ethernet of wifi om het netwerk van de installatie uit te breiden (bv. in ruimtes waar het wifisignaal zwak is: dikke muren, verdieping, grote woning, enz.).

• Opening van de Tyxal+ Hub

De bevestiging gebeurt met behulp van een muursteen. Om hier toegang te hebben, moet u de muursteen losmaken van de behuizing. Volg onderstaande instructies om dit te doen:

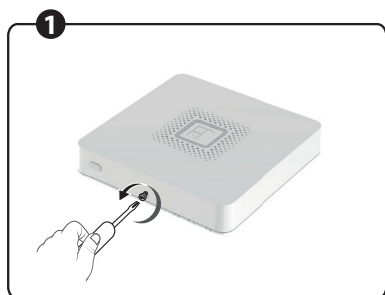

- 1 Draai de schroef los tot u de kop ziet verschijnen van de schroef.

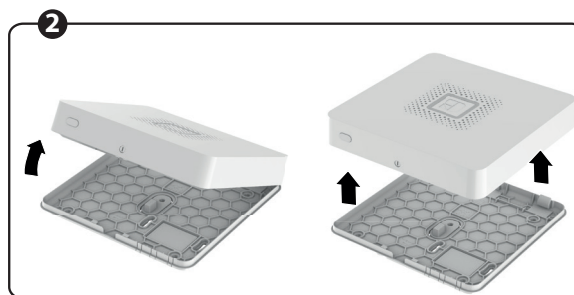

- 2 Scheid de twee delen van de behuizing in de exacte volgorde van de schema's en respecteer de scheidingsrichting om toegang te krijgen tot de muursteen.

1. De producten installeren en bevestigen

1.1 Geconnecteerde sirenecentrale Ethernet/wifi/4G 8 zones (Tyxal+ Hub)

- Te verwijderen uitbreekbare onderdelen

Plaatsing met inbouwkast

De Tyxal+ Hub kan bevestigd worden op een inbouwdoos om de kabelgeleiding onzichtbaar te maken.

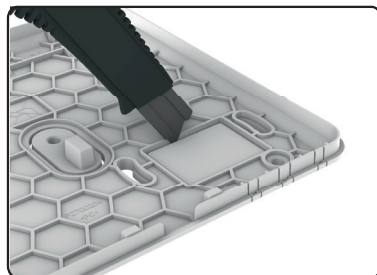

Knip met een cutter het uitbreekbare deel uit.

Plaatsing zonder inbouwkast

Bij installatie "zonder inbouwkast" moet u de uitbreekbare delen verwijderen die overeenkomen met uw installatietype.

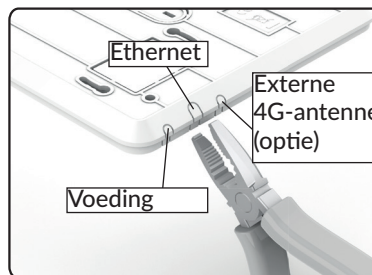

Gebruik een platbektang om de verschillende scheidbare delen uit te breken.

- Aansluiting van de USB-C-voeding

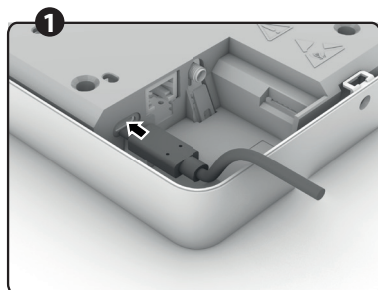

1 Sluit de kabel aan op de voorziene USB-C-poort van de Hub.

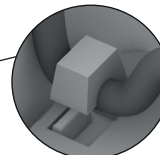
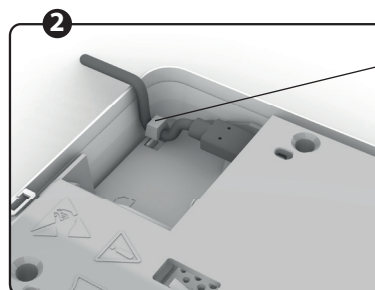

Kabeldoorvoer

2 Verbind de voedingskabel met behulp van de kabeldoorvoer voor de veiligheid.

- Bevestiging van de muursteen

Stap 1: Volg deze stap alleen bij een bevestiging op een inbouwdoos, als dit niet het geval is, gaat u meteen naar stap 2.

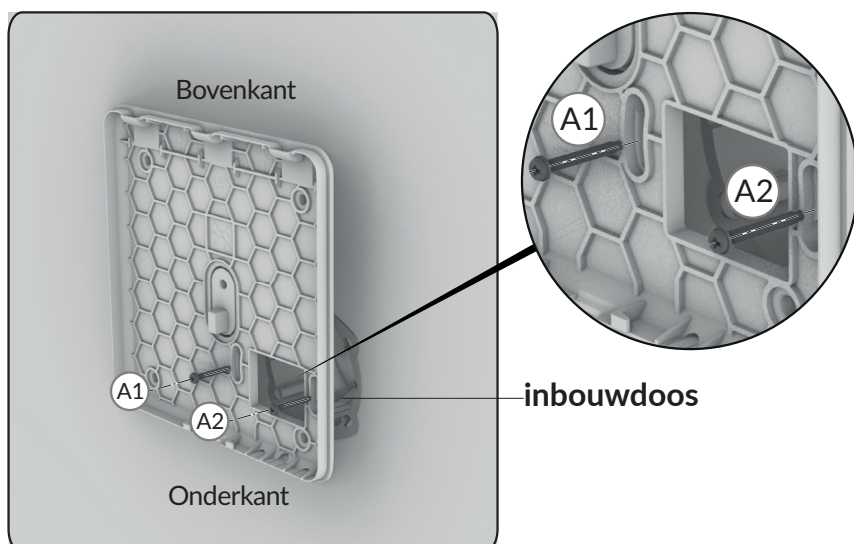

Schroef twee schroeven (niet meegeleverd) in door de voorziene uitsparingen zoals afgebeeld.



WAARSCHUWING: gebruik een specifieke voeding voor inbouwdozen (referentie 6416243, raadpleeg de bijbehorende handleiding).

1. De producten installeren en bevestigen

1.1 Geconnecteerde sirenecentrale Ethernet/wifi/4G 8 zones (Tyxal+ Hub)

- Bevestiging van de muursteun (vervolg)

Stap 2:

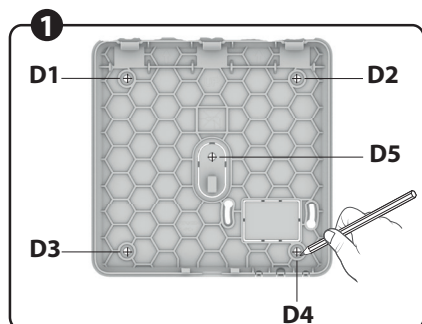

- 1 Teken en boor de gaten (D1 D2 D3 D4 D5) op de muur.

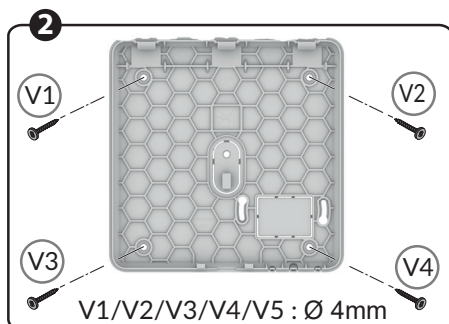

- 2 Draai de schroeven V1, V2, V3 en V4 vast (schroeven niet meegeleverd).

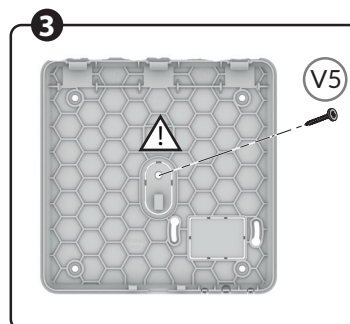

- 3 Draai de V5-schroef (schroef niet meegeleverd) met een schroevendraaier voorzichtig aan en zonder te forceren.

Bescherming tegen losrukken: let op dat u dit deel van de steun niet beschadigt.

NL

- Inbrengen van de SIM-kaart

Voor 4G-verbindingen moet u een abonnement bij een telecomaandbieder nemen.

Een SIM-kaart is inbegrepen (AFONE-forfait). Als u de meegeleverde SIM-kaart gebruikt, volgt u de instructies voorzien in de doos.

U moet de SIM-kaart die u gaat gebruiken activeren voordat u deze in de daarvoor bestemde plaats aanbrengt.

Voordat u een abonnement neemt, moet u informatie inwinnen:

- Over de dekking van het netwerk van uw telecomaandbieder voor uw installatie.
- Over de abonnementsaanbieding: sms, beltijd en dataforfait.

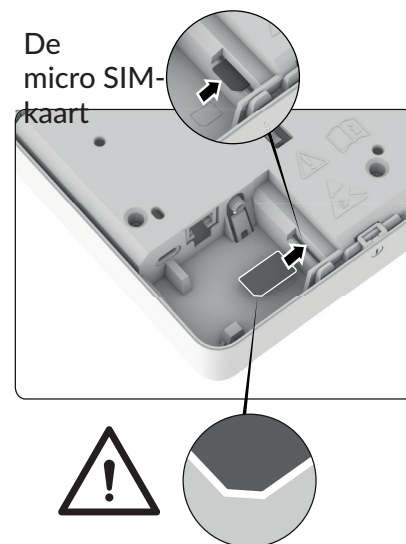

Let op de richting van de SIM-kaart.

- Aansluiting van een externe 4G-antenne (optie)

Als de 4G-dekking niet optimaal is, kunt u de interne antenne compenseren door een externe antenne te gebruiken (optioneel, referentie 6416240, kabellengte: 3 m).

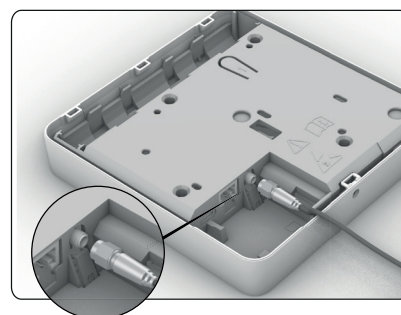

Schakelaar externe antenne

1. De producten installeren en bevestigen

1.1 Geconnecteerde sirenecentrale Ethernet/wifi/4G 8 zones (Tyxal+ Hub)

- Onder spanning plaatsen

Sluit de Ethernet-kabel aan voordat u de stroom inschakelt als u voor dit type aansluiting hebt gekozen.

De Tyxal+ Hub wordt gevoed door een USB-C-transformator (meegeleverd) die op een stopcontact van 230 V wordt aangesloten. Bij installatie met inbouwdoos moet u een specifieke voeding gebruiken (transformator geplaatst in optionele inbouwkast, referentie 6416243). Raadpleeg de bijbehorende handleiding.

Kabel Ethernet

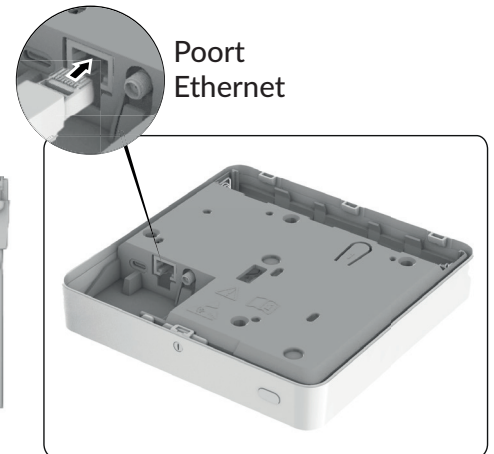

WAARSCHUWING: gebruik alleen de netstroomadapters van Delta Dore om de Tyxal+ Hub met stroom te voeden.

Wanneer de Tyxal+ hub wordt ingeschakeld, staat deze meteen in "onderhoudsmodus" en dat blijft zo zolang deze geopend is.

- Plaatsen van de noodbatterijen

De noodbatterijen voeden de Tyxal+ Hub met stroom als de hoofdvoeding uitvalt. Plaats de drie meegeleverde batterijen in de daarvoor bestemde plaats:

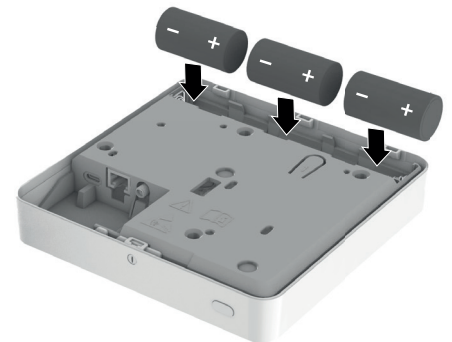

1.2 Bewegingsdetector DMB Tyxal+

De DMB Tyxal+ detecteert via infrarood (warmte) alle bewegingen in een kamer. Deze heeft 2 verwisselbare lenzen:

- "Standaard" (gemonteerd op het geleverde product).
- "Dierspecifiek" (detecteert geen dieren van een bepaalde grootte of robotzuigers).

- Plaatsing

De bewegingsdetector moet bij voorkeur in een hoek geplaatst worden, vermijd de nabijheid van een warmtebron (convector, open haard...). In het detectieveld mogen er geen obstakels (gordijn, kast...) aanwezig zijn. De detector mag niet gericht zijn op een opening naar buiten (schuifraam, venster).

De stralen van 2 detectoren in een zelfde ruimte kunnen elkaar kruisen. De detector moet tussen 2,20 m en 2,50 m boven de grond geplaatst worden.

Gebruik een kogelgewricht RO DMB voor een grotere hoogte (behalve bij de "dierspecifieke" lens).

Voor optimale detectie moet de ruimte vrij en groter zijn dan 9 m² (3 x 3).

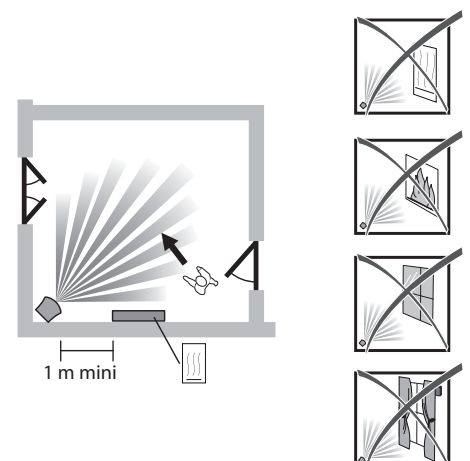

1. De producten installeren en bevestigen

1.2 Bewegingsdetector DMB Tyxal+

• Detectieveld/Beperkingen

Onderstaande detectievelden gelden voor een temperatuur van 19°C en voor een persoon met een gemiddelde lichaamsbouw. Het verschil tussen lichaamstemperatuur en kamertemperatuur kan de detectiegevoeligheid beïnvloeden. Detectie met de standaardlens is gevoeliger dan met de "dierspecifieke" lens.

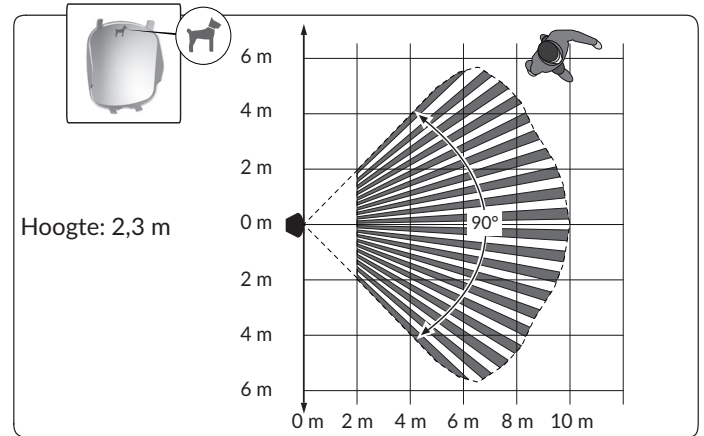
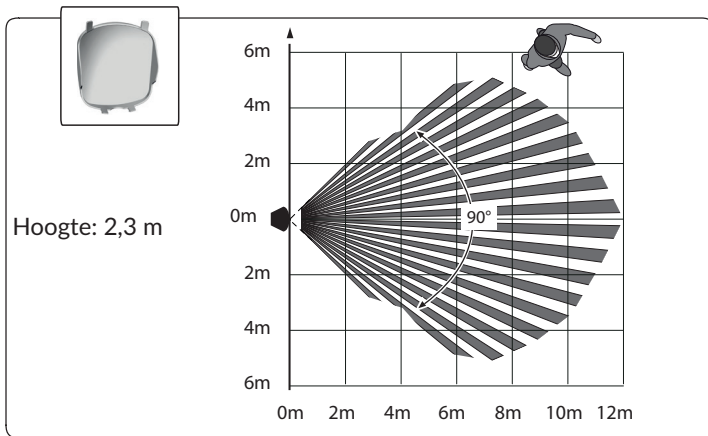

NL

• "Dierspecifieke" lens

- ▨ Zone niet toegelaten voor huisdieren
- ▤ Zone toegelaten voor huisdieren van ≤ 10 Kg
- Zone toegelaten voor huisdieren met mogelijke instelling van 3 gevoeligheidsniveaus

Indien er meerdere huisdieren zijn, moet u de som van hun lichaamsgewicht maken.

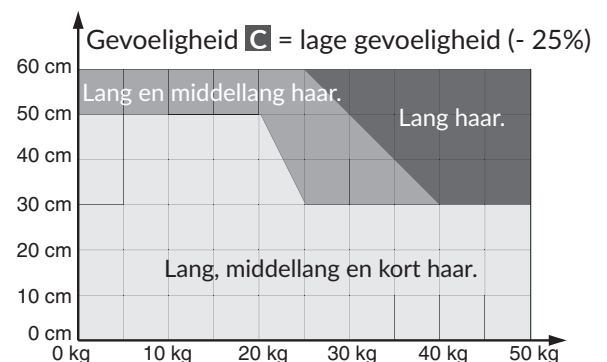
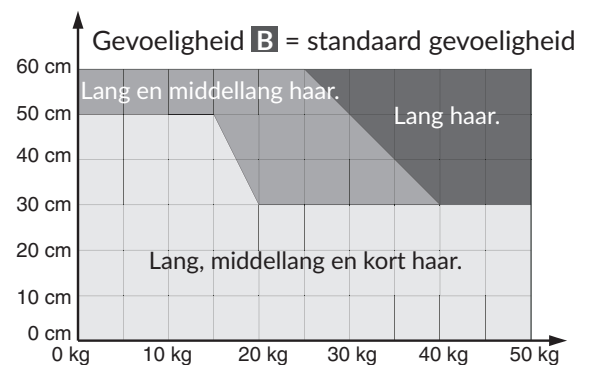
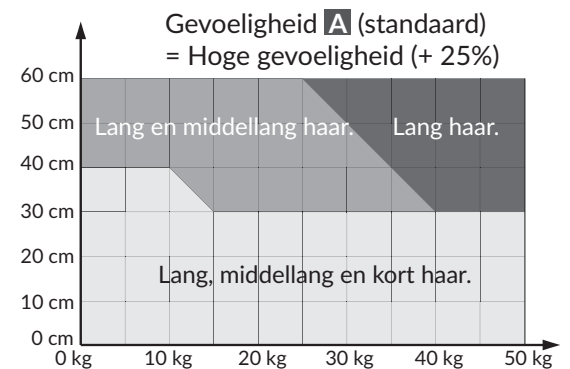
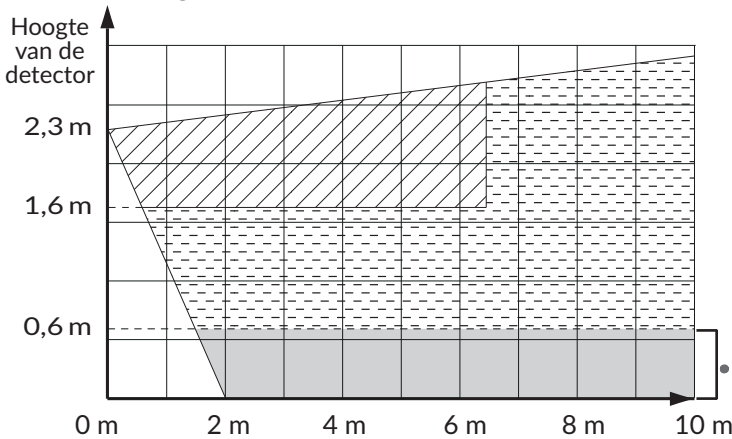

Er wordt een gevoeligheidsinstelling voorgesteld die zich aanpast aan elk dier, afhankelijk van zijn grootte, gewicht en haartype.

Gevoeligheid **A** (standaard) = hoge gevoeligheid (+ 25%),
 Gevoeligheid **B** = standaard gevoeligheid,
 Gevoeligheid **C** = lage gevoeligheid (- 25%)

Voorbeeld 1: een Franse bulldog met kort haar die 15 kg weegt en 35 cm groot is. Stel in op gevoeligheid **B**.

Voorbeeld 2: een Bichon van 10 kg en 30 cm groot. Gevoeligheidsinstelling **A**.

Zie hoofdstuk: "Indienststelling en instelling van de gevoeligheid van DMB Tyxal+"

1. De producten installeren en bevestigen

1.2 Bewegingsdetector DMB Tyxal+

• Bevestiging

- 1 Scheid de 2 delen van de behuizing
- 2 Teken en boor de gaten volgens de locatie van de detector (zie hierna A, B, C of D)
- 3 Bevestig aan de muur

V3, V7, V8 = zelfbeveiliging tegen losrukken.
Let op dat u het rubberen onderdeel niet beschadigt of verliest (nodig voor zelfbeveiliging).

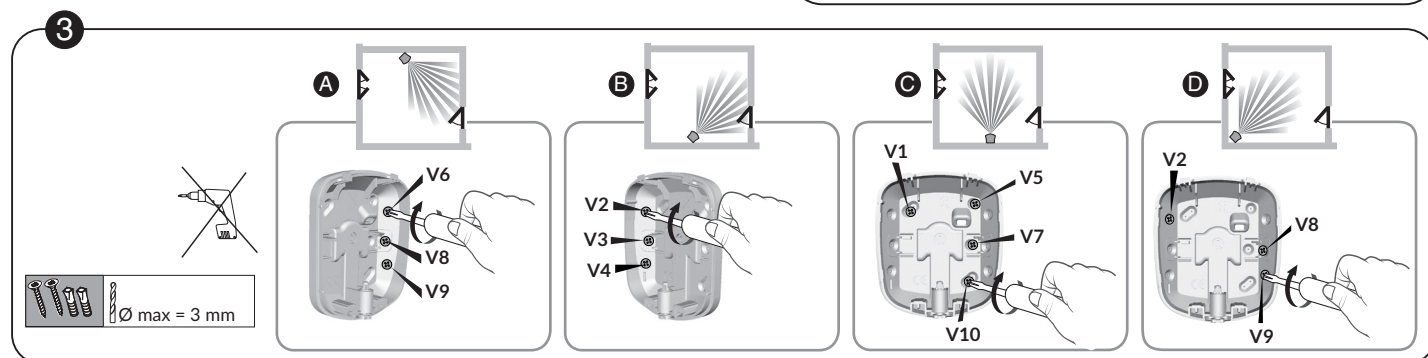
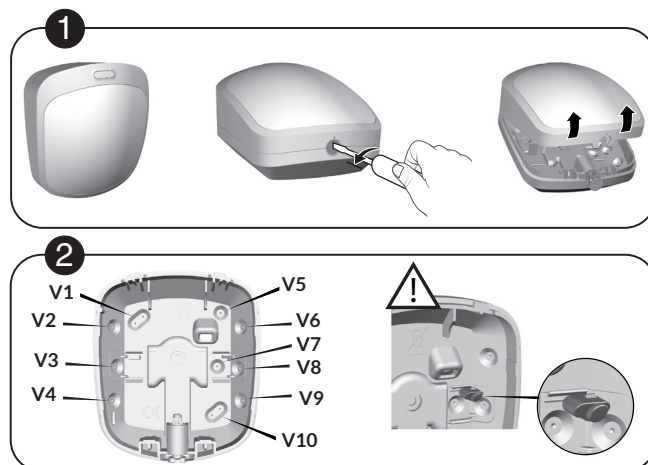

• De lens vervangen

Bijvoorbeeld: u wilt de standaard lens vervangen door de "dierspecifieke" lens.



Gebruik het kogelgewricht RO DMB (ref: 6416221) niet met de "dierspecifieke" lens.

2. De producten in bedrijf stellen

2.1 Indienststelling van de Tyxal+ Hub via de TYDOM-app

- 1 Download de TYDOM-app door de QR-code hiernaast te scannen:



- 2 Maak een nieuwe installatie aan vanuit uw professionele ruimte (of maak er een aan als u er geen hebt)
- 3 Volg de instructies van de app om de verbindingsmodus te configureren.

2. De producten in bedrijf stellen

2.2 Indienstelling en instelling van de gevoeligheid van de DMB Tyxal+

Deze instelling is van toepassing op de 2 lenzen (klassiek en "dierspecifiek") en maakt het mogelijk om meer of minder gevoelig te zijn om zich aan te passen aan de omgeving.

Gevoeligheid **A** = hoge gevoeligheid (+ 25 %),

Gevoeligheid **B** = standaard gevoeligheid,

Gevoeligheid **C** = lage gevoeligheid (- 25%).

Alleen met gevoeligheid **A** kan de NFA2P-norm worden gedekt.

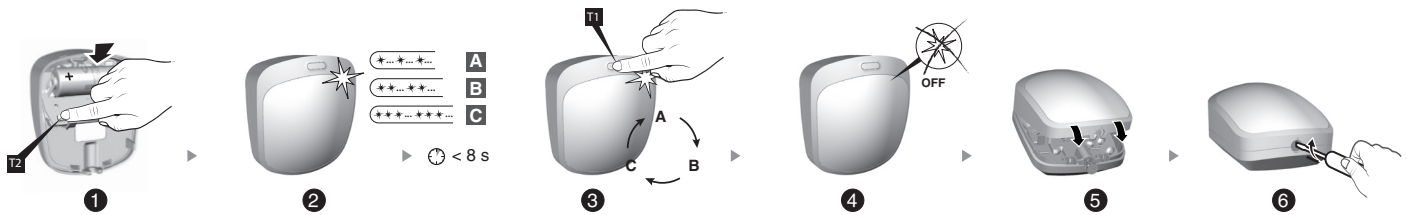

1 Houd de toets **T2** ingedrukt terwijl u de batterij plaatst.

2 Laat los wanneer de led begint te knipperen.

Opmerking: 1 flits = gevoeligheid **A** (standaard), 2 flitsen = gevoeligheid **B**, 3 flitsen = gevoeligheid **C**.

3 Om van de ene gevoeligheid naar de andere over te schakelen, drukt u kort op de toets **T1**.

Opmerking: het indrukken moet plaatsvinden binnen 8 seconden na het plaatsen van de batterij.

4 Wacht tot de led stopt met knipperen. De geselecteerde gevoeligheid is opgeslagen.

5 Positioneer de detector op zijn sokkel die eerder aan de muur is bevestigd.

6 Sluit de behuizing opnieuw met behulp van een schroevendraaier.

3. Extra producten toevoegen

Aanvullende producten die compatibel zijn met de Tyxal+ Hub moeten aan het systeem worden gekoppeld:

- inbraakdetectoren en technische detectoren,
- klavier, badgelezer, afstandsbedieningen, enz.,
- binnensirene en buitensirene.

Hiertoe volgt u in de TYDOM-app:

"Mijn installaties" > "Mijn apparatuur" > "Alarm",
voer de 6-cijferige installateurscode in die op het label vanbinnen in de Tyxal+ Hub staat.
Het systeem is nu in onderhoudsmodus.

Selecteer:

"Configuratie" > "Producten" > "Een product toevoegen"

Raadpleeg de volledige installatiehandleiding van de Tyxal+ Hub, beschikbaar via de QR-code op pagina 72 of op onze website, om elk randapparaat te koppelen.

4. De installatie en producten personaliseren

De bewerkingen voor het personaliseren van de installatie zijn via de TYDOM-app beschikbaar en afhankelijk van het type toegang, installateur of gebruiker:

- De producten een naam geven,
- Zones beheren,
- Geavanceerde parameters instellen...

Raadpleeg de gedetailleerde handleiding voor een beschrijving van alle menu's.

Meld u aan op de app en ga naar het instellingenmenu:

"Mijn installaties" > "Mijn apparatuur" > "Alarm",
en volg de stappen die in de app worden beschreven.

We raden u aan om de installateurscode te wijzigen en om verplicht een gebruikerscode aan te maken. Merk op dat de installateurscode het alarmsysteem niet kan deactiveren als het geactiveerd is door een gebruikerscode, een badge, een afstandsbediening of een programmering.

BELANGRIJK: het is noodzakelijk om meldingen te activeren via de app op elke smartphone die met de site is verbonden om de volgende waarschuwingen te ontvangen:

- Inbraak/zelfbeveiliging/vooralarm
- Technisch (rookdetectie, waterlek)
- Family Care-meldingen (meldingen wanneer het alarm door iemand die een badge of een afstandsbediening gebruikt volledig wordt in- of uitgeschakeld).

5. De Tyxal+ Hub opnieuw sluiten

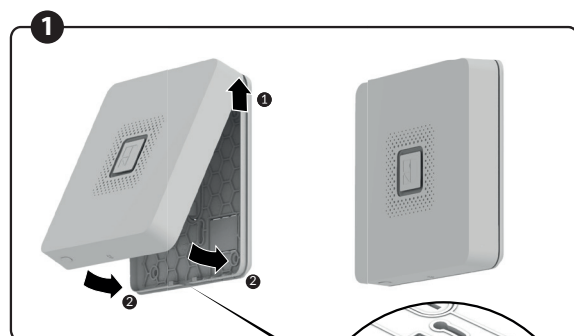

- 1 Plaats de Hub terug op zijn muursteun. Volg de volgorde aangegeven in het schema:
- Plaats eerst de bovenkant van de Hub,
 - Sluit de onderkant van de Hub.

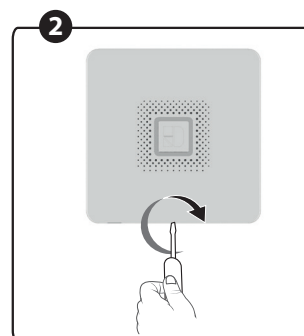

- 2 Draai de schroef weer vast.

Zorg er bij het sluiten van de Hub voor dat u elk uitgebroken deel dat vooraf is uitgesneden gebruikt om de verschillende kabels door te voeren.

Het systeem verlaat automatisch de "onderhoudsmodus" (op voorwaarde dat alle randapparaten correct gesloten zijn).

6. De installatie testen

Test uw installatie in realistische gebruiksomstandigheden en laat bij elk van de detectoren een alarm afgaan. Tijdens deze test moet u rekening houden met de "Vertraging bij verlaten" voordat de bewaking effectief wordt (standaard 90 seconden).

6.1 Betekenis van de bieps tijdens een commando On of Off

1 bieps	Onder toezicht plaatsen
2 bieps	Toezicht uit
Reeks van meerdere bieps	Weigering om onder toezicht te plaatsen (voorbeelden: deur open, zelfbeveiliging in uitvoering...)
1 of 2 bieps gevolgd door een reeks bieps	Onder toezicht plaatsen (1 bieps) of toezicht uit (2 bieps), met een of meer opgeslagen gebeurtenissen (bijv. inbraak, storing batterijen, ...)

NL

Controleer de app om te zien welke gebeurtenissen zich voordoen of in het geheugen zijn opgeslagen.

6.2 Test van de bewegingsdetectoren

De bewegingsdetector slaat elke passage in een detectiezone gedurende 90 seconden op (of het systeem nu aan of uit staat).

Om de test uit te voeren, activeert u de bewaking vanuit een ruimte waar u niet gedetecteerd kunt worden. Wacht 2 minuten voordat u de detectiezone binnengaat (ongeacht de Vertraging vertrek).

- Als de detector in de stand uitgesteld alarm staat zal de centrale pas na 45 seconden een alarmsignaal laten horen. Ondertussen zal er een waarschuwingspieptoon worden gegeven.
- Verifieer, afhankelijk van het type installatie en de configuratie, of de detectie de ontvangst van meldingen en/of spraakoproepen/sms naar de geprogrammeerde nummers activeert.



Om de gebeurtenis te wissen:

Druk op de knop OFF op de afstandsbediening en laat na 5 seconden los (u hoort een reeks bieps zolang u indrukt). De gebeurtenis kan ook via de TYDOM-app worden verwijderd.

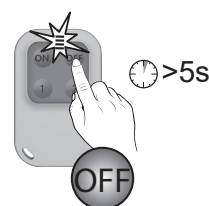

6. De installatie testen

6.3 Mogelijke meldingen en storingen

Aanduidlampjes	Verbindingsstatus
Vast wit aan	Systeem lokaal en op afstand toegankelijk als 4G-verbinding actief is
Wit knipperend	Systeem lokaal en op afstand toegankelijk als 4G-verbinding actief is, geconnecteerde gebruiker
Wit/groen knipperend	Systeem lokaal en op afstand toegankelijk via wifi/Ethernet-verbinding /geen 4G-ontvangst
Wit/oranje knipperend	Systeem lokaal en op afstand toegankelijk via 4G-verbinding/geen wifi/Ethernet-verbinding
Vast oranje aan	Systeem lokaal toegankelijk
Oranje knipperend	Systeem lokaal toegankelijk, gebruiker aangesloten
Vast rood aan	Geen IP-adres toegewezen, geen 4G-ontvangst en geen toegang op afstand

Aanduidlampjes (prioriteitsweergave)	Acties en gebeurtenissen
Continu groen gedurende 2 seconden	Commando om onder toezicht te plaatsen aanvaard
Gedurende 2 seconden vast rood aan	Commando om onder toezicht te plaatsen geweigerd
Rood knipperend	Systeem in onderhoudsmodus
Vast rood aan	Systeem in product toevoegen (in onderhoudsmodus)
Rode knippering	Inbraak of zelfbeveiliging in uitvoering
Rood/oranje knippering	Technische detectie in uitvoering
Langzaam groen knippen	Andere storing treedt op (bijv. storing batterij...) of alarmgeheugens die moeten worden gewist (kan in de app worden geraadpleegd)

7. Technische kenmerken

Tyxl+ Hub

- Voeding via stroomadapter voorzien Voeding 100-240V ~ 50/60Hz
Uitgang: 5V --- / 1,5A.
- Noodvoeding via 3 alkalinebatterijen van 1,5 V, LR14, maximale autonomie 7 dagen, afhankelijk van het batterijniveau.
- Isolatieklasse III.
- Verbruik in stand-by: <85 mA.
- Verbruik bij alarm: 270 mA.
- Lage batterijspanning: < 4,0 V.
- 10 jaar autonomie bij één stroomonderbreking per jaar van 6 uur, waarbij de verbinding gewaarborgd blijft.
- Radiofrequentie 868,7 -> 869,2 MHz en 868 -> 868,60 MHz/433,05 MHz -> 434,79 MHz.
- Draadloos bereik tot 300 meter in open veld, afhankelijk van de aangesloten apparatuur (het bereik kan variëren, afhankelijk van de plaatsingsomstandigheden en de elektromagnetische omgeving).
- Maximaal zendvermogen < 10 mW, ontvanger categorie 2.
- 4G/LTE-frequenties: 2100 MHz (B1), 1800 MHz (B3), 2600 MHz (B7), 900 MHz (B8), 800 MHz (B20), 700 MHz (B28).
- Maximaal 4G/LTE-vermogen <200 mW
- Wifi-frequenties: 2400 tot 2483,5 MHz
- Maximaal wifi-vermogen <100 mW
- Draadloze alarmapparatuur.
- Milieuklasse II.
- 1.000.000 mogelijke codes.
- Aantal zones: 8.
- Maximumaantal gekoppelde producten: 50 Tyxl+ randapparaten en 8 Tycam camera's.
- Aantal geregistreerde gebeurtenissen: 1250.
- Geluidsvermogen op 1 m (standaardinstelling 4): 100 dBA +/-2 (max. 105 dBA).
- Zelfbeveiliging tegen opening en losrukken.
- IP zender: SP1, 4G/LTE: SP1, gecombineerd DP1.
- Protocol van de zender: SIA (DC09).
- Uitsluitend geschikt voor gebruik binnenshuis.
- Beschermingsindex: IP30 - IK06.
- Bedrijfstemperatuur: -10°C tot +55°C.
- Opslagtemperatuur: -20°C tot +70°C.
- Vochtigheidsbereik: 0%-75%.
- Afmetingen: 168 x 168 x 37 mm.
- Gewicht (met batterijen): 672 g.
- Normen die van toepassing zijn: EN 50131-1 graad 2, EN 50131-3, RTC 50131-3, EN 50131-4, RTC 50131-4, EN 50131-5-3, EN 50131-6, RTC 50131-6, EN 50136-1, EN 50136-2.

Bewegingsdetector DMB Tyxl+

- Voeding: Lithiumbatterij - LS 17500 - 3,6V
- Klasse III isolatie
- Verbruik in stand-by max. 5 µA
- Gemiddeld verbruik tijdens het zenden max. 26 mA
- 10 jaar autonomie, naargelang het gebruik
- Radiofrequentie 868,7 -> 869,2 MHz en 868 -> 868,6 MHz
- Draadloos bereik tot 300 meter in open veld, afhankelijk van de aangesloten apparatuur (het bereik kan variëren, afhankelijk van de plaatsingsomstandigheden en de elektromagnetische omgeving)
- Draadloze alarmapparatuur
- Milieuklasse II
- Automatische bescherming tegen opening en losrukken
- Beschermingsindex: IP30 - IK04
- Bedrijfstemperatuur: -10°C tot +55°C
- Opslagtemperatuur: -10°C tot +70°C
- Vochtigheidsbereik: 75%
- Afmetingen: 67,8 x 77,3 x 45,3 mm
- Gewicht (met batterijen): 90 g.
- Maximaal radiovermogen < 10 mW
- Ontvanger categorie 2

Afstandsbediening TL 2000 Tyxl+

- Voeding: Lithiumbatterij - CR2430 - 3V
- Klasse III isolatie
- Verbruik in stand-by max. 0,6 µA
- Gemiddeld verbruik tijdens het zenden max. 23 mA
- 10 jaar autonomie, naargelang het gebruik
- Radiofrequentie 868,7 -> 869,2 MHz en 868 -> 868,6 MHz
- Draadloos bereik tot 300 meter in open veld, afhankelijk van de aangesloten apparatuur (het bereik kan variëren, afhankelijk van de plaatsingsomstandigheden en de elektromagnetische omgeving)
- Draadloze alarmapparatuur
- Milieuklasse II
- Beschermingsindex: IP32
- Bedrijfstemperatuur: -10°C tot +55°C
- Opslagtemperatuur: -10°C tot +70°C
- Vochtigheidsbereik: 75%
- Afmetingen: 42 x 65 x 8 mm
- Gewicht (met batterijen): 25 g.
- Maximaal radiovermogen < 10 mW
- Ontvanger categorie 2



www.deltadore.com



01/26

2706023 Ver.01