



**DOBLE DESCARGA**  
1,8 L / 3 L

Cerámica con triturador

## ENTRADAS Y EVACUACIÓN

EVACUACIÓN Ø 32

ENTRADA Ø 40

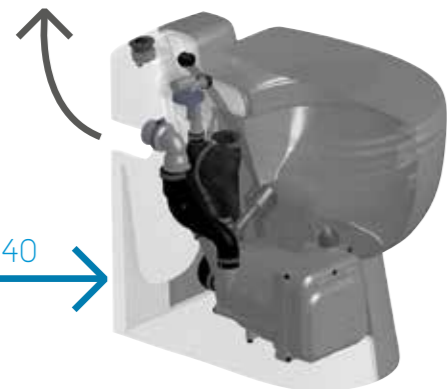

## MEDIDAS (MM)

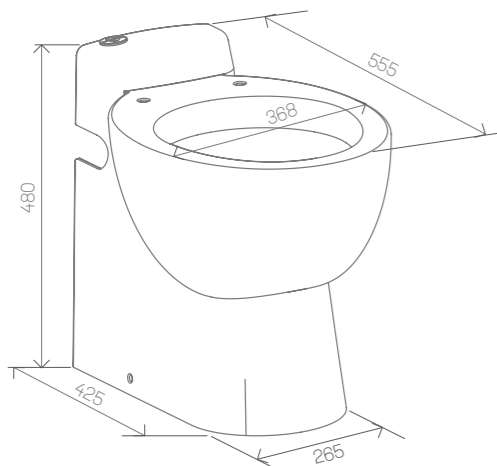

Es una cerámica equipada con un triturador-bombeador diseñado para evacuar las aguas residuales sanitarias del inodoro y del lavabo. Este aparato sirve para uso doméstico.

- DOBLE DESCARGA: 1,8L / 3L.
- IDEAL PARA UN ASEO SECUNDARIO CON LAVAMANOS.
- CERÁMICA TRATADA ANTICAL + TAPA CON CIERRE AMORTIGUADO.

## PRINCIPIO DE FUNCIONAMIENTO

El SANICOMPACT® Pro está controlado por un programador electrónico que puede tener 2 funciones:

- Trituración/bombeo, funcionando como WC: el arranque tiene lugar accionando el pulsador integrado en el inodoro y el ciclo se desarrolla durante 25 segundos.
- Bombeo solo, para la evacuación de las aguas usadas del lavabo: el arranque es automático. La duración de funcionamiento depende del volumen de agua a bombear.

## CURVA DE POTENCIA

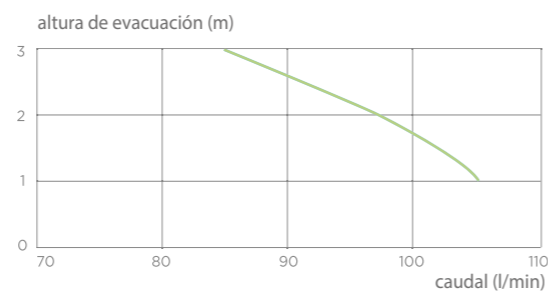

## CONSEJOS DE INSTALACIÓN

- Para optimizar los desarrollos técnicos de este aparato en cuanto a la reducción de ruido, es importante:
  - Aplicar un cordón de silicona sobre la huella del pie del inodoro en el suelo y poner encima la cerámica.
  - Instalar la cerámica de forma que no toque las paredes.
  - Fijar correctamente el tubo de evacuación con menos de 1m de distancia entre puntos de fijación.

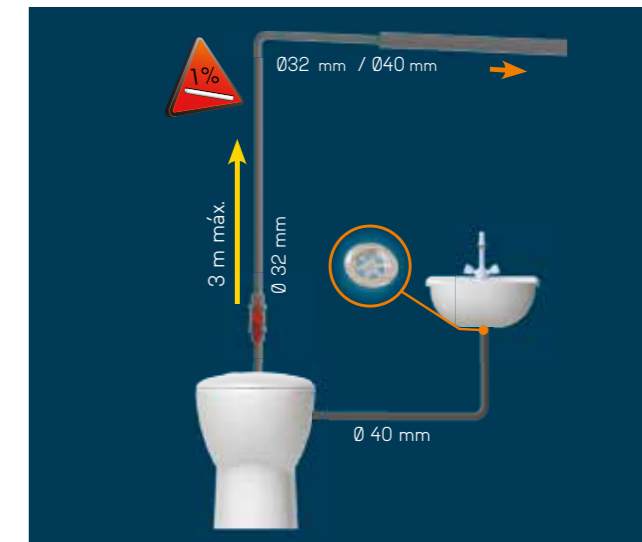

## CONEXIONES

- El SANICOMPACT® Pro toma el agua directamente de la red, no necesita cisterna externa.
- Para optimizar el aclarado del inodoro es recomendable tener una presión a la salida del grifo de 1,7 bares como mínimo y 4 como máximo.
- Realizar la sección vertical del recorrido de evacuación con un tubo de Ø 32 mm e instalarlo lo más cerca del aparato (máx. 30 cm). Si posteriormente se necesita un recorrido horizontal, éste se realizará con un tubo de diámetro de 40 mm, siempre con una pendiente del 1% hasta el desagüe general.
- Si la evacuación solo necesita un recorrido horizontal, éste puede realizarse con un tubo de 32 mm, siempre con una pendiente del 1% hasta el desagüe general.
- Colocar el aparato de forma que el enchufe sea accesible.
- Conectar el aparato a tierra (Clase I) y protegerlo con un disyuntor diferencial de alta sensibilidad (30 mA) y un automático de 20 A.

## CONSEJOS DE USO

El SANICOMPACT® Pro se utiliza como inodoro clásico; no requiere un mantenimiento especial, sin embargo, es preciso seguir algunas recomendaciones.

- No arrojar cuerpos extraños dentro del inodoro como algodón, toallitas, tampones higiénicos, objetos de metal, madera, plástico, líquidos disolventes o aceites, etc...
- En caso de un prolongado corte de corriente o de una larga ausencia, cerrar la llave de paso.

## ACCESORIOS

- Se recomienda utilizar el desincrustante especial triturador para eliminar la cal y mantener el buen estado de los componentes internos.



## CARACTERÍSTICAS TÉCNICAS

Conexiones posibles	WC + lavabo
Evacuación vertical (hasta)	3 m
Evacuación horizontal (hasta con pendiente del 1%)	30 m
Entradas	2
Diámetro codo de salida con válvula antiretorno integrada	32 mm
Ø recomendado del tubo de evacuación en secciones verticales	32 mm
Presión mínima del agua de alimentación	1,7 bares
Peso	33,5 Kg
Alimentación	220-240V/50 Hz
Tipo de cable de alimentación	3 x 0,75 mm <sup>2</sup> + clavija
Longitud del cable	1200 mm
Amperaje	2,5 A
Consumo motor	550 W
RPM al eje	2800
Refrigeración del motor	por aire
Material del eje del motor	inox
Tipo de turbina	de palas
Índice de resistencia al agua	IP 44
Capacidad del condensador	14 µf
Temperatura máx. de líquidos	38° C
Caudal a 3 metros	85 L/min
Nivel sonoro	51 dB(A)