

Mod. 3
 ÂNGULO

SUPORTES

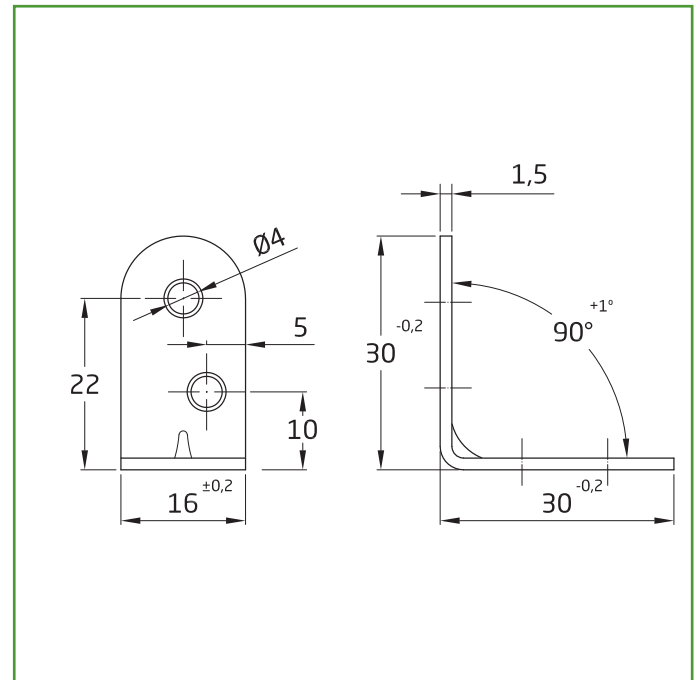

Medidas: 30 x 16 x 1,5 mm

Material: Aço

Acabamento: Bicromatado

Código: 933

Apresentação: Sem EAN Individual

EAN pieza:



Características ✓

Ângulo de reforço fabricado em aço carbono segundo as normas de qualidade AMIG, com revestimento de bicromato que garante a resistência à corrosão. Recomendado para uso interno.

instruções de montagem/ Utilidades 🛠️

Os suportes de reforço são utilizados para unir ou reparar principalmente peças de madeira de mobiliário, prateleiras, armários, cadeiras, camas, etc. Concebidos em forma de L e com uma pequena área de implantação, proporcionam ligações fortes e não visíveis entre as peças. São fáceis de instalar com parafusos de cabeça cilíndrica.

Ecofriendly 🌿

Na AMIG pretendemos oferecer a melhor qualidade em nossos produtos sem agredir o meio ambiente. Por isso, trabalhamos sempre para cumprir as normas ambientais em nossos processos, bem como implementando o Sistema de Gestão Integral (SIG) de resíduos de embalagens.

Conservação e limpeza ✨

Utilizar um pano seco para a limpeza
 Não usar produtos abrasivos e/ou corrosivos, detergentes, dissolventes nem álcool.

Logística do producto: 

Comprimento do produto (cm):	3
Largura do produto (cm):	3
Altura do produto (cm):	1,6
Peso do produto (gr):	10

Dados packaging: 

Quantidade por embalagem:	100
Comprimento da embalagem (cm):	14
Largura da embalagem (cm):	4,5
Altura da embalagem (cm):	3,7
Peso da embalagem (Kg):	0,937
EAN da embalagem:	8413023009332

Quantidade por caixa:	1000
Comprimento da caixa (cm):	20
Largura da caixa (cm):	15
Altura da caixa (cm):	10,5
Peso da caixa (Kg):	11
EAN da caixa:	8413023709331

