

3HB2031X0

Horno independiente encastrable electr.

Acero inoxidable



3HB2031X0

- Diseño Serie Acero
- Puerta abatible
- Clase de eficiencia energética A, dentro del rango A+++ a D
- Nuevo Control Comfort de fácil uso
- Mandos ocultables
- Raíles telescópicos Comfort en 1 altura
- Nuevas gradas cromadas Comfort: extracción cómoda y segura
- Multifunción 7 funciones: aire caliente suave, aire caliente 3D Profesional, turbo grill, hornear, horno de leña, solera, grill total
- Reloj electrónico con programación de inicio y paro de cocción
- Precalentamiento rápido
- Esmalte antiadherente de alta resistencia
- Puerta fría
- Accesorios: bandeja profunda, parrilla

Accesorios incluidos

1 x Parrilla profesional, 1 x Bandeja universal

4242006274894

3HB2031X0

Horno independiente encastrable eléct.

Acero inoxidable

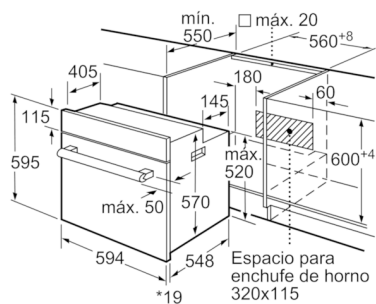

* 20 mm para frontales de metal

Dimensiones en mm

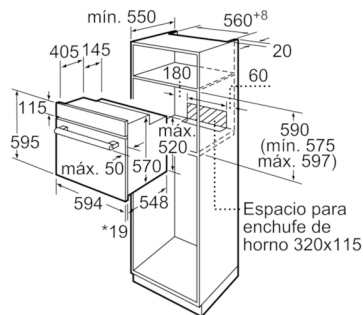

* 20 mm para frontales de metal

Dimensiones en mm

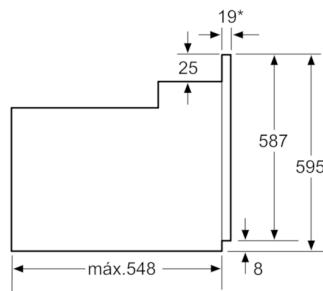

* Con frontal de metal 20 mm

Dimensiones en mm

Características

Color del frontal: Acero inoxidable

Tipo de construcción: Integable

Sistema de limpieza: No

Medidas del nicho de encastre: 575-597 x 560-568 x 550

Dimensiones aparato (alto, ancho, fondo (sin incluir la puerta)) (mm): 595 x 594 x 548

Medidas del producto embalado (mm): 665 x 680 x 645

Material del panel de mandos: Acero inoxidable

Material de la puerta: vidrio

Peso neto (kg): 32,0

Volúmen útil (de la cavidad): 66

Metodo de coccion: Función Pizza, Grill variable amplio, Heißluft

sanft, Hornear, Sólera, Turbogrill, Turbohornear 3D

Material de la cavidad: Other

Regulacion de temperatura: Sin control de temperatura

Número de luces interiores: 1

Certificaciones de homologacion: CE, VDE

Longitud del cable de alimentación eléctrica (cm): 100

Iluminación interior - 1ª cavidad: 1

Sistema extracción bandejas: 1 nivel

Temporizador horno: avisador, conexión, desconexión

Accesorios incluidos: 1 x Parrilla profesional, 1 x Bandeja universal

Broil Element Wattages cavity 1 (W): 2800

Características de consumo y conexión

Clase de eficiencia energética (2010/30/EC): A

Consumo de energía por ciclo convencional (2010/30/EC): 0,98

Energy consumption gas oven per cycle conventional (2010/30/EC):

Energy consumption per cycle forced air convection (2010/30/EC): 0,79

Energy consumption gas oven per cycle forced air convection (2010/30/EC):

Índice de eficiencia energética (2010/30/CE): 95,2

Potencia de conexión eléctrica (W): 3300

Intensidad corriente eléctrica (A): 16

Tensión (V): 220-240

Frecuencia (Hz): 50; 60

Tipo de clavija: Schuko con conexión a tierra

Universal Product Code:

Color del frontal: Acero inoxidable

Otros colores disponibles:

Entrada de energía: Eléctrico

Certificaciones de homologacion: CE, VDE

Length of electrical supply cord (in):

Required cutout/niche size for installation (in): x x

Dimensions of the packed product (in): 26.18 x 25.39 x 26.77

Net weight (lbs): 70

Gross weight (lbs): 74

Longitud del cable de alimentación eléctrica (cm): 100