

**Serie 6, Secadora con bomba de calor, 9 kg
WQH246B0ES**



La tecnología de bomba de calor con condensador autolimpiante permite un secado cuidadoso, eficiente y constante durante la vida útil de la secadora. Secado preciso gracias a los sensores Auto Dry.

- **AutoDry:** secado automático que deja la ropa como deseas.
- **Condensador autolimpiante:** mantén el condensador libre de pelusas para una eficiencia energética óptima.
- **Asistente de energía:** gestión inteligente de tu secadora con bomba de calor para un secado más eficiente y sostenible.
- **Speed Perfect:** secado rápido.
- **La opción de media carga adapta los ajustes de la secadora y la duración del programa a las coladas con poca ropa.**

Datos técnicos

Tipo de construcción:	Libre instalación
Tapa superior desmontable:	No
Apertura de la puerta:	A la derecha
Longitud del cable de alimentación eléctrica:	145 cm
Dimensiones (Alt x Ancho x Fondo):	842x598x613 mm
Peso neto:	52.9 kg
Gases fluorados de efecto invernadero:	R290
Unidad herméticamente sellada:	Si
Código EAN:	4242005522071
Potencia:	800 W
Intensidad corriente eléctrica:	10 A
Tensión:	220-240 V
Frecuencia:	50 Hz
Capacidad máxima:	9.0 kg
Clase de eficiencia energética ¹ :	B
Consumo de energía ponderado por ciclo (UE 2017/1369):	0.92 kWh/cycle
Consumo de energía ponderado por 100 ciclos (UE 2017/1369):	..92 kWh/100 ciclos
Eficiencia de condensación (UE 2017/1369):	..91 %
Duración del programa a media capacidad (UE 2017/1369): 2:40
Duración del programa a capacidad nominal (UE 2017/1369): 4:25

Accesorios opcionales

WMZ20600	CESTO PARA SECADORA
WTZ27500	Juego de unión con bandeja extraíble
WTZ27510	ACCESORIO SECADORA
WTZPW40D	ACCESORIO LAVADORA



¹ Dentro del rango de clases de eficiencia energética de A a G.

Serie 6, Secadora con bomba de calor, 9 kg WQH246B0ES

La tecnología de bomba de calor con condensador autolimpiante permite un secado cuidadoso, eficiente y constante durante la vida útil de la secadora. Secado preciso gracias a los sensores Auto Dry.

Consumos

- Clase de eficiencia energética¹: B
- Energía²: 92 kWh
- Capacidad³: 9 kg
- Duración³: 4:25 h:min
- Clase de eficiencia de ruido: A (en la escala de A a D)
- Nivel de ruido³: 59 dB (A) re 1 pW
- Clase de eficiencia de condensación: B (en la escala de A a D)
- Eficiencia de condensación³: 91%

Programas

- Programas estándar: algodón, sintéticos
- Programa de ropa de cama: reduce que las prendas grandes se enreden gracias al tambor con giro reversible gracias al tambor reversible
- Programas vía app: Plumass, Temporizado frío, Lana
- Programas especiales: Algodón, Algodón Eco, Delicado, Toallas, Mix, Rápido 40 min, Sport, Sintéticos, Secado con cesto, Temporizado caliente

Funciones

- Home Connect: Monitoreo y control remoto, Gestión de energía, Diagnóstico remoto, SmartDry, más programas mediante descarga.
- SmartDry: Programa de secado perfecto basado en la información del último ciclo de lavado
- Speed Perfect: Reducir el tiempo de secado en programas seleccionados
- Media carga: para optimizar los consumos: optimiza los ajustes de secado para pequeñas cargas
- Ciclo especial de enfriamiento antiarrugas de 120 min tras la finalización del programa
- Funciones: Fácil plancha, seguro para niños, inicio remoto, Secado delicado, Función Pausa+Carga para prendas olvidadas, Speed Perfect, Ajuste de secado, Terminado 24 h

Prestaciones

- Condensador autolimpiante
- Panel inclinado elegante y ergonómico para un fácil uso
- Display LED
- Indicación de carga recomendada en el display
- Indicador visual en el display de cuándo es posible activar el "Pausa + carga"
- Motor EcoSilence Drive con 10 años de garantía.
- Control de secado por sensor de humedad
- Mando giratorio
- Tambor inox con palas asimétricas
- Paneles antivibración
- Incluido cesto extraíble para lana, zapatillas y prendas especiales

- Iluminación interior del tambor
- Tubo para conexión a desagüe incluido
- Bloqueo de seguridad para niños

Información técnica

- Posibilidad de instalación bajo encimera en muebles de altura 85 cm o más
- Dimensiones (alto x ancho): 842 mm x 598 mm
- Profundidad del aparato: 613 mm
- Profundidad de la lavadora incluyendo la puerta: 648 mm
- Profundidad de la lavadora con la puerta abierta: 1096 mm
- Tecnología bomba de calor con refrigerante R290

¹ En un rango de clases de eficiencia energética de A (más eficiente) a G (menos eficiente)

² Media de consumo energético ponderado por cada 100 ciclos de secado en kWh con el programa ECO

³ Programa ECO con carga completa

**Serie 6, Secadora con bomba de calor, 9 kg
WQH246B0ES**

Dimensiones en mm

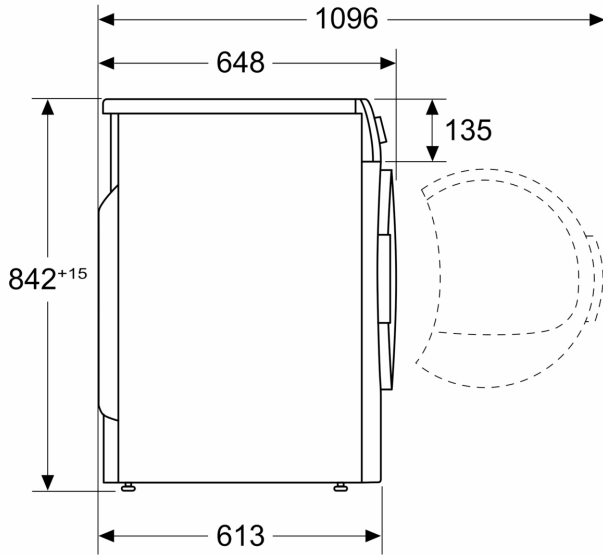

Dimensiones en mm

