



Características

Horno Piroclítico

- Sistema de limpieza **DUALCLEAN: Autolimpieza Piroclítica (3 niveles) + Teka Hydroclean® PRO automático**
- Multifunción SurroundTemp - 8 funciones de cocinado
- Función especial **Air Fry**, para resultados crujientes y saludables con la bandeja perforada **FryMaster**
- Función **Chef** con 10 programas automáticos
- Calentamiento rápido
- Panel liso antihuella con amplio display a color
- Touch Control con programación de inicio y paro de cocción
- **Mandos escamoteables**
- Rango temperatura: 50-300°C
- Bloqueo de seguridad para niños del panel de mandos
- Desconexión de seguridad en apertura de puerta
- Soportes cromados **FastClick** con sistema de 1 guía extraíble Plus-Extension, cinco alturas de cocinado
- Iluminación superior
- Cavity y bandejas con esmalte **BrightClean**
- Sistema **ThermoSeal**, alto rendimiento y llamativo diseño rojo
- Puerta tres cristales, interior todo cristal, con guía de cocinado y tirador **T-Jewel**
- Ventilación tangencial dos velocidades
- Bandeja profunda esmaltada y parrilla (con sistema antivuelco)

TOTAL

Dibujo técnico

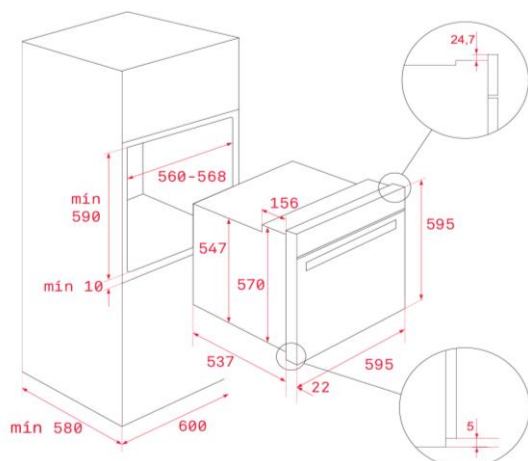

Color

Referencia

EAN 13

- | Color | Referencia | EAN 13 |
|-------|------------|---------------|
| Inox | 111010092 | 8434778034219 |

Datos técnicos

- | | |
|---|-------------|
| • Capacidad neto/bruto | 70/71 |
| • Eficiencia energética | A+ |
| • Potencia nominal máxima, W: | 2.615 |
| • Resistencia grill: normal/maxigrill, W: | 1.400/2.450 |
| • Resistencia bóveda + solera, W: | 2.450 |
| • Resistencia turbo, W: | 2.000 |
| • Turbina multifunción, W: | 25 |
| • Motor refrigeración, W: | 30 |