

AEG



aeg.com/register



NSC6L181ES
NSC6L18ZES
OSC6D181ES
OSC6L181ES
TC6LS181ES
TC6LS18WES

INSTALLASJON / INSTALAÇÃO / INSTALACIÓN / INSTALLATION

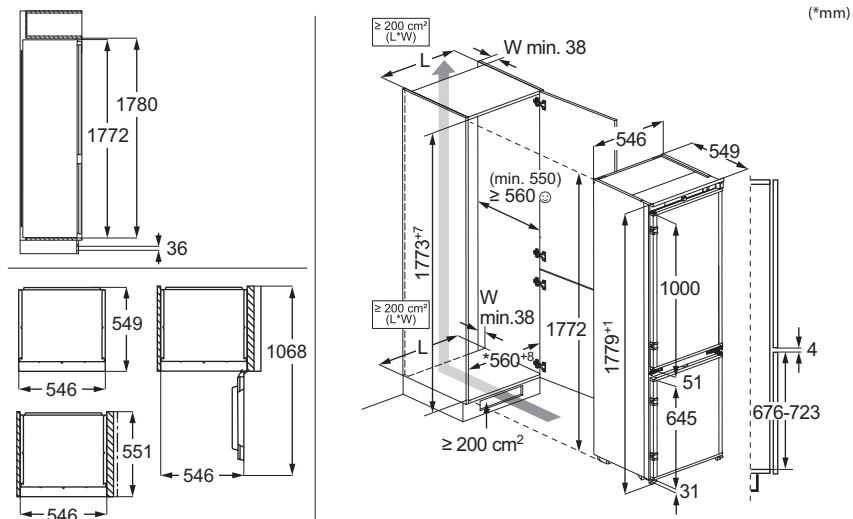

LYDER / RUÍDOS / RUIDOS / LJUD



Med forbehold om endringer.

1. SIKKERHETSINFORMASJON.....	3	7. FEILSØKING.....	9
2. SIKKERHETSANVISNINGER.....	4	8. TEKNISKE DATA.....	10
3. BETJENINGSPANEL.....	6	9. INFORMASJON FOR TESTINSTITUTTER	10
4. DAGLIG BRUK.....	7	10. BESKYTTELSE AV MILJØET.....	11
5. RÅD OG TIPS.....	8		
6. STELL OG RENGJØRING.....	9		

1. ⚠ SIKKERHETSINFORMASJON

Les nøye gjennom de vedlagte instruksjonene før du monterer og bruker produktet.

Produsenten er ikke ansvarlig for personskader eller andre skader som følge av feilaktig montering eller bruk. Instruksjonene må alltid oppbevares på et trygt og tilgjengelig sted for fremtidig behov.

1.1 Sikkerhet for barn og utsatte mennesker

- Dette produktet kan brukes av barn fra 8 år og oppover og personer med reduserte fysiske, sensoriske eller mentale evner eller manglende erfaring og kunnskap, dersom de får tilsyn eller instruksjoner om bruken av produktet på en sikker måte, og forstår farene som er involvert. Barn i alderen 3 til 8 år og personer med svært omfattende og komplekse funksjonshemninger har lov til å laste og lesse av produktet forutsatt at de har fått ordentlig instruksjon. Barn yngre enn 3 år må holdes på avstand fra produktet med mindre de er under tilsyn til enhver tid.

- Barn bør være under oppsyn for å sikre at de ikke leker med produktet.
- Rengjøring og vedlikehold av produktet skal ikke utføres av barn.
- Oppbevar all emballasje utilgjengelig for barn og kast den på riktig måte.

1.2 Generell sikkerhet

- Dette produktet er kun for oppbevaring av mat og drikke.
- Dette produktet er beregnet for bruk innendørs.
- Dette produktet kan brukes på kontorer, hotellrom, rom for bed & breakfast, gårdsgjestehus og andre lignende steder hvor slik bruk ikke overstiger (gjennomsnittlige) bruksnivåer for holdningsrom.
- Følg disse instruksjonene for å unngå kontaminering av mat:
 - ikke åpne døren i lengre perioder;
 - rengjør regelmessig tilgjengelige dreneringssytemer og overflater som kan komme i berøring med matvarer;

- oppbevar rått kjøtt og fisk i egnede beholdere i kjøleskapet, slik at maten ikke kommer i kontakt med, eller drypper på, annen mat.
- **ADVARSEL:** Påse at ventilasjonsåpninger ikke blokkeres i produktets skap eller i innebygde konstruksjoner.
- **ADVARSEL:** Bruk ikke mekaniske enheter eller andre metoder for å akselerere avfrostingsprosessen unnatt de som anbefales av produsenten.
- **ADVARSEL:** Ikke ødelegg kjølekretsen.
- **ADVARSEL:** Bruk ikke elektriske produkter inne i oppbevaringshyllene på produktet, med mindre de er av den typen som anbefales av produsenten.
- Bruk ikke vannspray og damp for å rengjøre produktet.
- Rengjør produktet med en fuktet myk klut. Bruk kun nøytrale vaskemidler. Du må aldri bruke skurende oppvaskmidler, skuresvamper, løsemidler eller metallgjenstander.
- Når kjøleskapet blir stående tomt i en lengre periode, bør du slå det av, avrime det, rengjøre det, tørke det og la døren bli stående oppe slik at det ikke dannes mugg i produktet.
- Oppbevar ikke eksplosive stoffer som aerosolbeholdere med brennbart drivstoff i dette produktet.
- Hvis strømkabelen blir skadet, må den skiftes av produsenten, autorisert servicesenter eller annen kvalifisert person for å unngå risiko.

2. SIKKERHETSANVISNINGER

2.1 Montering

ADVARSEL!

Installering må kun foretas av en kvalifisert person.

- Fjern all emballasje.
- Ikke monter eller bruk et skadet produkt.

- Bruk ikke apparatet før du installerer det i en innebygget enhet med hensyn til sikkerhet.
- Følg de separate instruksjonene for montering av produktet og omhengsling av dører som er tilgjengelig på nettstedet vårt.
- Vær alltid forsiktig når du flytter produktet. Det er tungt. Bruk alltid vernebriller og lukket fotteøy.

- Påse at luft kan sirkulere fritt rundt produktet.
- Ved første installering eller etter omhengsling av døren, vent minst 4 timer før du kobler til strømtilførselen. Dette gjør at oljen kan renne tilbake i kompressoren.
- Før du gjør noe med produktet (for eksempel omhengsling av døren), fjern støpselet fra stikkkontakten.
- Ikke monter produktet i nærheten av radiatorer eller komfyrer, ovner eller platetopper, med mindre noe annet er spesifisert i installasjonsinstruksjonene.
- Utsett ikke produktet for regn.
- Ikke installer produktet hvor det kan bli utsatt for direkte sollys.
- Installer ikke produktet på meget fuktige eller kalde steder.
- Når du flytter produktet, løft det i forkant for å unngå riper på gulvet.
- Beskytt gulvet mot riper når du omhengler produktets dør.
- Produktet inneholder en pose med tørkemiddel. Det er ikke et leketøy. Det er ikke mat. Kast det med det samme.

2.2 Elektrisk tilkobling

ADVARSEL!

Fare for brann og elektrisk støt.

ADVARSEL!

Når du plasserer produktet, må du sørge for at kablet ikke er i klem eller skadet.

ADVARSEL!

Bruk ikke multi-plugg-adaptore og skjøteledning.

FORSIKTIG!

Alt elektrisk arbeid som kreves for å montere dette produktet må utføres av kvalifisert elektriker.

- Kontroller at parameterne på typeskiltet er kompatible med de elektriske spesifikasjonene i strømforsyningen.
- Produktet må jordes.
- Bruk alltid en korrekt montert, jordet stikkontakt.
- Hvis stikkkontakten for strømtilførselen i huset ikke er jordet, må du koble produktet til en separat jording i samsvar med gjeldende forskrifter. Kontakt en kvalifisert elektriker.

- Sørg for at elektriske komponenter (f.eks. støpsel, nettkabel, kompressor) ikke blir påført skade. Kontakt det autoriserte servicesenteret eller en elektriker for å skifte ut de elektriske komponentene.
- Strømkablet må være under nivået til støpselet.
- Sett ikke støpselet i stikkkontakten før monteringen er fullført. Påse at det er tilgang til stikkkontakten etter monteringen.
- Ikke koble fra produktet ved å trekke i strømledningen. Trekk alltid i selve støpselet.
- Dette produktet er utstyrt med et 13 A-støpsel. Skulle det bli nødvendig å skifte sikringen for støpselet, bruk kun 13 A ASTA (BS 1362)-sikring (kun for Storbritannia og Irland).

2.3 Bruk

ADVARSEL!

Fare for skade, brannskader, elektrisk støt eller brann.



Produktet inneholder brennbar gass, isobutan (R600a), en naturgass med liten innvikrning på miljøet. Vær forsiktig så du ikke forårsaker skade på kjølemiddelkretsen som inneholder isobutan.

- Produktspesifikasjonene må ikke endres.
- All bruk av innbyggningsproduktet som frittstående er strengt forbudt.
- Dette produktet er beregnet til bruk ved omgivelsestemperatur fra 10°C til 38°C. Det angitte temperaturområdet garanterer riktig bruk av produktet.
- Ikke sett elektriske produkter (f.eks. iskremmaskiner) i produktet med mindre de er oppgitt av produsenten.
- Hvis det skulle oppstå skade på kjølemiddelkretsen, må du sørge for at det ikke er flammer og antenningskilder i rommet. Ventilene rommet.
- Ikke la varme gjenstander komme i kontakt med plastdelene på produktet.
- Ikke legg flytende drikker som brus og saft eller lignende i fryseren. Dette vil skape trykk på drikkebeholderen.
- Ikke oppbevar brannfarlig gass og væske i produktet.
- Legg ikke brennbare produkter, eller gjenstander som er fuktet med brennbare væsker, inn i eller i nærheten av produktet.
- Ikke berør kompressoren eller kondensatoren. De er varme.

- Ikke ta ut eller berør gjenstander fra fryseeksjonen hvis hendene er våte eller fuktige.
- Ikke frys mat som har vært tint tidligere.
- Følg oppbevaringsinstruksjonene på emballasjen for frosnen mat.
- Pakk maten i plast eller i en beholder før du setter maten i frysekapet.
- Ikke la mat komme i kontakt med de indre veggene i produktrommene.

2.4 Innvendig lys

⚠ ADVARSEL!

Det er fare for elektrisk støt.

- Dette produktet inneholder én eller flere lyskilder av energieffektivitetsklasse G.
- Angående lypæren(e) i dette produktet og reserve-lypærene som selges separat: Disse lampene er ment å motstå ekstreme fysiske forhold i husholdningsprodukter, for eksempel temperatur, vibrasjon, fuktighet, eller er ment å signalisere informasjon om produktets driftsstatus. De er ikke ment å brukes i andre bruksområder og egner seg ikke til rombelysning.

2.5 Stell og rengjøring

⚠ ADVARSEL!

Fare for personskade eller skade på produktet.

- Slå av produktet og trekk støpset ut av stikkontakten før rengjøring og vedlikehold.
- Dette produktet inneholder hydrokarboner i kjøleenheten. Vedlikehold og etterfylling av enheten må kun foretas av en kvalifisert person.

2.6 Service

- Kontakt et autorisert servicesenter for å reparere produktet. Bruk kun originale reservedeler.
- Vær oppmerksom på at reparasjon på egen hånd eller ikke-profesjonell reparasjon kan ha sikkerhetsmessige konsekvenser og kan ugyldiggjøre garantien.
- Følgende reservedeler er tilgjengelige i minst 7 år etter at modellen er avviklet: termostater, temperatursensorer, kretskort, lyskilder, dørhåndtak, dørhengsler, skuffer og kurver. Dørpakninger er tilgjengelige i minst 10 år etter at modellen er avviklet. Varigheten kan være lengre i ditt land. For mer informasjon, besøk vår hjemmeside.
- Vær oppmerksom på at noen av disse reservedelene bare er tilgjengelige for profesjonelle reparatører, og at ikke alle reservedeler er relevante for alle modeller.

2.7 Avfallsbehandling

⚠ ADVARSEL!

Fare for skade eller kvelning.

- Koble produktet fra strømmen.
- Kutt av strømkabelen og kast den.
- Fjern døren for å forhindre at barn og dyr blir stengt inne i produktet.
- Kjølemiddelkretsen og isolasjonsmaterialet til dette produktet er ozon-vennlig.
- Isolasjonsskummet inneholder brennbare gasser. Kontakt kommunen din for informasjon om hvordan du kaster produktet på en riktig måte.
- Ikke forårsak skade på den delen av kjøleenheten som er nær varmeveksleren.

3. BETJENINGSPANEL

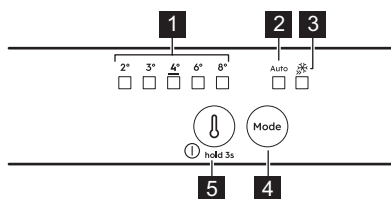

- 1** Temperaturindikatorer
- 2** AI CoolAssist indikator

3 Extra Freeze indikator

4 Mode knappen

Trykk på for å aktivere/deaktivere AI CoolAssist.

Trykk for å aktivere/deaktivere Extra Freeze funksjonen.

Trykk på Mode-knappen til temperaturindikatoren slås på for å gå tilbake til den manuelle innstillingen.

5 Temperaturreguleringsknapp/ PÅ/AV-knapp

Trykk for å angi temperaturen (2°C- 8°C; anbefalt 4°C).

3.1 Slå på/av

Slå på: Sett støpselet inn i stikkkontakten. Trykk på knappen for temperaturregulatoren hvis alle LED-indikatorene er av.

Slå av: Trykk på temperaturreguleringsknappen for 3 s til alle indikatorene slukkes.

3.2 Extra Freeze-funksjon

Bruk Extra Freeze å hurtigfryse i fryseren. Aktiver funksjonen minst 24 t før du plasserer maten. Funksjonen stopper etter maks. 52 t.

3.3 AI CoolAssist

Bruk AI CoolAssist for å aktivere følgende moduser automatisk:

- temperaturstyring: optimaliserer temperaturen.
- Auto Shopping Mode: justerer temperaturen i kjøleskapet for å raskt kjøle ned nylig tillagte varer.
- Auto Vacation Mode: reduserer energiforbruket når produktet ikke er i bruk på tre eller flere påfølgende dager.

i AI CoolAssist og Extra Cool eller Extra Freeze kan ikke være aktiverte samtidig. Temperaturreguleringsknappen er deaktivert når AI CoolAssist er på. Slå den av for å justere temperaturen.

3.4 Alarmer

i Alarmtyper varierer etter modell.

Trykk på en hvilken som helst knapp for å slå av både den akustiske og visuelle alarmen.

Alarm ved høy temperatur

Når temperaturen i fryseren er for høy temperatur blinker lys-LED og lyden er på til de riktige forholdene gjenopprettes. Lyden slås av automatisk etter 1 t.

Dør åpen-alarm

Hvis kjøleskapsdøren blir stående åpen i fem min, er lyden på. Lukk døren for å stoppe alarmen.

Strømbrudd

Når temperaturen i produktet stiger på grunn av langvarig strømbrudd, blinker alle temperatur-LED og lyden er på til de riktige forholdene gjenopprettes.

4. DAGLIG BRUK

i Utstyret varierer etter modell.

4.1 Slik plasserer du hyllene





Fleksibel hylle: den fremre halvdel av hyl- len kan plasseres under den andre halvdel. Ta den fremre halvdel forsiktig ut og skyv den inn i den nedre skinnen.

4.2 Fuktighetskontroll

Administrer fuktighetskontroll ved bruk av en enhet i glasshyllen i grønnsaksskuffen:

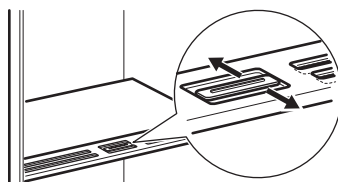
- Spor lukket: små mengder frukt og grønnsaker.
- Spor åpne: større mengder frukt og grønnsaker.



 Ikke plasser noen matvarer på fuktighetskontrollenheten.

4.3 Indikator for temperatur

Hvis OK viser (A), legg fersk mat i området som indikeres av symbolet. Hvis ikke (B), vent minst 12 t og sjekk igjen. Hvis den fortsatt ikke er OK (B), still inn en kaldere temperatur.



4.4 Vifte



Viften aktiveres automatisk ved behov.
Ikke fjern dekselet på viften.

5. RÅD OG TIPS

5.1 Tips for strømparing

- Fryser: Den opprinnelige konfigurasjonen sikrer den mest effektive bruken av energi.
- Kjøleskap: Konfigurasjonen med skuffene i den nederste delen av produktet og hyllene jevnt fordelt er den som gir best energieffektivitet. Posisjonering av dørhyllene påvirker ikke strømforbruket.
- Døren må ikke åpnes for ofte eller stå åpen lengre enn nødvendig.
- Fryser: Jo kaldere temperaturinnstilling, jo høyere strømforbruk.
- Kjøleskap: Unngå å stille inn for høy temperatur, med mindre matens egenskaper krever det.
- Dersom romtemperaturen er høy, temperaturkontrollen står på lav temperatur og produktet er fullt av mat, vil kompressoren gå uavbrutt. Dette fører til at det dannes rim eller is på fordampere. I så fall må temperaturkontrollen stilles på en høyere temperatur, for å muliggjøre automatisk avisning.
- Ikke dekk ventilasjonsristene eller -hullene.

5.2 Tips til frysing

- Ikke frys flasker eller bokser med væske, spesielt drikke som inneholder karbondioksid – de kan eksplodere under frysing.
- Ikke sett varm mat i fryserommet.
- Ikke plasser fersk, ufryst mat rett ved siden av allerede frosne mat.
- Ikke spis isterninger, vannis eller iskrem like etter at du har tatt dem ut av fryseren for å unngå frostskafer.
- Ikke frys tint mat på nytt.

5.3 Tips for oppbevaring av frosne mat

- Fryserseksjonen er merket med



- En god temperaturinnstilling som sikrer konservering av frosne matvarer er en temperatur under eller lik -18°C .
- Høyere temperaturinnstilling inne i produktet kan føre til kortere holdbarhet.
- Hele fryserseksjonen er egnet for lagring av frosne matvarer.
- La det være nok plass rundt maten slik at luften kan sirkulere fritt.

5.4 Holdbarhetstid for fryserommet

Matvaretype	Holdbarhet (måneder)
Brød	3
Frukt (unntatt sitrus)	6–12
Grønnsaker	8–10
Rester uten kjøtt	1–2
Meieriprodukter:	
Smør	6–9
Mykost (f.eks. mozzarella)	3–4
Hard ost (f.eks. parmesan, cheddar)	6
Sjømat:	
Fet fisk (f.eks. laks, makrell)	2–3
Mager fisk (f.eks. torsk, flyndre)	4–6
Reker	12
Blåskjell og skjell uten skall	3–4
Kokt fisk	1–2
Kjøtt:	
Fjærkre	9–12
Storfekjøtt	6–12
Svinekjøtt	4–6

Matvaretype	Holdbarhet (måned)
Lammekjøtt	6–9
Pølse	1–2
Skinke	1–2
Rester med kjøtt	2–3

5.5 Tips til kjøling av matvarer

❗ Fersk mat-rommet er merket (på type-skiltet) med .

- En god temperaturinnstilling som sikrer konservering av fersk mat er en temperatur under eller lik +4 °C.

- Bruk alltid lukkede beholdere til væsker og mat, for å unngå smaker eller dårlig lukt i rommet.
- For å unngå krysskontaminering mellom tilberedt og rå mat, dekk til tilberedt mat og skill den fra rå mat.
- Pakk og plasser på glasshyllen over grønnsakskuffen.
- Tin maten inne i kjøleskapet.
- Ikke sett varm mat i produktet.
- Rengjør frukt og grønnsaker og legg dem i en egen skuff (grønnsaksskuff).
- Ikke oppbevar eksotisk frukt i kjøleskapet.
- Ikke oppbevar grønnsaker som tomater, poteter, løk og hvitløk i kjøleskapet.
- Lukk flaskene før du setter dem i kjøleskapet.

6. STELL OG RENGJØRING

6.1 Rengjøre innsiden

Før første gangs bruk må du rengjøre interiøret og tilbehøret med lunkent vann og nøytral såpe, og deretter tørke det. Rengjør utstyret og dørpakningene regelmessig.

Rengjør kontrollpanelet med en fuktig klut og tørk det med en myk klut. Ikke bruk vaske-middel.

Rengjør avløpshullet for avrimingsvann bak på kjøleskapsseksjonen, ved å bruke dreneringsrør-rensere regelmessig.

❗ Ikke vask tilbehøret og produktets deler i en oppvaskmaskin.

6.2 Avriming av produktet

Kjøleskap:

Avriming av kjøleskapet skjer automatisk.

Fryser:

❗ Ikke bruk skarpe metallredskaper til å skrape is av fordampere i fryseren.

Avrim fryseren når laget av rim har blitt tykkere enn 3 mm.

1. Slå av og koble fra apparatet.
2. Ta ut lagret mat.
3. La døren stå åpen og beskytt gulvet fra avrimingsvannet.
4. Tørk innsiden etter avriming.
5. Slå på produktet. Lukk døren.
6. Angi den laveste temperaturen i minst 3 t før du setter maten tilbake i fryseseksjonen.

7. FEILSØKING

Produktet fungerer ikke.

- Koble støpslet til stikkkontakten på riktig måte.
- Slå på produktet.
- Sikre at stikkkontakten ikke er spenningsførende. Kontakt en kvalifisert elektriker.

Produktet støyer unormalt.

Sjekk at produktet står stødig.

Akustisk eller visuell alarm er på.

Lukk døren eller trykk på en hvilken som helst knapp for å deaktivere den akustiske alarmen.

Kompressoren går kontinuerlig.

- Juster temperaturen.
- Vent til temperaturen stabiliserer seg.
- La matvarer avkjøle seg til romtemperatur før du legger dem inn.
- Lukk døren riktig.

Døren står ikke på linje eller forstyrrer ventilasjonsgitteret.

Se monteringsinstruksjonene.

Det er vanskelig å åpne døren.

Vent noen sekunder før du åpner døren på nytt.

Det er for mye rim og is.

- Lukk døren riktig.
- Rengjør eller skift ut pakningen.
- Pakk inn maten riktig.
- Juster temperaturen.

Det renner vann på bakplaten i kjøleskapet.

Dette er en del av avrimingsprosessen.

Det er for mye kondensert vann inne i kjøleskapet.

- Åpne døren kun når det er nødvendig og lukk den helt.
- Om sommeren og høsten angi den varme-temperaturen i kjøleskapet (circa 6-7°C).

Vann strømmer inn i kjøleskapet.

- Sikre at matvarer ikke berører bakveggen.
- Rengjør vannavløpet.

Det renner vann på gulvet.

Fest smeltevannsutløpet til fordamperbrettet.

Temperaturen kan ikke stilles inn.

Slå av Extra Freeze-funksjonen.

LED-lampene for temperaturinnstillinger blinker samtidig.

Kjølesystemet holder maten kald. Temperaturjustering er deaktivert. Ta kontakt med servicesenteret hvis feilen fortsetter.

Lampen fungerer ikke eller dørpakningene er ødelagt.

Kontakt et autorisert servicesenter.

8. TEKNISKE DATA

Den tekniske informasjonen finnes på energietiketten og på produktets merkeplate, som kan være plassert på eller inne i produktet.

Kun for Sveits:

Spenning: 220-240 V

Frekvens: 50 Hz

Kun for EU

QR-koden på energietiketten som fulgte med produktet gir en nettkobling til informasjonen som er relatert til ytelsen av dette produktet i EU EPREL-databasen. Oppbevar energietiketten kun for henvisning med denne brukerhåndboken samt alle andre dokumenter som

fulgte med produktet. Det er også mulig å finne den samme informasjonen i EPREL med koblingen <https://eprel.ec.europa.eu> og modellnavnet, samt produktnummeret som du finner på typeskiltet til produktet. Se koblingen www.theenergylabel.eu for detaljert informasjon om energietiketten.

Kun for Storbritannia

QR-koden på energietiketten som fulgte med produktet gir en nettkobling til informasjonen som er relatert til ytelsen av dette produktet. Oppbevar energietiketten kun for henvisning med denne brukerhåndboken samt alle andre dokumenter som fulgte med produktet.

9. INFORMASJON FOR TESTINSTITUTTER

Montering og forberedelse av produkt for enhver EcoDesign-kontroll skal være i samsvar med:

UK	BS EN 62552
EU, Sveits, Israel	EN 62552
Australia	IEC 62552

Sør-Afrika	SANS 62552
UAE	UAE.S 5010-3:2022
GCC	SASO-2892_2018

Ventilasjonskrav, luftspalter og minste avstand bak skal være som angitt i denne bruksanvisningen i kapittel Montering. Kon-

takt produsenten for ytterligere informasjon, inkludert lasteplaner.

10. BESKYTTELSE AV MILJØET

Resirkuler materialer merket med symbolet . Legg emballasjen i relevante beholdere for å resirkulere det. Bidra til å beskytte miljøet og menneskers helse ved å resirkulere avfall fra elektriske og elektroniske produkter.

Ikke avhend produkter merket med symbolet  med husholdningsavfallet. Returner produktet til ditt lokale resirkuleringsanlegg eller kontakt kommunen.

1. INFORMAÇÕES DE SEGURANÇA.....	12	7. RESOLUÇÃO DE PROBLEMAS.....	19
2. INSTRUÇÕES DE SEGURANÇA.....	14	8. DADOS TÉCNICOS.....	20
3. PAINEL DE COMANDOS.....	16	9. INFORMAÇÃO PARA INSTITUTOS DE	
4. UTILIZAÇÃO DIÁRIA.....	17	TESTE.....	21
5. SUGESTÕES E DICAS.....	18	10. PREOCUPAÇÕES AMBIENTAIS.....	21
6. MANUTENÇÃO E LIMPEZA.....	19		

1. INFORMAÇÕES DE SEGURANÇA

Antes da instalação e utilização do aparelho, leia atentamente as instruções fornecidas. O fabricante não poderá ser responsabilizado por ferimentos ou danos resultantes de instalação ou utilização incorretas. Guarde sempre as instruções em local seguro e acessível para consultar no futuro.

1.1 Segurança de crianças e pessoas vulneráveis

- Este aparelho pode ser utilizado por crianças com 8 anos de idade ou mais velhas e por pessoas com capacidades físicas, sensoriais ou mentais reduzidas ou falta de experiência e conhecimento se forem supervisionadas ou instruídas no que respeita à utilização do aparelho de uma forma segura e compreenderem

os perigos envolvidos. É permitida a carga e a descarga do aparelho por crianças entre 3 e 8 anos de idade e pessoas com incapacidades muito extensas e complexas, desde que tenham sido instruídas corretamente. É necessário manter as crianças com menos de 3 anos de idade afastadas do aparelho, a menos que sejam constantemente vigiadas.

- As crianças devem ser vigiadas para garantir que não brincam com o aparelho.
- A limpeza e a manutenção básica do aparelho não devem ser efetuadas por crianças sem supervisão.
- Mantenha todos os materiais de embalagem fora do alcance das crianças e elimine-os de forma apropriada.

1.2 Segurança geral

- Este aparelho destina-se apenas a armazenar alimentos e bebidas.
- Este aparelho foi concebido unicamente para utilização doméstica num ambiente interior.
- Este aparelho pode ser utilizado em escritórios, quartos de hóspedes de hotéis, quartos de hóspedes de pousadas, casas de hóspedes de turismo rural e outros alojamentos semelhantes onde tal utilização não exceda os níveis de utilização doméstica (médios).
- Para evitar a contaminação dos alimentos, siga as instruções que se seguem:
 - não abra a porta durante longos períodos;
 - limpe regularmente superfícies que possam entrar em contacto com alimentos e sistemas de drenagem acessíveis;
 - guarde a carne e o peixe crús em recipientes adequados no frigorífico, para que não entrem em contacto ou pinguem sobre outros alimentos.
- AVISO: Mantenha desobstruídas as aberturas de ventilação do aparelho ou da estrutura onde ele se encontra encastrado.
- AVISO: Não utilize um dispositivo mecânico ou qualquer meio artificial para acelerar o processo de descongelação além daqueles recomendados pelo fabricante.
- AVISO: Não danifique o circuito de refrigeração.
- AVISO: Não utilize aparelhos elétricos dentro dos compartimentos do aparelho destinados a alimentos, a não ser que sejam do tipo recomendado pelo fabricante.
- Não utilize jatos de água ou vapor para limpar o aparelho.
- Limpe o aparelho com um pano macio e húmido. Utilize apenas detergentes neutros. Não utilize produtos abrasivos, esfregões abrasivos, solventes ou objetos metálicos.
- Quando o aparelho estiver vazio durante um longo período, desligue-o, descongele, limpe, seque e deixe a porta aberta para prevenir o desenvolvimento de bolor no interior do aparelho.

- Não guarde substâncias explosivas, como latas de aerossóis com agente de pressão inflamável, dentro do aparelho.
- Se o cabo de alimentação estiver danificado, deve ser

substituído pelo fabricante, por um Centro de Assistência Técnica Autorizado ou por uma pessoa igualmente qualificada, para evitar perigos.

2. INSTRUÇÕES DE SEGURANÇA

2.1 Instalação

AVISO!

A instalação deste aparelho tem de ser efetuada por uma pessoa qualificada.

- Retire a embalagem toda.
- Não instale nem utilize o aparelho se estiver danificado.
- Não utilize o aparelho antes de o instalar na estrutura embutida de uma forma segura.
- Siga as instruções separadas para a instalação do aparelho e inversão da porta disponíveis no nosso website.
- Tenha sempre cuidado quando deslocar o aparelho porque ele é pesado. Utilize sempre luvas de proteção e calçado fechado.
- Certifique-se de que o ar pode circular em torno do aparelho.
- Após a instalação ou após uma inversão da porta, aguarde pelo menos 4 horas antes de ligar o aparelho à alimentação elétrica. Isto permite que o óleo regresse ao compressor.
- Antes de efetuar qualquer operação no aparelho (por exemplo, inverter a porta), retire a ficha da tomada elétrica.
- Não instale o aparelho próximo de radiadores ou fogões, fornos ou placas, salvo especificação em contrário nas instruções de instalação.
- Não exponha o aparelho à chuva.
- Não instale o aparelho em locais com luz solar direta.
- Não instale este aparelho em locais demasiado húmidos ou frios.
- Quando deslocar o aparelho, eleve-o na parte da frente para evitar riscar o chão.
- Proteja o chão contra riscos ao inverter a porta do aparelho.

- O aparelho contém um saco de dessecador. Não é um brinquedo. Não é um alimento. Deite-o fora imediatamente.

2.2 Ligação elétrica

AVISO!

Risco de incêndio e choque elétrico.

AVISO!

Ao posicionar o aparelho, certifique-se de que o cabo de alimentação não está preso nem danificado.

AVISO!

Não utilize adaptadores de tomadas duplas ou triplas, nem cabos de extensão.

CUIDADO!

Quaisquer trabalhos elétricos necessários para a instalação deste aparelho devem ser efetuados por um electricista qualificado.

- Certifique-se de que os parâmetros indicados na placa de características são compatíveis com as características da alimentação elétrica.
- O aparelho tem estar ligado à terra.
- Utilize sempre uma tomada devidamente instalada e à prova de choques elétricos.
- Se a tomada de alimentação doméstica não estiver ligada à terra, ligue o aparelho a uma ligação à terra separada, em conformidade com os regulamentos em vigor, consultando um electricista qualificado.
- Certifique-se de que não danifica os componentes elétricos (ficha e cabo de alimentação elétrica, compressor, etc.). Contacte o centro de assistência técnica

autorizada ou um electricista se for necessário substituir componentes eléctricos.

- O cabo de alimentação eléctrica deve ficar abaixo do nível da ficha.
- Ligue a ficha à tomada eléctrica apenas no final da instalação. Certifique-se de que a ficha fica acessível após a instalação.
- Não desligue o aparelho puxando o cabo de alimentação. Puxe sempre a ficha.
- Este aparelho está equipado com uma ficha de alimentação de 13 A. Se for necessário substituir o fusível da ficha de alimentação, utilize apenas um fusível de 13 A ASTA (BS 1362) (apenas Reino Unido e Irlanda).

2.3 Utilização

AVISO!

Risco de ferimentos, queimaduras, choque eléctrico ou incêndio.



O aparelho contém gás inflamável, isobutano (R600a), um gás natural com um elevado nível de compatibilidade ambiental. Tenha cuidado para não provocar danos no circuito de refrigeração que contém isobutano.

- Não altere as especificações do aparelho.
- É estritamente proibida qualquer utilização do produto de encastrar como produto independente.
- Este aparelho destina-se a ser utilizado à temperatura ambiente entre 10°C e 38°C. O funcionamento correto do aparelho pode apenas ser garantido dentro do intervalo de temperatura especificado.
- Não coloque dispositivos eléctricos (por ex., máquinas de fazer gelados) no interior do aparelho, exceto se forem autorizados pelo fabricante.
- Se ocorrerem danos no circuito de refrigeração, certifique-se de que não existem chamas e fontes de ignição na divisão. Ventile bem a divisão.
- Não permita que objetos quentes toquem nas peças de plástico do aparelho.
- Não coloque bebidas gaseificadas dentro do congelador. Isto irá criar pressão no recipiente da bebida.
- Não guarde gases e líquidos inflamáveis no aparelho.
- Não coloque produtos inflamáveis, nem objetos molhados com produtos inflamáveis, no interior, perto ou em cima do aparelho.

- Não toque no compressor ou no condensador. Estão quentes.
- Não remova nem toque em peças do compartimento de congelação com as mãos húmidas ou molhadas.
- Não volte a congelar alimentos que já foram descongelados.
- Cumpra as instruções de armazenamento das embalagens dos alimentos congelados.
- Embrulhe os alimentos em qualquer material adequado para entrar em contacto com alimentos antes de os colocar no compartimento do congelador.
- Não permita que os alimentos entrem em contacto com as paredes internas dos compartimentos do aparelho.

2.4 Iluminação interna

AVISO!

Risco de choque eléctrico.

- Este produto contém uma ou mais fontes de luz da classe de eficiência energética G.
- Relativamente à(s) lâmpada(s) que está(ão) acesa(s) no interior deste produto e as lâmpadas de substituição, vendidas em separado: Estas lâmpadas destinam-se a suportar condições físicas extremas em eletrodomésticos, tais como temperatura, vibração, humidade, ou destinam-se a sinalizar informação relativamente ao estado operacional do aparelho. Não se destinam a ser utilizadas em outras aplicações e não se adequam à iluminação de espaços domésticos.

2.5 Manutenção e limpeza

AVISO!

Risco de ferimentos ou danos no aparelho.

- Antes de qualquer ação de manutenção, desative o aparelho e desligue a ficha da tomada eléctrica.
- Este aparelho contém hidrocarbonetos na sua unidade de arrefecimento A manutenção e o recarregamento só devem ser efetuados por uma pessoa qualificada.

2.6 Assistência técnica

- Para reparar o aparelho, contacte o Centro de Assistência Técnica Autorizado. Utilize apenas peças sobressalentes originais.

- Note que uma reparação própria ou não profissional pode ter consequências para a segurança e anular a garantia.
- As seguintes peças de reposição estão disponíveis durante, pelo menos, 7 anos após a descontinuação do modelo: termostatos, sensores de temperatura, placas de circuito impressas, fontes de luz, pegas de porta, dobradiças de porta, tabuleiros e cestos. As juntas das portas estão disponíveis durante, pelo menos, 10 anos após a descontinuação do modelo. A duração pode ser mais longa no seu país. Para saber mais informações, visite o nosso website.
- Note que algumas destas peças de reposição só estão disponíveis para reparadores profissionais e que nem todas as peças de reposição são relevantes para todos os modelos.

2.7 Eliminação



AVISO!

Risco de ferimentos ou asfixia.

3. PAINEL DE COMANDOS

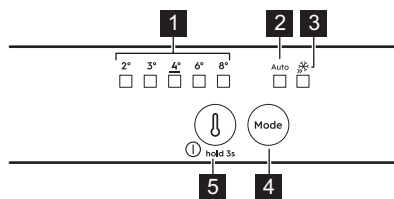

1 Indicadores de temperatura

2 Indicador AI CoolAssist

3 Indicador Extra Freeze

4 Botão Mode

Prima para ativar/desativar AI CoolAssist.

Prima para ativar/desativar a função Extra Freeze.

Prima o botão Mode até que o indicador de temperatura se acenda para regressar à definição manual.

5 Botão de regulação da temperatura/ Botão ON/OFF

Prima para definir a temperatura (2°C-8°C; recomendado 4°C).

- Desligue o aparelho da alimentação eléctrica.
- Corte o cabo de alimentação eléctrica e elimine-o.
- Remova a porta para evitar que crianças ou animais de estimação fiquem fechados no interior do aparelho.
- O circuito de refrigeração e os materiais de isolamento deste aparelho não prejudicam a camada de ozono.
- A espuma de isolamento contém gás inflamável. Contacte a sua autoridade municipal para saber como eliminar o aparelho correctamente.
- Não provoque danos na parte da unidade de arrefecimento que está próxima do permutador de calor.

3.1 Ligar/desligar

Ligar: Ligue a ficha na tomada eléctrica. Prima o botão de regulação da temperatura se todos os indicadores LED estiverem apagados.

Desligar: Prima o botão de regulação da temperatura durante 3 seg até que todos os indicadores se apaguem.

3.2 Função Extra Freeze

Utilize Extra Freeze para congelar rapidamente no congelador.

Ative a função pelo menos 24 h antes de colocar os alimentos. A função para após um máximo de 52 h.

3.3 AI CoolAssist

Utilize AI CoolAssist para ativar automaticamente os seguintes modos:

- gestão da temperatura: otimiza a temperatura.
- Auto Shopping Mode: ajusta a temperatura do frigorífico para arrefecer rapidamente os itens recém-adicionados.
- Auto Vacation Mode: reduz o consumo de energia quando o aparelho não está a ser

utilizado durante, pelo menos, três dias consecutivos.

❗ AI CoolAssist e Extra Cool ou Extra Freeze não podem estar ativos em simultâneo.

O botão de regulação da temperatura está desativado quando AI CoolAssist está ligado. Desligue-o para ajustar a temperatura.

3.4 Alarmes

❗ Os tipos de alarme variam consoante o modelo.

Prima qualquer botão para desligar o alarme sonoro e visual.

Alarme de temperatura alta

Quando a temperatura no congelador está demasiado elevada, os LED piscam e o som

fica ativado até que as condições adequadas sejam restauradas. O som desliga-se automaticamente após 1 h.

Alarme de porta aberta

Se a porta do frigorífico ficar aberta durante 5 min, o som é ativado. Feche a porta para parar o alarme.

Corte de energia

Quando a temperatura no aparelho sobe devido a uma falha de energia prolongada, todos os LED de temperatura piscam e o som fica ativado até que as condições adequadas sejam restauradas.

4. UTILIZAÇÃO DIÁRIA

❗ O equipamento varia consoante o modelo.

4.1 Posicionar as prateleiras



Prateleira flexível: a metade frontal da prateleira pode ser colocada por baixo da segunda metade. Retire cuidadosamente a metade frontal e deslize-a para a calha inferior.

4.2 Controlo de humidade

Faça a gestão do controlo da humidade utilizando um dispositivo na prateleira de vidro da gaveta de legumes:

- Ranhuras fechadas: baixas quantidades de fruta e legumes.
- Ranhuras abertas: grandes quantidades de fruta e legumes.

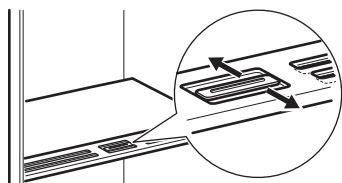

❗ Não coloque quaisquer alimentos no dispositivo de controlo de humidade.

4.3 Indicador de temperatura

Se OK for apresentado (A), coloque os alimentos frescos na área indicada pelo símbolo. Caso contrário (B), aguarde, pelo menos, 12 h e verifique novamente. Se ainda não estiver OK (B), defina uma temperatura mais fria.



4.4 Ventilador



A ventoinha ativa-se automaticamente quando necessário. Não retire a proteção da ventoinha.

5. SUGESTÕES E DICAS

5.1 Sugestões para poupar energia

- Congelador: A configuração original garante o uso mais eficiente da energia.
- Frigorífico: A utilização mais eficiente da energia é garantida na configuração com as gavetas na parte inferior do aparelho e nas prateleiras distribuídas uniformemente. O posicionamento das caixas da porta não afeta o consumo de energia.
- Não abra a porta muitas vezes nem a deixe aberta mais tempo do que o necessário.
- Congelador: Quanto mais fria for a regulação da temperatura, mais alto é o consumo de energia.
- Frigorífico: Não regule a temperatura demasiado alta para poupar energia, a menos que seja exigido pelas características dos alimentos.
- Se a temperatura ambiente for alta e o controlo de temperatura se encontrar na regulação de temperatura baixa com o aparelho completamente cheio, o compressor pode funcionar continuamente, causando a formação de gelo no evaporador. Neste caso, regule o controlo de temperatura para uma temperatura mais alta para permitir a descongelação automática.
- Não tape as grelhas ou orifícios de ventilação.

5.2 Sugestões para congelar

- Não congele garrafas ou latas com líquidos, em particular bebidas que contenham dióxido de carbono, pois podem explodir durante a congelação.
- Não coloque alimentos quentes no congelador.
- Não coloque alimentos frescos não congelados diretamente junto a alimentos já congelados.
- Não coma cubos de gelo, gelados com água ou gelados de gelo imediatamente após tirá-los do congelador para evitar queimaduras causadas pelo frio.
- Não volte a congelar alimentos descongelados.

5.3 Sugestões para armazenamento de alimentos congelados

- O compartimento do congelador está marcado com .
- A regulação de uma boa temperatura que assegura a preservação de produtos alimentares congelados é uma temperatura igual ou inferior a -18 °C.
- A regulação de uma temperatura mais alta no interior do aparelho pode levar a uma duração mais curta.
- Todo o compartimento do congelador é adequado ao armazenamento de produtos alimentares congelados.
- Deixe espaço suficiente em torno dos alimentos para permitir que o ar circule livremente.

5.4 Validade para o compartimento do congelador

Tipo de alimento	Validade (meses)
Pão	3
Fruta (exceto citrinos)	6 - 12
Legumes	8 - 10
Restos sem carne	1 - 2
Laticínios:	
Manteiga	6 - 9
Queijo mole (por exemplo, mozzarella)	3 - 4
Queijo duro (por exemplo, parmesão, cheddar)	6
Marisco:	
Peixe gordo (por exemplo, salmão, cavala)	2 - 3
Peixe magro (por exemplo, bacalhau, linguado)	4 - 6
Camarão	12
Amêijoas e mexilhões sem casca	3 - 4
Peixe cozinhado	1 - 2
Carne:	
Aves	9 - 12

Tipo de alimento	Validade (meses)
Vaca	6 - 12
Porco	4 - 6
Borrego	6 - 9
Salsichas	1 - 2
Presunto	1 - 2
Restos com carne	2 - 3

5.5 Conselhos para a refrigeração de alimentos

i O compartimento de alimentos frescos é indicado (na placa de características) com .

- A regulação de uma boa temperatura que assegure a preservação de alimentos

frescos é uma temperatura igual ou inferior a +4°C.

- Utilize sempre recipientes fechados para líquidos e alimentos, para evitar sabores ou aromas no compartimento.
- Para evitar a contaminação cruzada entre alimentos cozinhados e crus, cubra os alimentos cozinhados e separe-os dos crus.
- Envolva e coloque a carne na prateleira de vidro acima da gaveta de legumes.
- Descongele os alimentos no interior do frigorífico.
- Não coloque alimentos quentes no interior do aparelho.
- Limpe a fruta e os legumes e coloque-os numa gaveta dedicada (gaveta de legumes).
- Não mantenha fruta exótica no frigorífico.
- Não guarde legumes como tomate, batatas, cebolas e alho no frigorífico.
- Feche as garrafas antes de as colocar dentro do frigorífico.

6. MANUTENÇÃO E LIMPEZA

6.1 Como limpar o interior

Antes da primeira utilização, limpe o interior e os acessórios com água morna e sabão neutro e, em seguida, seque. Limpe o equipamento e as juntas da porta regularmente.

Limpe o painel de comandos com um pano húmido e seque-o com um pano macio. Não utilize detergentes.

Limpe regularmente o orifício de drenagem da água de descongelação, localizado na parte traseira do compartimento do frigorífico, utilizando o produto de limpeza de tubos.

i Não lave os acessórios nem as peças do aparelho na máquina de lavar louça.

6.2 Descongelar o aparelho

Frigorífico:

A descongelação do compartimento do frigorífico é automática.

Congelador:

i Nunca utilize ferramentas metálicas afiadas para raspar o gelo do evaporador do congelador.

O congelador deve ser descongelado quando a camada de gelo atingir uma espessura superior a 3 mm.

1. Desligue o aparelho e retire-o da tomada.
2. Retire os alimentos armazenados.
3. Deixe a porta aberta e proteja o chão da água.
4. Seque o interior após a descongelação.
5. Ligar o aparelho. Feche a porta.
6. Regule a temperatura mais baixa para, pelo menos, 3 h antes de voltar a colocar os alimentos no compartimento do congelador.

7. RESOLUÇÃO DE PROBLEMAS

O aparelho não funciona.

- Inserir corretamente a ficha na tomada elétrica.
- Ligar o aparelho.
- Certifique-se de que há tensão na tomada elétrica. Contacte um electricista qualificado.

O aparelho emite demasiado ruído.

Verifique se o aparelho está devidamente apoiado.

O aviso acústico ou visual está ligado.

Feche a porta ou prima qualquer botão para desativar o alarme sonoro.

O compressor funciona continuamente.

- Ajuste a temperatura.
- Aguarde até que a temperatura estabilize.
- Deixe os alimentos arrefecerem até à temperatura ambiente antes de os guardar.
- Feche a porta corretamente.

A porta está desnivelada ou interfere com a grelha de ventilação.

Consulte as instruções de instalação.

A porta não abre facilmente.

Aguardar alguns segundos depois de fechar antes de reabrir da porta.

Demasiado gelo.

- Feche a porta corretamente.
- Limpe ou substitua a junta.
- Embale os alimentos adequadamente.
- Ajuste a temperatura.

Há água a escorrer na placa traseira do frigorífico.

Isto faz parte do processo de descongelação.

Existe demasiada água condensada no interior do frigorífico.

- Abra a porta apenas quando necessário e feche-a totalmente.
- Defina a temperatura mais quente no frigorífico (aprox. 6-7°C) no verão e no outono.

A água flui para o interior do frigorífico.

- Certifique-se de que os alimentos não tocam na placa traseira.
- Limpe a saída de água.

Há água a escorrer para o chão.

Encaixe a saída de água descongelada no tabuleiro de evaporação.

Não é possível definir a temperatura.

Desative a Extra Freeze função.

As luzes LED de temperatura estão intermitentes em simultâneo.

O sistema de refrigeração mantém os alimentos frios. A regulação de temperatura está desativada. Se o problema persistir, contacte um Centro de Assistência Técnica Autorizado.

A lâmpada não funciona ou as juntas da porta estão danificadas.

Contactar um Centro de Assistência Técnica autorizado.

8. DADOS TÉCNICOS

As informações técnicas encontram-se na etiqueta energética e na placa de classificação do aparelho, que pode estar localizada no aparelho ou no seu interior.

Apenas para a Suíça

Tensão: 220-240 V

Frequência: 50 Hz

Apenas para a UE

O código QR na etiqueta de energia fornecida com o aparelho disponibiliza-lhe uma ligação da web para a informação relacionada com o desempenho do aparelho na base de dados da EU EPREL. Mantenha a etiqueta de energia para consulta juntamente com o manual do utilizador e todos os outros documentos disponibilizados com este aparelho.

É também possível encontrar a mesma informação na EPREL utilizando a ligação <https://eprel.ec.europa.eu> e o nome do modelo e o número do produto que encontra na placa de características do aparelho. Consulte a ligação www.theenergylabel.eu para obter informação detalhada sobre a etiqueta de energia.

Apenas para o Reino Unido

O código QR na etiqueta de energia fornecida com o aparelho disponibiliza-lhe uma ligação da web para a informação relacionada com o desempenho do aparelho. Mantenha a etiqueta de energia para consulta juntamente com o manual do utilizador e todos os outros documentos disponibilizados com este aparelho.

9. INFORMAÇÃO PARA INSTITUTOS DE TESTE

A instalação e preparação do aparelho para qualquer verificação EcoDesign deve estar em conformidade com:

UK	BS EN 62552
UE, Suíça, Israel	EN 62552
Austrália	IEC 62552
África do Sul	SANS 62552

EAU	UAE.S 5010-3:2022
GCC	SASO-2892_2018

Os requisitos de ventilação, dimensões de encaixe e folgas traseiras mínimas deverão ser conforme declarado neste Manual do Utilizador em "Instalação". Contacte o fabricante para quaisquer informações adicionais, incluindo planos de carga.

10. PREOCUPAÇÕES AMBIENTAIS

Recicle os materiais que apresentem o símbolo . Coloque a embalagem nos contentores indicados para reciclagem. Ajude a proteger o ambiente e a saúde pública através da reciclagem dos aparelhos elétricos e ele-

trónicos. Não elimine aparelhos marcados com o símbolo  com o lixo doméstico. Coloque o produto num ponto de recolha para reciclagem local ou contacte as suas autoridades municipais.

1. INFORMACIÓN SOBRE SEGURIDAD.....	22	7. SOLUCIÓN DE PROBLEMAS.....	29
2. INSTRUCCIONES DE SEGURIDAD.....	24	8. DATOS TÉCNICOS.....	30
3. PANEL DE CONTROL.....	26	9. INFORMACIÓN PARA INSTITUTOS DE PRUEBAS.....	31
4. USO DIARIO.....	27	10. ASPECTOS MEDIOAMBIENTALES.....	31
5. CONSEJOS.....	28		
6. LIMPIEZA Y MANTENIMIENTO.....	29		

1. INFORMACIÓN SOBRE SEGURIDAD

Antes de instalar y utilizar el aparato, lea atentamente las instrucciones facilitadas. El fabricante no se hace responsable de lesiones o daños producidos como resultado de una instalación o un uso incorrectos. Conserve siempre estas instrucciones en lugar seguro y accesible para futuras consultas.

1.1 Seguridad de niños y personas vulnerables

- Este aparato puede ser utilizado por niños de 8 años en adelante y personas cuyas capacidades físicas, sensoriales o mentales estén disminuidas o que carezcan de la experiencia y conocimientos suficientes para manejarlo, siempre que cuenten con las instrucciones o la supervisión sobre el uso del electrodoméstico de forma segura y comprendan los riesgos. Los niños de 3 a 8 años y las personas con discapacidades muy extensas y complejas pueden cargar y descargar el aparato siempre que hayan sido debidamente instruidos. Es necesario mantener alejados del aparato a los niños de menos de 3 años salvo que estén bajo supervisión continua.
- Es necesario vigilar a los niños para que no jueguen con el aparato.
- La limpieza y mantenimiento de usuario del producto no podrán ser realizados por niños sin supervisión.
- Mantenga todo el material de embalaje fuera del alcance de los niños y deséchelo de forma adecuada.

1.2 Instrucciones generales de seguridad

- Este aparato está diseñado únicamente para almacenar alimentos y bebidas.
- Este aparato está diseñado para uso doméstico en interiores.
- Este aparato se puede utilizar en oficinas, habitaciones de hotel, habitaciones de Bed&Breakfast, casas de campo y otros alojamientos similares donde dicho uso no exceda (en promedio) los niveles de uso doméstico.
- Para evitar la contaminación alimentaria, respete las siguientes instrucciones:
 - no abra la puerta durante largos periodos de tiempo;
 - limpie regularmente las superficies que pueden entrar en contacto con los alimentos y los sistemas de drenaje accesibles;
 - guarde la carne y el pescado crudos en recipientes adecuados en el frigorífico, de manera que no estén en contacto con otros alimentos ni goteen sobre ellos.
- ADVERTENCIA: Mantenga libres de obstrucciones las aberturas de ventilación del alojamiento del aparato o de la estructura empotrada.
- ADVERTENCIA: No utilice dispositivos mecánicos u otros medios para acelerar el proceso de descongelación, excepto los recomendados por el fabricante.
- ADVERTENCIA: No dañe el circuito de refrigerante.
- ADVERTENCIA: No utilice aparatos eléctricos dentro de los compartimentos de almacenamiento de alimentos del aparato, a menos que sean del tipo recomendado por el fabricante.
- No utilice agua pulverizada ni vapor para limpiar el aparato.
- Limpie el aparato con un paño suave humedecido. Utilice solo detergentes neutros. No utilice productos abrasivos, estropajos duros, disolventes ni objetos de metal.
- Cuando el aparato esté vacío durante un largo período, apáguelo, descongélelo, límpielo, séquelo y deje la puerta abierta para evitar

que se desarrolle moho en el interior del aparato.

- No almacene sustancias explosivas tales como latas de aerosol con un propulsor inflamable en este aparato.

- Si el cable de alimentación sufre algún daño, el fabricante, su servicio técnico autorizado o un profesional tendrán que cambiarlo para evitar riesgos.

2. INSTRUCCIONES DE SEGURIDAD

2.1 Instalación

ADVERTENCIA!

Sólo un técnico cualificado puede instalar el aparato.

- Retire todo el embalaje.
- No instale ni utilice un aparato dañado.
- No utilice el aparato antes de instalarlo en la estructura empotrada por motivos de seguridad.
- Siga las instrucciones específicas de instalación del aparato y sobre invertir la puerta que están en nuestro sitio web.
- Tenga cuidado al mover el aparato, porque es pesado. Utilice siempre guantes de protección y calzado cerrado.
- Asegúrese de que el aire pueda circular alrededor del aparato.
- En la primera instalación otras invertir el sentido de apertura de la puerta, espere al menos 4 horas antes de conectar el aparato al suministro eléctrico. Esto es para permitir que el aceite regrese al compresor.
- Desenchufe siempre el aparato de la toma de corriente antes de llevar a cabo cualquier operación, (por ejemplo cambiar el sentido de apertura de la puerta).
- No instale el aparato cerca de radiadores, cocinas, hornos o placas de cocción, a menos que se especifique lo contrario en las instrucciones de instalación.
- No exponga el aparato a la lluvia.
- No instale el aparato en lugares con luz solar directa.
- No instale este aparato en áreas excesivamente húmedas o frías.
- Cuando mueva el aparato, levántelo por el borde delantero para evitar rayar el suelo.
- Proteja el suelo de arañazos al invertir la puerta del aparato.

- El aparato contiene una bolsa de desecante. No se trata de un juguete. No es un alimento. No olvide desecharlo inmediatamente.

2.2 Conexión eléctrica

ADVERTENCIA!

Riesgo de incendios y descargas eléctricas.

ADVERTENCIA!

Al colocar el producto, asegúrese de que el cable de alimentación no queda atrapado o doblado.

ADVERTENCIA!

No utilice adaptadores múltiples ni cables prolongadores.

PRECAUCIÓN!

Cualquier trabajo eléctrico necesario para instalar este aparato debe realizarlo un electricista cualificado.

- Asegúrese de que los parámetros de la placa de características son compatibles con los valores eléctricos del suministro eléctrico.
- El aparato debe estar conectado a tierra.
- Utilice siempre una toma con aislamiento de conexión a tierra correctamente instalada.
- Si la toma de corriente doméstica no está conectada a tierra, conecte el aparato a una toma de tierra independiente de acuerdo con la normativa vigente, con el asesoramiento de un electricista cualificado.
- Asegúrese de no provocar daños en los componentes eléctricos (p. ej., enchufe,

cable de alimentación, compresor). Póngase en contacto con el Centro de servicio autorizado o un electricista para cambiar los componentes eléctricos.

- El cable de alimentación debe permanecer por debajo del nivel del enchufe.
- Conecte el enchufe a la toma de corriente únicamente cuando haya terminado la instalación. Asegúrese de que haya acceso al enchufe después de la instalación.
- No desconecte el aparato tirando del cable de alimentación. Tire siempre del enchufe.
- Este aparato se suministra con un enchufe de 13 A. Si fuera necesario cambiar el fusible del enchufe de alimentación, use exclusivamente un fusible ASTA (BS 1362) de 13 A (solo para Reino Unido e Irlanda).

2.3 Uso

ADVERTENCIA!

Existe riesgo de lesiones, quemaduras, descargas eléctricas o incendios.



El aparato contiene un gas inflamable, isobutano (R600a), un gas natural con alto grado de compatibilidad medioambiental. Tenga cuidado para no dañar el circuito de refrigerante que contiene isobutano.

- No cambie las especificaciones de este aparato.
- Está estrictamente prohibido usar el producto incorporado de forma autónoma.
- Este aparato está diseñado para utilizarse en un margen de temperatura ambiente de 10°C a 38°C. El margen de temperatura especificado garantiza un funcionamiento correcto del aparato.
- No utilice otros aparatos eléctricos (como máquinas de hacer helados) dentro de aparatos de refrigeración, salvo que el fabricante haya autorizado su utilización.
- Si se daña el circuito de refrigerante, asegúrese de que no haya llamas ni fuentes de ignición en la sala. Ventile la sala.
- No deje que los objetos calientes toquen las partes de plástico del aparato.
- No coloque refrescos en el congelador. De esta forma se creará presión en el contenedor de bebidas.
- No almacene gases ni líquidos inflamables en el aparato.

- No coloque productos inflamables o artículos mojados con productos inflamables dentro, cerca o sobre el aparato.
- No toque el compresor ni el condensador. Están calientes.
- No retire ni toque elementos del compartimento del congelador si sus manos están mojadas o húmedas.
- No vuelva a congelar los alimentos que se hayan descongelado.
- Siga las instrucciones del envase de los alimentos congelados.
- Envuelva los alimentos en cualquier material adecuado antes de ponerlos en el congelador.
- No permita que los alimentos entren en contacto con las paredes interiores de los compartimentos del aparato.

2.4 Iluminación interna

ADVERTENCIA!

Riesgo de descarga eléctrica.

- Este producto contiene una o más fuentes de luz con clase de eficiencia energética G.
- En relación con la(s) lámpara(s) contenidas en este producto y las lámparas de repuesto a la venta por separado: Estas lámparas están previstas para soportar condiciones físicas extremadas en aparatos de uso doméstico, como temperatura, vibración o humedad, o para ofrecer información sobre el estado operativo del aparato. No están previstas para su uso en otras aplicaciones y no son aptas para alumbrado en viviendas.

2.5 Limpieza y mantenimiento

ADVERTENCIA!

Podría sufrir lesiones o dañar el aparato.

- Antes de proceder con el mantenimiento, apague el aparato y desconecte el enchufe de la red.
- Este aparato contiene hidrocarburos en la unidad de refrigeración. Solo una persona cualificada debe realizar el mantenimiento y la recarga de la unidad.

2.6 Asistencia técnica

- Para reparar el aparato, póngase en contacto con el centro de servicio autorizado. Utiliza solamente piezas de repuesto originales.

- Tenga en cuenta que la autorreparación o la reparación no profesional puede tener consecuencias de seguridad y podría anular la garantía.
- Los siguientes repuestos están disponibles al menos durante 7 años después de que el modelo se haya retirado del mercado: termostatos, sensores de temperatura, placas de circuito impreso, fuentes de luz, manijas de puertas, bisagras de puertas, bandejas y cestas. Las juntas de las puertas están disponibles al menos durante 10 años tras la retirada del modelo. La duración puede ser mayor en su país. Visite nuestro sitio web para obtener más información.
- Tenga en cuenta que algunas de estas piezas de recambio solo están disponibles para los reparadores profesionales, y que no todas las piezas de recambio son relevantes para todos los modelos.

2.7 Desecho

⚠ ADVERTENCIA!

Existe riesgo de lesiones o asfixia.

- Desconecte el aparato de la red.
- Corte el cable de conexión a la red y deséchelo.
- Retire la puerta para evitar que los niños y las mascotas queden encerrados en el aparato.
- El circuito del refrigerante y los materiales aislantes de este aparato no dañan la capa de ozono.
- La espuma aislante contiene gas inflamable. Póngase en contacto con las autoridades locales para saber cómo desechar correctamente el aparato.
- No dañe la parte de la unidad de refrigeración que está cerca del intercambiador de calor.

3. PANEL DE CONTROL

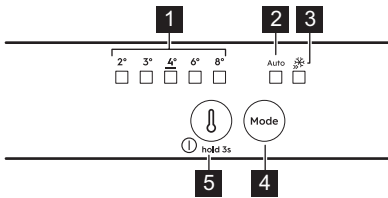

1 Indicadores de temperatura

2 Indicador AI CoolAssist

3 Indicador Extra Freeze

4 Mode botón

Para activar / desactivar AI CoolAssist. Presione para activar/ desactivar la función Extra Freeze.

Para volver al ajuste manual, pulse el botón Mode hasta que se encienda el indicador de temperatura.

5 Botón de regulación de temperatura/ Botón ON/OFF

Presione para ajustar la temperatura (2°C- 8°C; recomendada 4°C).

3.1 Encendido/Apagado

Encendido: Enchufe el aparato a la toma de corriente. Pulse el botón de regulación de la temperatura si todos los indicadores LED están apagados.

Apagado: Pulse el botón de regulación de la temperatura para 3 seg hasta que todos los indicadores se apaguen.

3.2 Función Extra Freeze

Utilice Extra Freeze para congelar rápidamente en el congelador.

Active la función al menos 24 h antes de colocar los alimentos. La función se detiene tras un máximo de 52h.

3.3 AI CoolAssist

Utilice AI CoolAssist para habilitar automáticamente los siguientes modos:

- gestión de la temperatura: optimiza la temperatura.
- Auto Shopping Mode: ajusta la temperatura del frigorífico para enfriar rápidamente los alimentos recién introducidos.
- Auto Vacation Mode: reduce el consumo de energía cuando el aparato no está en uso durante tres o más días consecutivos.

ⓘ AI CoolAssist y Extra Cool o Extra Freeze no pueden estar activos al mismo tiempo.

El botón de regulación de temperatura está desactivado cuando AI CoolAssist está activado. Apáguelo para ajustar la temperatura.

3.4 Alarmas

❗ Las variedades de alarma varían según el modelo.

Pulse cualquier botón para apagar la alarma acústica y visual.

Alarma de temperatura alta

Cuando la temperatura en el congelador es demasiado alta, los LED de temperatura parpadean y el sonido se activa hasta que se restauran las condiciones adecuadas. El sonido se apaga automáticamente al cabo de 1 h.

Alarma de puerta abierta

Si la puerta del frigorífico se deja abierta durante 5 min, el sonido se activa. Cierre la puerta para parar la alarma.

Corte de suministro eléctrico.

Cuando la temperatura en el aparato aumenta debido a un corte de energía prolongado, todos los LED de temperatura parpadean y se activa una señal acústica hasta que se restauran las condiciones adecuadas.

4. USO DIARIO

❗ El equipo varía según el modelo.

4.1 Colocación de las estanterías

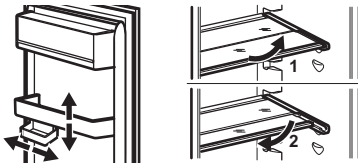

Estante flexible: La mitad delantera del estante puede colocarse bajo la segunda mitad. Saque con cuidado la mitad delantera y deslícela hacia el riel inferior.

4.2 Control de humedad

Gestione el control de humedad con un dispositivo en el estante de vidrio del cajón de verduras:

- Ranuras cerradas: bajas cantidades de frutas y verduras.
- Ranuras abiertas: cantidades más grandes de frutas y verduras.

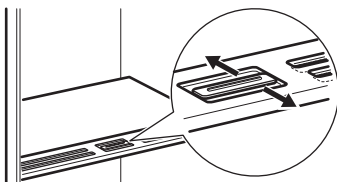

❗ No coloques ningún producto alimenticio en el dispositivo de control de humedad.

4.3 Indicador de temperatura

Si se muestra OK (A), ponga los alimentos frescos en la zona indicada por el símbolo. Si (B) no aparece, espere al menos 12 h y vuelva a comprobarlo. Si OK (B) sigue sin aparecer, ajuste una temperatura más fría.



4.4 Ventilador



El ventilador se activa automáticamente cuando es necesario. No retire la cubierta del ventilador.

5. CONSEJOS

5.1 Consejos para ahorrar energía

- Congelador: Su posición original garantiza el consumo de energía más eficiente.
- Frigorífico: La posición con los cajones en la parte inferior del aparato y los estantes distribuidos uniformemente garantiza el consumo más eficiente de energía. La posición de los contenedores de la puerta no afecta al consumo de energía.
- No abra la puerta con frecuencia ni la deje abierta más tiempo del necesario.
- Congelador: Cuanto más fría sea la temperatura ajustada, mayor será el consumo de energía.
- Frigorífico: No fije una temperatura demasiado alta a menos que lo requieran las características del alimento.
- Si la temperatura ambiente es elevada y el control de temperatura se ajusta a baja temperatura y el aparato está totalmente cargado, el compresor puede funcionar de manera continua, provocando la formación de escarcha o hielo en el evaporador. En tal caso, ajuste el control de temperatura a un valor más elevado para permitir la descongelación automática.
- No cubra las rejillas o los orificios de ventilación.

5.2 Sugerencias para congelar

- No congele las botellas o latas con líquidos, especialmente las bebidas que contengan dióxido de carbono, ya que pueden explotar durante la congelación.
- No coloque alimentos calientes en el compartimiento del congelador.
- No ponga alimentos frescos sin congelar directamente junto a alimentos ya congelados.
- No coma cubitos de hielo, sorbetes o helados inmediatamente después de sacarlos del congelador para evitar congelaciones.
- No vuelva a congelar los alimentos descongelados.

5.3 Consejos para el almacenamiento de alimentos congelados

- El compartimento congelador está marcado con .

- Un buen ajuste de temperatura que asegure la conservación de los alimentos congelados es una temperatura menor o igual a -18°C.
- Una temperatura más alta en el interior del aparato puede reducir la vida útil.
- Todo el compartimento congelador es adecuado para el almacenamiento de alimentos congelados.
- Deje suficiente espacio alrededor de los alimentos para permitir que el aire circule libremente.

5.4 Vida útil en el congelador

Tipo de alimento	Vida útil (meses)
Pan	3
Frutas (excepto cítricos)	6 - 12
Verduras	8 - 10
Sobras sin carne	1 - 2
Lácteos:	
Mantequilla	6 - 9
Queso blando (p. ej. mozzarella)	3 - 4
Queso duro (p. ej. parmesano, cheddar)	6
Marisco:	
Pescado graso (p. ej. salmón, caballa)	2 - 3
Pescado magro (p. ej. bacalao, platija)	4 - 6
Langostinos	12
Almejas y mejillones desconchados	3 - 4
Pescado cocinado	1 - 2
Carne:	
Aves	9 - 12
Vacuno	6 - 12
Cerdo	4 - 6
Cordero	6 - 9
Salchichas	1 - 2

Tipo de alimento	Vida útil (meses)
Jamón	1 - 2
Sobras con carne	2 - 3

5.5 Consejos para la refrigeración de alimentos

❗ El compartimento de alimentos frescos está marcado (en la placa de características) con .

- Un buen ajuste de temperatura que asegure la conservación de los alimentos frescos es una temperatura menor o igual a +4°C.
- Utilice siempre recipientes cerrados para líquidos y para alimentos, para evitar sabores u olores en el compartimento.

- Para evitar la contaminación cruzada entre alimentos cocidos y crudos, cubra la comida cocinada y sepárela de la cruda.
- Envuelva y ponga la carne en el estante de vidrio sobre el cajón de las verduras.
- Descongele alimentos dentro del frigorífico.
- No coloque alimentos calientes dentro del aparato.
- Limpie las frutas y verduras y colóquelas en el cajón correspondiente (cajón de verduras).
- No guarde frutas exóticas en el frigorífico.
- No guarde verduras como tomates, patatas, cebollas o ajos en el frigorífico.
- Cierre las botellas antes de meterlas en el frigorífico.

6. LIMPIEZA Y MANTENIMIENTO

6.1 Limpieza del interior

Antes del primer uso, limpie el interior y todos los accesorios con agua tibia y jabón neutro, secándolos a continuación. Realice una limpieza regular del equipo y de las juntas de las puertas.

Realice la limpieza del panel de control con un paño húmedo y séquelo con un paño suave. No utilice ningún detergente.

Limpie el agujero de desagüe del agua de descongelación, ubicado en la parte trasera del compartimento del frigorífico, utilizando el limpiador de tubos regularmente.

❗ No lave los accesorios ni las piezas del aparato en el lavavajillas.

6.2 Descongelación del aparato

Frigorífico:

La descongelación del compartimento frigorífico es automática.

Congelador:

❗ No utilice herramientas metálicas afiladas para raspar la escarcha del evaporador del congelador.

Descongele el congelador cuando la capa de escarcha alcance un grosor de más de 3 mm.

1. Apague y desenchufe el aparato.
2. Retire los alimentos que alberga.
3. Deje la puerta abierta y proteja el suelo del agua de descongelación.
4. Seque el interior después de descongelarlo.
5. Encienda el aparato. Cierre la puerta.
6. Ajuste la temperatura más baja durante al menos 3 h antes de volver a poner los alimentos en el compartimento del congelador.

7. SOLUCIÓN DE PROBLEMAS

El aparato no funciona.

- Conecte el aparato a la toma de corriente correctamente.
- Encienda el aparato.

- Asegúrese de que haya voltaje en la toma de corriente. Póngase en contacto con un electricista cualificado.

El aparato hace ruido.

Compruebe si el aparato está bien apoyado.

La alarma audible o visual está activada.

Cierre la puerta o pulse cualquier botón para desactivar la alarma acústica.

El compresor funciona continuamente.

- Ajuste la temperatura.
- Espere a que la temperatura se estabilice.
- Deje que los alimentos se enfríen a temperatura ambiente antes de guardarlos.
- Cierre la puerta correctamente.

La puerta está mal alineada o interfiere con la rejilla de ventilación.

Consulte las instrucciones de instalación.

La puerta no se abre fácilmente.

Espere unos segundos entre el cierre y la reapertura de la puerta.

Hay demasiada escarcha y hielo.

- Cierre la puerta correctamente.
- Limpie o sustituya la junta.
- Envuelva los alimentos correctamente.
- Ajuste la temperatura.

El agua fluye por la placa posterior del frigorífico.

Esto forma parte del proceso de descongelación.

Hay demasiada agua de condensación dentro del frigorífico.

- Abra la puerta solo cuando sea necesario y ciérrela completamente.

- En verano y otoño, suba la temperatura en el frigorífico (aprox. 6-7°C).

El agua fluye dentro del frigorífico.

- Asegúrese de que los alimentos no tocan la placa posterior.
- Limpie la salida de agua.

El agua fluye por el suelo.

Acople la salida de agua de descongelación a la bandeja de evaporación.

No se puede ajustar la temperatura.

Desactive la función Extra Freeze .

Los LED de ajuste de temperatura parpadean al mismo tiempo.

El sistema de refrigeración mantiene los alimentos fríos. El ajuste de temperatura está desactivado. Si el problema continúa, póngase en contacto con el Centro de servicio técnico.

La lámpara no funciona o las juntas de la puerta están dañadas.

Póngase en contacto con el servicio técnico autorizado.

8. DATOS TÉCNICOS

La información técnica figura en la etiqueta energética y en la placa de datos técnicos del aparato, que puede estar situada sobre el aparato o en su interior.

Solo para Suiza

Tensión de alimentación: 220-240 V

Frecuencia: 50 Hz

Solo para la UE

El código QR de la etiqueta energética suministrada con el aparato proporciona un enlace web a la información relacionada con el rendimiento del aparato en la base de datos EPREL de la UE. Guarde la etiqueta energética como referencia junto con el manual de usuario y todos los demás documentos que se proporcionan con este aparato. También

puede encontrar la misma información en EPREL accediendo desde el enlace <https://eprel.ec.europa.eu> e introduciendo el nombre del modelo y el número de producto que se encuentran en la placa de datos técnicos del aparato. Consulte el enlace www.theenergylabel.eu para obtener información detallada sobre la etiqueta energética.

Solo para el Reino Unido

El código QR de la etiqueta energética suministrada con el aparato proporciona un enlace web a la información relacionada con el rendimiento del aparato. Guarde la etiqueta energética como referencia junto con el manual de usuario y todos los demás documentos que se proporcionan con este aparato.

9. INFORMACIÓN PARA INSTITUTOS DE PRUEBAS

La instalación y la preparación del aparato para cualquier verificación de EcoDiseño deberá cumplir con

UK	BS EN 62552
UE, Suiza, Israel	EN 62552
Australia	IEC 62552
Sudáfrica	SANS 62552

UAE	UAE.S 5010-3:2022
CCG	SASO-2892_2018

Los requisitos de ventilación, las dimensiones de los huecos y las separaciones mínimas traseras serán los indicados en este manual de usuario en "Instalación". Póngase en contacto con el fabricante para cualquier otra información adicional, incluyendo los planos de carga.

10. ASPECTOS MEDIOAMBIENTALES

Recicle los materiales con el símbolo . Coloque el embalaje en los contenedores correspondientes para reciclarlo. Ayude a proteger el medioambiente y la salud pública reciclando los residuos de aparatos eléctricos y

electrónicos. No deseche los aparatos marcados con el símbolo  con los residuos domésticos. Lleve el producto a su centro de reciclaje local o póngase en contacto con su oficina municipal.

1. SÄKERHETSINFORMATION.....	32
2. SÄKERHETSANVISNINGAR.....	34
3. KONTROLLPANEL.....	36
4. DAGLIG ANVÄNDNING.....	36
5. RÅD OCH TIPS.....	37

6. UNDERHÅLL OCH RENGÖRING.....	38
7. FELSÖKNING.....	39
8. TEKNISKA DATA.....	39
9. INFORMATION FÖR TESTINSTITUT.....	40
10. MILJÖSKYDD.....	40

1. ⚠ SÄKERHETSINFORMATION

Läs bifogade instruktioner nogra före installation och användning av produkten. Tillverkaren är inte ansvarig för eventuella personskador eller andra skador som uppkommit till följd av felaktig installation eller användning. Förvara alltid bruksanvisningen på en säker och tillgänglig plats för framtida behov.

1.1 Säkerhet för barn och personer med funktionsnedsättning

- Denna produkt kan användas av barn från 8 års ålder och uppåt, och av personer med nedsatt fysisk, sensorisk eller mental förmåga, samt personer med bristande erfarenhet och kunskap om de övervakas eller instrueras om hur produkten används på ett säkert sätt och förstår de risker som är förknippade med användningen. Barn mellan 3 och

8 år och personer med väldigt svåra och komplexa funktionsnedsättningar får fylla på och tömma maskinen, förutsatt att de har fått rätt instruktioner. Barn under 3 år ska inte vistas i närheten av produkten utan ständig uppsikt.

- Barn ska hållas under uppsikt så att de inte leker med produkten.
- Barn får inte utföra rengöring och underhåll av produkten utan uppsikt.
- Håll allt förpackningsmaterial utom räckhåll för barn och kassera det på lämpligt sätt.

1.2 Allmän säkerhet

- Denna produkt är endast avsedd för förvaring av mat och dryck.
- Denna produkt är avsedd för enskilt hushållsbruk inomhus.

- Produkten kan användas i kontor, hotellrum, gårdsgästhus och liknande boenden där sådan användning inte innebär att genomsnittlig hushållsförbrukning överskrids.
 - För att undvika kontaminering av livsmedel respektera följande instruktioner:
 - låt inte dörren vara öppen längre stunder,
 - rengör regelbundet ytor som kan komma i kontakt med mat samt åtkomliga dräneringssystem,
 - förvara rått kött och fisk i lämpliga behållare i kylan, så att det inte kommer i kontakt med eller droppar på annan mat.
 - VARNING! Se till att ventilationsöppningarna i maskinens hölje eller inbyggda struktur inte blockeras.
 - VARNING! Använd inga mekaniska verktyg eller andra medel för att påskynda upptiningsprocessen utöver de som rekommenderas av tillverkaren.
 - VARNING! Var noga med att inte skada kylkretsen.
- VARNING! Använd inga elektriska produkter inne i förvaringsutrymmena såvida de inte är av en typ som rekommenderas av tillverkaren.
 - Använd inte vattenspray och ånga för att rengöra produkten.
 - Rengör produkten med en våt mjuk trasa. Använd bara neutrala rengöringsmedel. Använd inte slipande produkter, repande rengöringstussar, lösningsmedel eller metallföremål.
 - När produkten är tom under en längre tid ska den stängas av, avfrostas, rengöras, torkas och dörren ska lämnas öppen för att förhindra att mögel utvecklas i produkten.
 - Förvara inte explosiva ämnen som t.ex. sprayburkar med lättantändligt bränsle i den här produkten.
 - Om nätsladden är skadad måste den bytas av tillverkaren, tillverkarens auktoriserade servicecenter eller personer med motsvarande utbildning, för att undvika fara.

2. SÄKERHETSANVISNINGAR

2.1 Installation

VARNING!

Endast en behörig person får installera den här produkten.

- Avlägsna allt förpackningsmaterial.
- Installera eller använd inte en skadad produkt.
- Av säkerhetsskäl, använd inte produkten innan den installeras i den inbyggda strukturen.
- Följ de separata instruktionerna för installation av produkten och omhängning av dörren som finns på vår webbplats.
- Var alltid försiktig när produkten rör sig eftersom den är tung. Använd alltid skyddshandskar och täckta skor.
- Säkerställ att luft kan cirkulera runt produkten.
- Vid första installationen, eller om dörren har hängts om, vänta minst 4 timmar innan du ansluter produkten till nätspänning. Detta för att oljan ska rinna tillbaka i kompressorn.
- Innan du utför något underhåll på produkten (t ex hänger om dörren), dra ur stickkontakten från vägguttaget.
- Installera inte produkten i närheten av element eller spisar, ugnar eller hållar, såvida inte annat anges i installationsanvisningarna.
- Produkten får inte utsättas för regn.
- Installera inte produkten där den kan utsättas för direkt solljus.
- Installera inte produkten på platser som är mycket fuktiga eller kalla.
- När du flyttar produkten ska du lyfta den i framkanten för att undvika att repa golvet.
- Skydda golvet från repor när du hänger om dörren.
- En påse med torkmedel medföljer produkten. Detta är ingen leksak. Det är inget man kan äta. Kassera det omedelbart.

2.2 Elanslutning

VARNING!

Risk för brand och elektriska stötår.

VARNING!

När du sätter in din produkt, se till att elsladden inte kommer under produkten eller skadas.

VARNING!

Använd inte grenuttag eller förlängningskablar.

FÖRSIKTIGHETSÅTGÄRDER!

Allt elarbete vid installation av produkten skall utföras av en behörig elinstallatör.

- Se till att de värden som anges på produktdekalen överensstämmer med elnätets värden.
- Produkten måste jordas.
- Använd alltid ett korrekt installerat stötsäkert eluttag.
- Om nätspänningsmatningen inte är jordad, anslut produkten till en separat jordning enligt gällande bestämmelser. Rådfråga en kvalificerad elektriker för att göra detta.
- Se till att du inte skadar de elektriska komponenterna (t.ex. stickkontakten, nätkabeln och kompressorn). Kontakta det auktoriserade servicecentret eller en elektriker för att byta de elektriska komponenterna.
- Nätkabeln måste alltid vara under elkontakten.
- Anslut stickkontakten till eluttaget endast i slutet av installationen. Kontrollera att stickkontakten är åtkomlig efter installationen.
- Koppla inte bort produkten genom att dra i nätsladden. Dra alltid i stickkontakten.
- Denna produkt är utrustad med en 13 A nätkontakt. Om säkringen i stickkontakten måste bytas ut ska en 13 A ASTA (BS 1362)-säkring användas (endast Storbritannien och Irland).

2.3 Använd

VARNING!

Risk för skador, brännskador eller elstötår föreligger.



Produkten innehåller brandfarlig gas, isobutan (R600a), en naturgas med hög miljökompatibilitet. Var försiktig så att du inte skadar kylkretsen som innehåller isobutan.

- Ändra inte produktens specifikationer.
- All användning av den inbyggda produkten för separat funktion är strängt förbjuden.
- Denna produkt är avsedd att användas vid omgivande temperatur från 10°C till 38°C. Angivet temperaturintervall garanterar att produkten fungerar korrekt.
- Placera inte elektriska produkter (t.ex. glassmaskiner) i produkten såvida de inte anges av tillverkaren.
- Om kylkretsen skadas, så se till att inga flammor eller antändningskällor förekommer i rummet. Ventilera rummet.
- Låt inte heta föremål vidröra plastdelarna i produkten.
- Lägg inte läskedrycker i frysfacket. Detta skapar tryck i dryckesbehållaren.
- Förvara inte brandfarliga gaser och vätskor i produkten.
- Placera inte brandfarliga produkter eller föremål som är våta med brandfarliga produkter i, i närheten av eller på produkten.
- Vidrör inte kompressorn eller kondensorn. De är heta.
- Se till att aldrig avlägsna eller vidröra föremål från frysfacket med våta eller fuktiga händer.
- Frys inte mat på nytt om den har tinats.
- Följ förvaringsanvisningarna på förpackningen till den frysta maten.
- Lägg maten i påse eller förvaringsburk innan du lägger det i frysfacket.
- Låt inte matvaror komma i kontakt med produktens invändiga komponenter.

2.4 Invändig belysning

WARNING!

Risk för elektrisk stöt!

- Den här produkten innehåller en eller flera ljuskällor med energieffektivitetsklass G.
- När det gäller lampan/lamporna i denna produkt och reservlampor som säljs separat: Dessa lampor är avsedda att tåla extrema fysiska förhållanden i hushållsprodukter, såsom temperatur, vibrationer och fuktighet, eller är avsedda att signalera information om produktens driftsstatus. De är inte avsedda att

användas i andra produkter eller som rumsbelysning i hemmet.

2.5 Underhåll och rengöring

WARNING!

Risk för personskador eller skador på produkten.

- Stäng av produkten och koppla bort den från eluttaget innan underhåll.
- Denna produkt innehåller kolväten i kylaggregatet. Endast behöriga personer får utföra underhåll och påfyllning av enheten.

2.6 Service

- Kontakta ett auktoriserat servicecenter för reparation av produkten. Använd endast originalreservdelar.
- Observera att reparationer som utförs själv eller på ett icke fackmannamässigt sätt kan få säkerhetsmässiga konsekvenser och kan upphäva garantin.
- Följande reservdelar kommer att finnas tillgängliga i minst 7 år efter att modellen har slutat att tillverkas: termostater, temperaturgivare, kretskort, ljuskällor, dörrhandtag, dörrgångjärn, plåtar och korgar. Tätningslister till dörren kommer att finnas tillgängliga i 10 år efter att modellen har slutat att tillverkas. Det kan hända att de finns tillgängliga under längre tid i ditt land. För ytterligare information, besök vår webbplats.
- Observera att vissa av dessa reservdelar endast är tillgängliga för professionella reparatörer och att inte alla reservdelar är relevanta för alla modeller.

2.7 Avfallshantering

WARNING!

Risk för personskador eller kvävning föreligger.

- Koppla loss produkten från eluttaget.
- Klipp av strömkabeln och kassera den.
- Ta bort locket för att hindra att barn eller djur stängs in inuti produkten.
- Kylkretsen och isoleringsmaterialet i den här produkten är "ozonvänliga".
- Isoleringsmaterialet innehåller brandfarlig gas. Kontakta kommunen för information om hur produkten kasseras korrekt.
- Orsaka inte skada på den delen av kylväggens kylvägg som är nära värmväxlaren.

3. KONTROLLPANEL

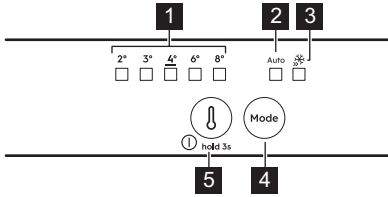

1 Temperaturindikatorer

2 AI CoolAssist-indikator

3 Extra Freeze-indikator

4 Mode-knapp

Tryck för att aktivera/inaktivera AI CoolAssist.

Tryck för att aktivera/inaktivera Extra Freeze-funktionen.

Tryck på Mode-knappen tills temperaturindikatorn tänds för att återgå till den manuella inställningen.

5 Temperaturregleringsknapp/ På/Av-knapp

Tryck för att ställa in temperaturen (2 °C–8 °C, 4 °C rekommenderas).

3.1 Avstängning

Slå på: Anslut stickkontakten i eluttaget.

Tryck på temperaturreglaget om alla LED-indikatorer är släckta.

Slå av: Tryck på temperaturreglaget 3 sek tills alla indikatorer stängs av.

3.2 Extra Freeze-funktionen

Använd Extra Freeze för snabbfrysning i frysen.

Aktivera funktionen minst 24 t innan du lägger in maten. Funktionen stängs av efter max. 52 t.

3.3 AI CoolAssist

Använd AI CoolAssist för att automatiskt aktivera följande lägen:

- temperaturhantering: optimerar temperaturen.
- Auto Shopping Mode: justerar temperaturen i kylan för att snabbt kyla ned nyinsatta föremål.
- Auto Vacation Mode: minskar energiförbrukningen när produkten inte används under minst tre dagar i följd.

ⓘ AI CoolAssist och Extra Cool eller Extra Freeze kan inte vara aktiva samtidigt. Temperaturregleringsknappen är inaktiverad när AI CoolAssist är på. Stäng av den för att justera temperaturen.

3.4 Larm

ⓘ Larmtyper varierar beroende på modell.

Tryck på valfri knapp för att stänga av både det akustiska och det visuella larmet.

Larm för hög temperatur

När temperaturen i frysen är för hög blinkar lysdioderna för temperatur och ljudet hörs tills rätt förhållanden återställs. Larmet stängs av automatiskt efter 1 t.

Larm för öppen dörr

Om kylskåpsdörren lämnas öppen i cirka 5 min börjar kylskåpet att pipa. Stäng dörren för att stoppa larmet.

Strömavbrott

När temperaturen i produkten stiger på grund av en långvarig strömavbrott blinkar alla lysdioderna för temperatur och ljudet är på tills rätt förhållanden återställs.

4. DAGLIG ANVÄNDNING

ⓘ Utrustningen varierar beroende på modell.

4.1 Placering av hyllor



Flexibel hylla: Den främre halvan av den flexibla hyllan kan placeras under den andra halvan. Ta försiktigt ut den främre halvan och skjut in den på den nedre skenan.

4.2 Reglering av luftfuktigheten

Hantera reglering av luftfuktigheten med en enhet i grönsakslådans glashylla:

- Stängda luftventiler: små mängder frukt och grönsaker.
- Öppna luftventiler: större mängder frukt och grönsaker.

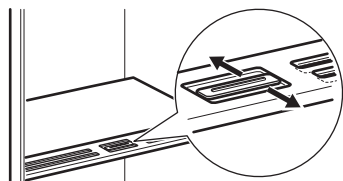

❗ Placera inga matvaror på fuktighetsreglaget.

4.3 Temperaturindikator

Om OK visas(A), lägg in färska matvaror i området som anges av symbolen.. Om inte (B), vänta åtminstone i 12 t och kontrollera igen. Om den fortfarande inte är OK (B), ställ in en kallare temperatur.



4.4 Fläkt



Fläkten startar automatiskt vid behov.

Ta inte bort gallret från fläkten.

5. RÅD OCH TIPS

5.1 Tips för energibesparing

- Frys: Ursprungsconfigurationen säkerställer den mest effektiva energianvändningen.
- Kyl: Konfigurationen med lådorna i produktens nedre del och med hyllorna fördelade jämnt säkerställer den mest effektiva energianvändningen. Hur hyllorna i dörren är placerade påverkar inte energiförbrukningen.
- Öppna inte dörren för ofta och låt den inte stå öppen längre än nödvändigt.
- Frys: Ju kallare temperaturinställning, desto högre energiförbrukning.
- Kyl: Ställ inte in för hög temperatur om det inte behövs för matens egenskaper.
- Om omgivningstemperaturen är hög, temperaturreglaget är inställt på för låg temperatur och kylskåpet är fullt med matvaror, kan kompressorn fortsätta att

arbeta, vilket kan leda till att frost eller is bildas på evaporatorn. I så fall ska temperaturreglaget ställas in på en högre temperatur för att den automatiska avfrostningen ska starta.

- Täck inte över ventilationsgaller eller hål.

5.2 Tips för infrysning

- Frys inte in flaskor eller burkar med vätska, särskilt inte kolsyrade drycker, eftersom de kan explodera i frysen.
- Ställ inte in varm mat i frysfacket.
- Undvik att placera icke fryst mat precis bredvid mat som redan frysts in.
- Ät inte isbitar eller isglass direkt efter att du har tagit ut dem ur frysen, för att undvika frostsador.
- Frys inte om mat som har tinat.

5.3 Tips för förvaring av fryst mat

- Frysfacket är markerat med ❄ ❄❄.



- Bra temperaturinställning som garanterar konservering av fryst mat är en temperatur som är mindre än eller lika med $-18\text{ }^{\circ}\text{C}$.
- Högre temperaturinställning kan leda till kortare hållbarhet.
- Hela frysfacket är lämpligt för förvaring av frysta livsmedelsprodukter.
- Se till att det finns tillräckligt med utrymme runt maten så att luft kan cirkulera fritt.

5.4 Hållbarhet i frysfacket

Typ av mat	Hållbarhet (månader)
Bröd	3
Frukt (ej citrus)	6–12
Grönsaker	8–10
Rester utan kött	1–2
Mejeriprodukter:	
Smör	6–9
Mjuk ost (t.ex. mozzarella)	3–4
Hård ost (t.ex. parmesan, cheddar)	6
Skaldjur:	
Fet fisk (t.ex. lax, makrill)	2–3
Mager fisk (t.ex. torsk, flundra)	4–6
Räkor	12
Musslor utan skal	3–4
Tillagad fisk	1–2
Kött:	
Fågel	9–12

Typ av mat	Hållbarhet (månader)
Nötkött	6–12
Fläskkött	4–6
Lamm	6–9
Korv	1–2
Skinka	1–2
Rester med kött	2–3

5.5 Tips för kylning av livsmedel

 Facket för färska livsmedel är markerat (på typskylten) med .

- Bra temperaturinställning som säkerställer bra förvaring av färska livsmedel är en temperatur på $+4\text{ }^{\circ}\text{C}$ eller lägre.
- Använd alltid stängda behållare för vätskor och livsmedel för att undvika smaker eller lukt i kylutrymmet.
- För att undvika korskontaminering mellan tillagade och råa livsmedel ska tillagad mat täckas över och separeras från den råa maten.
- Förpacka och placera köttet på glashyllan ovanför grönsakslådan.
- Tina maten i kylan.
- Ställ inte in varm mat i produkten.
- Rengör frukt och grönsaker och lägg dem i en dedikerad låda (grönsakslåda).
- Låt inte exotiska frukter ligga i kylan.
- Låt inte grönsaker som tomat, potatis, lök och vitlök ligga i kylan.
- Förslut flaskorna innan du ställer in dem i kylan.

6. UNDERHÅLL OCH RENGÖRING

6.1 Invändig rengöring

Rengör interiören och tillbehören med ljummet vatten och neutral tvål före den första användningen och torka sedan torrt. Rengör utrustningen och dörrpackningarna regelbundet.

Rengör kontrollpanelen med en fuktig trasa och torka med en mjuk trasa. Använd inga rengöringsmedel.

Rengör regelbundet avloppshålet för avfrostningsvatten, som ligger på kylfackets baksida, med rörrengöringsmedlet.

 Diska inte tillbehör och produktdelar i diskmaskin.

6.2 Avfrostning av produkten

Kyl:

Kyldelen avfrostas automatiskt.

Frys:

 Använd aldrig vassa metallverktyg för att skrapa bort frost och is från evaporatorn eller frysen.

Avfrosta frysen när frostlagrets tjocklek är större än 3 mm.

1. Stäng av och koppla bort produkten.
2. Ta bort förvarade matvaror.
3. Lämna dörren öppen och skydda golvet från vattnet.

4. Torka av invändigt efter avfrostningen.
5. Sätt på produkten. Stäng dörren.
6. Ställ in den lägsta temperaturen på minst 3 t innan du lägger tillbaka matvarorna i frysfacket.

7. FELSÖKNING

Produkten fungerar inte.

- Anslut stickkontakten ordentligt i eluttaget.
- Sätt på produkten.
- Kontrollera att det finns spänning i eluttaget. Kontakta en behörig elektriker.

Produkten är högljudd.

Kontrollera om produkten har ordentligt stöd.

Ljudligt eller visuellt larm är på.

Stäng luckan eller tryck på valfri knapp för att inaktivera ljudlarmet.

Kompressorn arbetar kontinuerligt.

- Justera temperaturen.
- Vänta tills temperaturen stabiliserats.
- Låt matvarorna svalna till rumstemperatur innan de läggs in.
- Stäng dörren korrekt.

Dörren är felinriktad eller stör ventilationsgallret.

Se installationsanvisningarna.

Det är svårt att öppna dörren.

Vänta några sekunder med att öppna dörren efter att den har stängts.

Det är för mycket frost och is.

- Stäng dörren korrekt.
- Rengör eller byt ut packningen.
- Förpacka matvarorna ordentligt.
- Justera temperaturen.

Det rinner vatten på den bakre väggen i kylskåpet.

Detta är en del av avfrostningsprocessen.

Det finns för mycket kondensvatten i kylen.

- Öppna dörren endast vid behov och stäng den helt.
- Ställ in en varmare kylskåpstemperatur (c:a 6–7 °C) under sommar och höst.

Vatten rinner inuti kylen.

- Se till att maten inte vidrör den bakre väggen.
- Rengör vattenutloppet.

Vatten rinner ut på golvet.

Anslut smältvattenutloppet till avdunstningsbrickan.

Det går inte att ställa in temperaturen.

Stäng av Extra Freeze-funktionen.

LED-indikatorerna för temperaturinställning blinkar samtidigt.

Kylsystemet håller maten kall. Temperaturjustering är inaktiverad. Kontakta ett auktoriserat servicecenter om problemet kvarstår.

Lampan fungerar inte eller också är dörrpackningarna skadade.

Kontakta ett auktoriserat servicecenter.

8. TEKNISKA DATA

Den tekniska informationen finns på energimärkning och på produktdekal, som kan vara placerad på eller inuti produkten.

Endast för Schweiz

Märkspänning: 220–240 V

Frekvens: 50 Hz

Endast för EU

QR-koden på energimärkningsetiketten som medföljer produkten innehåller en webblänk till information gällande maskinens prestanda i EU EPREL-databasen. Förvara energimärkningsetiketten som referens tillsammans med användarhandboken och alla andra dokument som medföljer denna produkt. Det går också att hitta samma information i EPREL med länken <https://eprel.ec.europa.eu> och

modellnamnet och produktnumret som du hittar på produktens typskylt. Se länken www.theenergylabel.eu för mer detaljerad information om energimärkningsetiketten.

Endast för Storbritannien

QR-koden på energidekalen som medföljer produkten innehåller en webblänk till informa-

tion gällande produktens prestanda. Förvara energimärkningsetiketten som referens tillsammans med användarhandboken och alla andra dokument som medföljer denna produkt.

9. INFORMATION FÖR TESTINSTITUT

Installation och förberedelse av produkten för all EcoDesign-verifiering ska överensstämma med:

UK	BS EN 62552
EU, Schweiz, Israel	EN 62552
Australien	IEC 62552
Sydafrika	SANS 62552

Förenade Arabemiraten	UAE.S 5010-3:2022
-----------------------	-------------------

GCC	SASO-2892_2018
-----	----------------

Ventilationskrav, urtagsdimensioner och minsta bakre fritt utrymme ska vara som anges i denna bruksanvisning i "Installation". Kontakta tillverkaren för ytterligare information, inklusive hur man fyller på.

10. MILJÖSKYDD

Återvinn material med symbolen . Återvinn förpackningen i rätt återvinningsbehållare. Bidra till att skydda vår miljö och vår hälsa genom att återvinna avfall från elektriska och elektroniska apparater. Släng inte produkter

som är märkta med symbolen  med hushållsavfallet. Lämna in produkten på närmaste återvinningsstation eller kontakta kommunen.

