

VIKETORY

Freedom is Victory

MANUAL DE USUARIO

TERRAM



Partes de la bicicleta

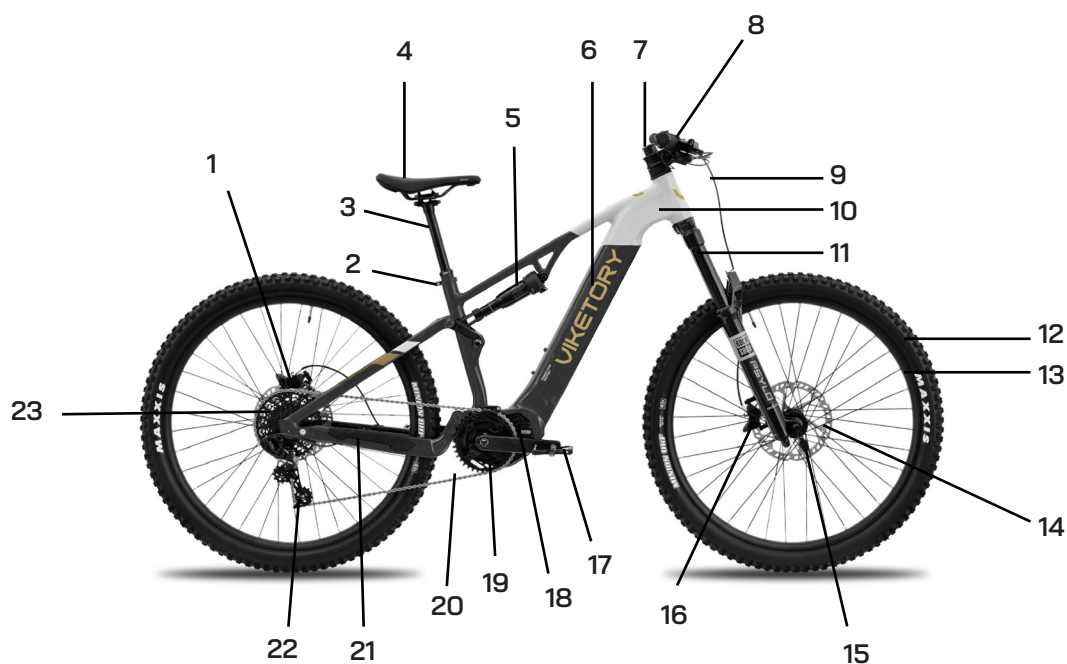

- | | |
|---|-------------------------------|
| 1 Freno hidráulico trasero | 16 Freno hidráulico delantero |
| 2 Cierre rápido | 17 Pedal |
| 3 Tija del sillín | 18 Motor central |
| 4 Sillín | 19 Plato |
| 5 Amortiguador | 20 Cadena |
| 6 Batería | 21 Sensor de velocidad |
| 7 Potencia | 22 Cambio trasero |
| 8 Manillar/Puño/Cambio/Pantalla/
Maneta de freno | 23 Casette |
| 9 Latiguillo de freno | |
| 10 Cuadro | |
| 11 Horquilla | |
| 12 Neumático | |
| 13 Llanta | |
| 14 Disco de freno | |
| 15 Liberación rápida | |

Antes de empezar...

El siguiente manual de instrucciones es una guía para ayudarle. Este manual no es un documento completo sobre todos los aspectos del mantenimiento y la reparación de su bicicleta. La bicicleta eléctrica que ha comprado no es un objeto complejo; sin embargo, se recomienda que consulte a un especialista en reparación de bicicletas eléctricas si tiene dudas sobre su capacidad para montar, reparar o mantener este producto.

Es importante que comprenda el funcionamiento de la bicicleta eléctrica. Si lee este manual completamente antes de utilizarla por primera vez, obtendrá un mejor rendimiento y disfrutará más de este producto; además, es útil para prolongar la vida útil de la bicicleta eléctrica.

Este manual de funcionamiento debe permanecer como parte integral del producto. Queda estrictamente prohibido realizar cambios o copias de las imágenes, especificaciones y descripciones.

Índice

1. Introducción	Pág. 4
2. Primeros pasos	Pág. 6
3. Usar tu bicicleta eléctrica	Pág. 10
4. Usar el display	Pág. 12
5. Instrucciones de mantenimiento y carga	Pág. 14
6. Averías y resolución de problemas	Pág. 15
7. Lista de inspección periódica	Pág. 16
8. Requerimientos legales	Pág. 18

Este manual describen el montaje y el funcionamiento seguro de su nueva bicicleta eléctrica. Las imágenes son solo de referencia y pueden mostrar componentes similares de otro modelo.

- Lea todo el manual de usuario antes de utilizar su nueva bicicleta eléctrica.
- Compruebe siempre el estado de la bicicleta, los frenos, los neumáticos y la sujeción de los tornillos y tuercas antes de utilizarla.
- Recarga tu bicicleta eléctrica antes de tu primer uso y después de cualquier trayecto largo.

Lo que debe saber antes de su primer uso

Lea este manual con detenimiento antes de usar su bicicleta eléctrica para familiarizarte con la bicicleta y sus diferentes funciones.

Siga todas las instrucciones de circulación vial de su país mientras está usando su bicicleta eléctrica en carreteras públicas, incluido llevar siempre un casco.

El casco adecuado debe ser cómodo para el ciclista y ligero, además debe contar con una buena ventilación, ajustarse bien y cubrir la parte frontal de la cabeza.

Es su responsabilidad conocer las leyes del país por el que circula y cumplir con las leyes sobre bicicletas y bicicletas eléctricas.

Los niños pequeños, las embarazadas y cualquier persona con problemas de visión, equilibrio u otros problemas que los impidan montar en bicicleta deben abstenerse de usar una bicicleta eléctrica a pedales.

Esta bicicleta no está diseñada para dos personas, asegúrese de que solo una persona monte la bicicleta eléctrica.

Advertencias de seguridad

Las bicicletas eléctricas están diseñadas exclusivamente para su uso en carretera o en senderos acondicionados y no deben utilizarse en senderos accidentados. El uso fuera de carretera puede provocar daños en la bicicleta.

NUNCA lleves pasajero en la bicicleta eléctrica.

NUNCA modifique la bicicleta eléctrica con accesorios no aprobados.

NUNCA circules en agua profunda.

NUNCA hagas piruetas, saltos o caballitos.

EVITA circular bajo la lluvia durante largos períodos de tiempo.

EVITA que el agua haga contacto con el motor o con la línea eléctrica.

SIEMPRE mantén ambas manos en el manillar.

SIEMPRE mantén presionados los frenos ligeramente cuando estés circulando sobre rocas o superficies resbaladizas.

SIEMPRE lleva cuidado cuando pases sobre charcos.

SIEMPRE inspecciona la bicicleta eléctrica antes de cada trayecto para asegurar un trayecto seguro.

Atención:

1. Para ahorrar energía y extender la vida de la batería, por favor, use los pedales para ayudar a la bicicleta eléctrica cuando suba una pendiente o haya viento.
2. Lea atentamente el manual y no utilice la bicicleta eléctrica antes de familiarizarse con su funcionamiento. No se la preste a personas que no conozcan dicho funcionamiento.
3. Cuando haya mal tiempo, como lluvia o nieve, la distancia de frenado aumentará. Cuando la bicicleta eléctrica va a 20km/h, la distancia de freno en mojado no debería superar 15 metros. Por favor, ajuste los frenos con frecuencia y cambia las pastillas de freno a tiempo.
4. Para tu seguridad y la de otros, corta el suministro eléctrico cuando no la utilice.
5. Comprueba la presión del aire de las ruedas. Si hay poca presión, la resistencia será mayor, afectando al rango de recorrido.
6. Los elementos eléctricos solo pueden ser limpiados por el exterior, no necesita mantenimiento en el interior. No lo abras por ti mismo. (Si estas partes son abiertas por el usuario se anula la garantía)
7. Está prohibido sobrecargar la bicicleta eléctrica. Si se sobrecarga, las partes eléctricas sufrirán daños. (Las partes de plástico pueden deformarse por las altas temperaturas o el fusible puede sufrir daño por las altas temperaturas) Estos daños no los cubre la garantía.
8. Apague el dispositivo si hay algún problema con las partes eléctricas.
9. Preste atención a las leyes de su país cuando vayas a conducir por la vía pública, por ejemplo sobre iluminación y reflectores.
10. El nivel A de emisión acústica en los oídos del conductor debería ser menor de 70 dB(A).
11. Compruebe regularmente frenos, neumáticos, manillar y llanta para un trayecto seguro.
12. El manillar puede afectar a la reacción del vehículo para girar y frenar.
13. Sugerimos comprar repuestos adecuados, tales como neumáticos, cámaras y componentes de frenos.
14. No utilizar un remolque con la bicicleta.
15. Advertencia: No tocar las superficies calientes después de un uso prolongado. (ej. disco de freno)

Primeros pasos

Primero, desempaqueta tu bicicleta eléctrica con cuidado y guarde todo el material de embalaje. Asegurate de localizar tu cargador, pedales y todas las piezas pequeñas, como tuercas o tornillos. A veces, las piezas pequeñas, como tuercas o tornillos, pueden aflojarse durante el envío, así que asegúrese de revisar cuidadosamente la parte inferior de la caja y el embalaje protector. Conserva el embalaje hasta que montes la bicicleta y sepas que funciona correctamente.

Instrucciones de montaje

Esta bicicleta fue completamente ensamblada, inspeccionada y ajustada en la fábrica, y entonces, parcialmente desmontada para el envío.

Tu bicicleta llega en el embalaje ensamblada al 95%. Para enviar la bicicleta, los pedales, el sillín, la rueda delantera y, a veces, el manillar pueden ser aflojados o quitados. Para garantizar la seguridad y el rendimiento de la bicicleta, los requisitos de fijación de los tornillos en los lugares clave.

Nombre de los tornillos	Par de apriete estándar / N.m
Tornillo para el manillar	8-10 Nm
Tornillo para la potencia	10-12 Nm
Tornillo de sujeción	5-6 Nm
Sillín	18-20 Nm
Tija del sillín	15-20 Nm
Rueda delantera	12-25 Nm
Rueda trasera	40-45 Nm
Portaequipajes	6-8 Nm
Pedal	35 Nm
Rack	6-8 Nm

Este manual listará todos los pasos requeridos para varios modelos.

Sigue las instrucciones básicas de montaje que te guiarán para poder tener tu bicicleta preparada para usarla. Si tienes dudas sobre tu capacidad para montar este producto, consulta con un técnico de bicicletas cualificado.

Recomendamos que la bicicleta eléctrica sea ensamblada por dos personas juntas.

Fijar y ajustar el manillar

Tu manillar tiene dos partes principales: la barra en sí y el mango ajustable. Si tu barra ha sido removida para el envío, colóquela en el centro del manillar u compruebe que los puños están en la posición correcta y que el ángulo de la barra es cómodo. Aprieta los tornillos de sujeción para fijar la barra en su sitio, asegurándose de que todos los cables de freno estén sueltos.

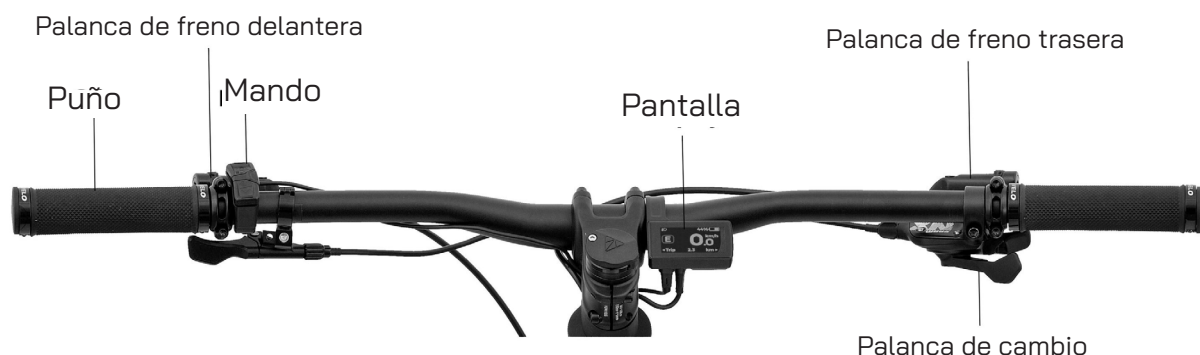
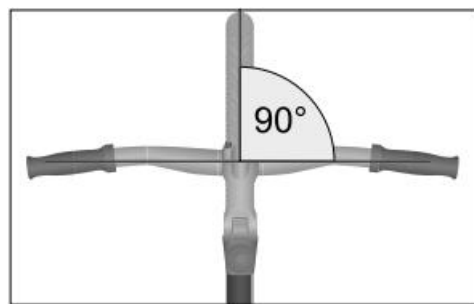

Comprueba que la horquilla y el manillar estén orientados hacia delante y rectos. Colóquese delante del manillar, sujete la rueda delantera y el manillar, ajuste el manillar y el cuerpo de la bicicleta para formar un ángulo de 90 grados, como se muestra en la imagen.

Algunos modelos tienen una luz/consola de medidor de potencia que se acopla al manillar. Fijela con los soportes de plástico y los tornillos suministrados.

Comprueba y ajusta el disco de freno

El freno trasero es controlado con la palanca de freno derecha, el freno delantero es controlado con la palanca de freno izquierda.

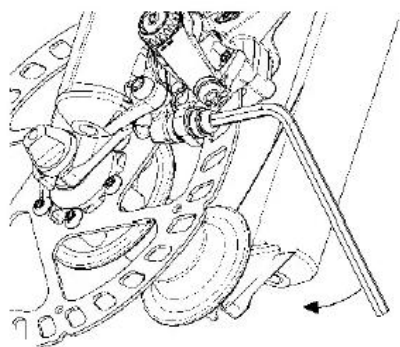

Comprueba siempre que ambos frenos estén ajustados antes de montar en la bicicleta.

Apriete el freno y deslice el cable por la ranura. Es posible que tenga que ajustar la longitud del cable aflojando la tuerca y deslizando el cable hasta la posición adecuada. Vuelva a apretar la tuerca para mantener la posición adecuada. Los frenos de disco hidráulico no requieren ajustar la longitud de la funda del cable de freno.

Ajusta la pastilla de freno en ambos lados usando una llave allen, para que hagan contacto con la llanta metálica y no con el neumático. Asegúrese de que estén rectas y de que la distancia entre la llanta y las dos pastillas de freno sea de 1-1,5 mm.

Las pastillas de freno se cerrarán cuando estén correctamente ajustadas.

Hay unos pequeños tornillos de ajuste a los lados de las palancas de las pastillas de freno que se pueden utilizar para ajustar la distancia de cada lado. Si la distancia entre las dos pastillas de freno y la llanta es diferente, ajuste el tornillo de ajuste del muelle en los dos brazos de freno del soporte fijo hasta que la distancia entre los dos lados sea la misma, asegurándose de que pueda frenar eficazmente. Si la pastilla de freno está muy dañada, sustitúyala a tiempo para garantizar la eficacia del freno.

Ajuste del sillín

La altura del sillín se ajusta mediante un sistema de liberación rápida. Tire de la palanca de liberación rápida, inserte la tija del sillín hasta al menos la línea de inserción mínima marcada en la tija. Apriete la tuerca de ajuste con la palanca de liberación rápida y, a continuación, empuje la palanca de liberación rápida hasta la posición cerrada.



El ángulo del sillín puede ajustarse con las tuercas que fijan el asiento al riel del asiento. Asegúrese de que las tuercas estén bien apretadas y que el asiento no se mueva hacia adelante ni hacia atrás mientras está sentado en él.

Cuando te sientes en el sillín y pisas el pedal con el talón, cuando el pedal está en la posición más baja, las piernas se estiran ligeramente, en ese momento, es la altura adecuada; si el ciclista solo puede pisar el pedal con los dedos de los pies o las piernas no se pueden estirar ligeramente, se producirá fatiga y lesiones deportivas, por lo que es necesario ajustar cuidadosamente la altura del sillín.

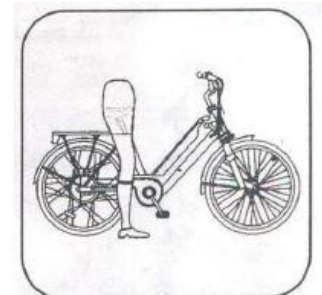

Ensamble los pedales

Los pedales están marcados con "L" y "R" en el extremo del eje. Atornille el pedal marcado con "L" en el lado izquierdo y el marcado con "R" en el derecho.

- (1). El pedal derecho se fija al brazo de la biela del lado de la cadena con una rosca (en sentido horario).
- (2). El pedal izquierdo se fija al otro brazo y tiene una rosca a la izquierda (en sentido antihorario).

Compruebe los pedales antes de cada salida para asegurarse de que están bien apretados. Si monta en bicicleta con los pedales sueltos, puede dañar las roscas que fijan el pedal a la biela.

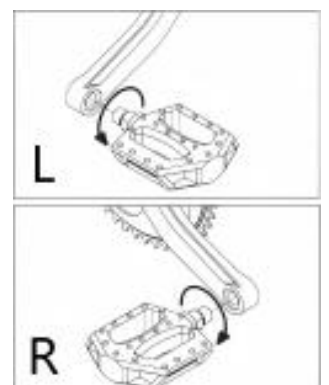

Ensamble la rueda delantera

Introduce la rueda en las horquillas. Coloque los cierres de seguridad y luego las tuercas en ambos lados. Gire la rueda y compruebe que esté recta. Si su bicicleta está equipada con ejes de liberación rápida, asegúrese de que las palancas de bloqueo estén correctamente tensadas y en posición cerrada.

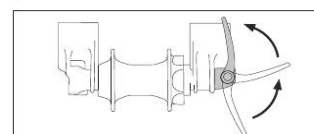
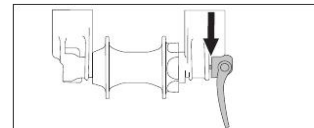
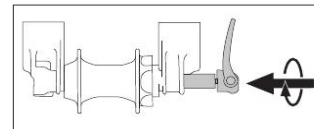
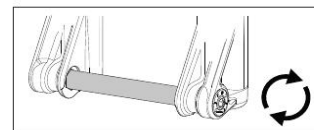
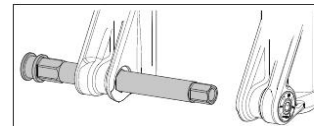

Usar tu bicicleta eléctrica

Su bicicleta eléctrica está propulsada por un motor integrado en el buje de la rueda trasera o un motor MID y no se puede conducir directamente con el acelerador. El motor se alimenta con una batería. La cantidad de potencia suministrada al motor y, por lo tanto, la fuerza de aceleración de la bicicleta eléctrica, la controla usted de acuerdo con el modo de asistencia eléctrica que elija.

Asistencia eléctrica

Debe encender la batería para utilizar la bicicleta eléctrica en modo de asistencia eléctrica.

En el modo de asistencia eléctrica, la asistencia se activa cuando pedalea hacia adelante y se detiene cuando deja de pedalear. En otras palabras, la asistencia se activa siempre que pedalee. No es necesario pedalear con fuerza. Solo tiene que aplicar una fuerza ligera a los pedales de forma continua para mantener el flujo de corriente. Cuando se acciona uno de los frenos, la asistencia eléctrica se detiene automáticamente, lo que permite que la bicicleta eléctrica reduzca la velocidad y se detenga. La asistencia eléctrica se desactiva automáticamente cuando la bicicleta eléctrica alcanza la velocidad máxima de 25 km/h.

Carga tu batería

Realiza una carga completa antes de tu primer uso y después de cualquier uso, en especial después de un trayecto largo.

El cargador se conecta directamente a la batería mediante un conector redondo (RCA o XLR) o el mismo enchufe de tres clavijas que el cable de alimentación de la bicicleta. Debe conectar primero el cargador a la bicicleta y luego a la toma de corriente.

¡NUNCA CONECTE EL CABLE DE ALIMENTACIÓN DE UN ENCHUFE DE PARED DIRECTAMENTE A LA BATERÍA! ¡DEBE UTILIZAR SU CARGADOR!

La luz del cargador se pondrá roja cuando esté cargando y se volverá verde cuando haya finalizado. Cuando la luz del cargador se ponga verde, mantenga la bicicleta cargando 1 o 2 horas para asegurar que la batería tiene una vida útil mayor. Después desenchufa tu cargador de la batería y del enchufe.

Siempre carga tu batería antes de que esté completamente descargada. Si tu batería se descarga completamente, podría no recargarse. Una buena manera de que eso no pase es apagarla mediante la llave y después quitarla para que no se quede encendida accidentalmente.

Para desbloquear la batería, presiona ligeramente la llave y gírela hacia la izquier-

da. A continuación, podrá retirarla. Presione y gire hacia la derecha para bloquearla.

El botón rojo en la parte de arriba de la batería muestra el nivel de energía cuando es pulsado. La primera luz solo se enciende cuando la batería es demasiado baja para usar la bicicleta. La siguiente luz indica bajo, medio o lleno. Las luces del manillar también muestran el nivel.

Recuerda, cuando antes cargues la batería después de su uso más durará.

La batería de litio está fabricada con circuitos que impiden la sobrecarga y la descarga excesiva.

El cargador de la batería está diseñado específicamente para la bicicleta, intentar cargar la batería con cualquier otro cargador anulará la garantía.

Es importante que el usuario siga las instrucciones que hay en la etiqueta del cargador de la batería.

Usar el display

Definición de los botones

Hay 3 botones en el mando, incluyendo:

1. Arriba/Luz frontal
2. ON/OFF
3. Abajo/6 KM



Después de encender tu ebike, presiona y mantén pulsado (al mismo tiempo) los botones arriba y abajo, para entrar en la interfaz de configuración. Presiona brevemente los botones arriba o abajo para elegir entre configuración, información o salud. Después, presiona brevemente el botón de ON/OFF para confirmar.

Para un mejor uso

1. Respete las leyes de tráfico.
2. Mantén las dos manos siempre en el manillar.
3. Siempre carga la batería después de su uso.
4. No dejes que tu batería se descargue por completo.
5. Recuerda apagar la bici mediante la llave cuando pares.
6. Siempre quita la llave después de usarla. Si la dejas encendida, la batería se descargará lentamente.
7. Bajo condiciones habituales (carreteras de cemento y hormigón sin resistencia del aire y una temperatura aproximada de 25°, la atenuación de la capacidad de la batería $\leq 5\%$), la distancia de recorrido por cada carga es al menos de 30km.
8. Usa el casco cuando circules la bicicleta eléctrica.
9. Revisa la tornillería de la bicicleta con frecuencia.

Información del portaequipajes

1. La capacidad de carga indicada para el portaequipajes trasero es de 25Kg. No sobrecargar. El tamaño máximo de neumático que cabe en el portaequipajes trasero es de 27.5 pulgadas.
2. Si no hay portaequipajes trasero en la bicicleta, no añada uno por su cuenta.
3. El portaequipajes trasero no puede cargar un remolque.
4. Cuando ponga carga en el portaequipajes trasero, el reflector o las luces no deben de bloquearse. La carga debe de distribuirse por el portaequipajes de forma uniforme.
5. El usuario no tiene permitido modificar el portaequipajes por si mismo.
6. El usuario debe entender que cuando el portaequipajes está lleno esto afectará al manejo general de la bicicleta.
7. El usuario debe cargar el portaequipajes de acuerdo a las instrucciones del fa-

bricante. No hay correa de seguridad incorporada y usar una cuerda podría hacer que esta se enrollará en la rueda.

8. La carga solo puede ir segura en el portaequipajes.
9. El portaequipajes no es adecuado para poner un asiento para niños.

La relación entre la persona y la bicicleta eléctrica

Frame Sizing Guide



Approximate Rider Leg Length	Suggested Frame Size for Racing/Touring Bicycle	Suggested Frame Size Mountain or Hybrid Bic
61-69cm / 24-27 inches	-	37cm / 14.5 inches
66-76cm / 26-30 inches	-	43cm / 17 inches
71-79cm / 28-31 inches	50cm / 19.5 inches	45cm / 18 inches
76-84cm / 30-33 inches	55cm / 21.5 inches	50cm / 19.5 inches
79-86cm / 31-34 inches	57cm / 22.5 inches	52cm / 20.5 inches
81-89cm / 32-35 inches	60cm / 23.5 inches	53-56cm / 21-22 inches

Ajustes y mantenimiento

- Tu ebike está diseñada para una carretera común y para uso de una sola persona. Usar tu ebike para maniobras extremas, tales como uso fuera de carretera extremo, saltar o cargar demasiado peso dañará la bicicleta eléctrica y podría causar heridas importantes.
- No uses agua a alta presión para limpiar la bicicleta, esta podría introducirse en el motor o en los cables y causar oxidación o pequeños cortocircuitos. Use un paño húmedo con un detergente neutro para limpiar el cuerpo de la bicicleta. No uses una base alcalina o detergente a base de caid como limpiadores de óxido que podrían dañar o provocar fallos en el cuerpo de la bicicleta.
- Evita aparcar tu ebike fuera cuando llueve o nieva. Cuando acabes un trayecto que haya llovido o nevado, mete la bicicleta en el interior y usa un paño seco para eliminar la humedad.
- Durante su uso diario, mantén el mando limpio y seco, manténlo alejado del agua, vibración o contaminación, de otra manera podría dañarse.

¡ADVERTENCIA!

No sobrelubricar. Si el aceite llega a la llanta o a los frenos, puede reducir la capacidad de frenado y se necesitará una mayor distancia de frenado. Puede provocar accidentes.

- La cadena puede manchar de exceso de aceite a la llanta. Limpia el exceso de aceite de la cadena. Mantén el aceite alejado de la superficie de los pedales.
- Usa jabón y agua caliente, limpia todo el aceite de la llanta, frenos, pedales y neumático. Enjuaga con agua y secarlo completamente antes de usarla.
- Usa un aceite ligero (20W) y sigue las instrucciones para lubricar la bicicleta:

Pedal	Cada 6 meses	Ponga 4 gotas de aceite donde el eje del pedal se inserta en el pedal.
Cadena	Cada 6 meses	Pon 1 gota de aceite en cada rodillo de la cadena.
Cuadro trasero	Cada 6 meses	Contacta con un técnico profesional.
Motor	Cada 12 meses	Contacta con un técnico profesional.

Instrucciones para el mantenimiento de la batería y carga

1. Cargue la batería entre 6 y 10 horas después de que la carga baje a 50%-70%, de este modo la vida útil de la batería será mayor. Si dejas la batería descargada por largos períodos de tiempo podría reducir su vida útil. Realiza cargas completas después de cada trayecto de larga distancia. No cargues la batería por más de 10 horas en verano, la batería podría sobrecalentarse.
2. Recarga la batería una vez al mes cuando la bicicleta esté almacenada.
3. Temperatura recomendada de carga: 0° ~ 45°.
4. La batería podría no recargarse completamente si la temperatura está fuera de rango. Si indicador del cargador no funciona cuando la batería esta completamente cargada, acuda al vendedor para solicitar mantenimiento de inmediato.
5. No agites o golpees el cargador. Manténlo alejado del agua.
6. No uses otro cargador diferente, podría quemar la batería y causar daños.
7. Condiciones de almacenamiento de la batería, manténla en un lugar limpio, fresco, seco, donde no haya corrientes de aire y entre 0°~ 45°. No exponer a la solarización, al fuego, al encharcamiento ni mezclar la batería con sustancias corrosivas durante su transporte y almacenamiento.
8. Asegúrese de que la tecla situada en la parte superior de la carcasa de la batería esté en la posición «on» cuando la cargue.
9. Asegúrate de que no haya cortes de tensión durante la carga porque podría dañar la batería.
10. No saques la llave cuando estás usando la bicicleta a gran velocidad.

Desechar la batería

ADVERTENCIA

NUNCA tires la batería a un contenedor común. Lleva la batería desgastada a un lugar apropiado para ser reciclada. Infórmate con la autoridad competente en tu zona sobre ello.

La batería debe de quitarse durante el mantenimiento y no debe ser manipulada.

Averías y resolución de problemas

No	Errores	Causas	Soluciones
1	El indicador de la batería se enciende, pero la bicicleta no funciona.	<ol style="list-style-type: none"> 1) El cable de alimentación no está correctamente enchufado a la batería. 2) El corte de freno está activado o es defectuoso. 3) El sensor de velocidad está ajustado demasiado bajo. 4) Fusible fundido. 5) Conector del cable del motor suelto. 6) Conectores sueltos. 7) Cable roto. 8) Acelerador desacoplado o defectuoso. 	<ol style="list-style-type: none"> 1) Conecte correctamente el cable de alimentación a la batería. 2) Desactive el corte del freno o sustitúyalo. 3) Ajuste el sensor de velocidad. 4) Sustituya el fusible. 5) Compruebe el conector del cable del motor. 6) Compruebe todos los conectores. 7) Inspeccione todos los cables. 8) Active el acelerador o sustitúyalo.
2	La bicicleta funciona, pero el indicador de batería no se ilumina.	<ol style="list-style-type: none"> 1) Conectores sueltos. 2) Cables dañados. 3) Indicador de batería defectuoso. 	<ol style="list-style-type: none"> 1) Compruebe los conectores del acelerador. 2) Inspeccione todos los cables. 3) Sustituya el indicador de batería.
3	La bicicleta ha reducido la velocidad y/o la autonomía.	<ol style="list-style-type: none"> 1) El sensor de velocidad no está ajustado 2) Baterías con poca carga 3) Baterías defectuosas 4) Presión baja en los neumáticos 5) Los frenos rozan contra la llanta 	<ol style="list-style-type: none"> 1) Ajuste el sensor de velocidad. 2) Cargue las baterías durante el tiempo recomendado. 3) Sustituya las baterías. 4) Infle los neumáticos hasta la presión recomendada. 5) Ajuste los frenos y/o la llanta.
4	La bicicleta tiene potencia intermitente	<ol style="list-style-type: none"> 1) Conectores sueltos 2) Fusible suelto 3) Cables dañados 	<ol style="list-style-type: none"> 1) Compruebe todos los conectores. 2) Compruebe el conector del fusible. 3) Inspeccione todos los cables.
5	La luz del cargador no funciona	<ol style="list-style-type: none"> 1) Toma de corriente defectuosa. 2) El cargador no está enchufado correctamente a la pared o a la batería. 3) La luz del cargador o el cargador están defectuosos. 	<ol style="list-style-type: none"> 1) Prueba con otra toma de corriente. 2) Comprueba todos los enchufes. 3) Sustituye el cargador.
6	El cargador completa la carga en un tiempo inusualmente corto.	<ol style="list-style-type: none"> 1) Cargador defectuoso 2) Baterías defectuosas 	<ol style="list-style-type: none"> 1) Reemplazar el cargador 2) Reemplazar las baterías
7	La cadena salta del piñon o del plato	<ol style="list-style-type: none"> 1) Plato descentrado. 2) Plato suelto. 3) Dientes del plato doblados o rotos. 4) Desajuste en el recorrido lateral del desviador trasero o delantero. 	<ol style="list-style-type: none"> 1) Si es posible, vuelva a ajustar o sustituya. 2) Apriete los pernos de montaje. 3) Repare o sustituya el plato/juego de platos. 4) Ajuste el recorrido del desviador.
8	Las marchas no funcionan correctamente	<ol style="list-style-type: none"> 1) Cables del desviador atascados/estirados/dañados 2) Desviador delantero o trasero mal ajustado 3) Cambio indexado mal ajustado 	<ol style="list-style-type: none"> 1) Lubricar/apretar/sustituir los cables 2) Ajustar el desviador 3) Ajustar la indexación

Lista de inspección periódica

Antes de cada salida, es importante realizar las siguientes comprobaciones de seguridad:

1. Frenos

Asegúrese de que los frenos delanteros y traseros funcionan correctamente.

Asegúrese de que las pastillas de freno no estén demasiado desgastadas y estén correctamente colocadas en relación con las llantas.

Asegúrese de que los cables de control de los frenos estén lubricados, correctamente ajustados y no presenten desgaste evidente.

Asegúrese de que las palancas de freno estén lubricadas y bien fijadas al manillar.

Asegúrese de no tener las manos ni los dedos sobre los discos de freno después de frenar.

2. Ruedas y neumáticos.

Asegúrese de que los neumáticos estén inflados dentro del límite recomendado, tal y como se indica en el lateral del neumático.

Asegúrese de que los neumáticos tengan dibujo y no presenten abultamientos ni un desgaste excesivo.

Asegúrese de que las llantas giren correctamente y no presenten bamboleos ni deformaciones evidentes.

Asegúrese de que todos los radios de las ruedas estén bien apretados y no estén rotos.

Revise ambos neumáticos con regularidad y sustitúyalos por otros nuevos si es necesario en caso de fallo de los frenos.

3. Dirección

Asegúrese de que el manillar y la potencia estén correctamente ajustados y apretados, y permitan una dirección adecuada.

Asegúrese de que el manillar esté correctamente ajustado en relación con las horquillas y la dirección de marcha.

Compruebe que el mecanismo de bloqueo de la dirección esté correctamente ajustado y apretado.

Si la bicicleta está equipada con extensiones en los extremos del manillar, asegúrese de que estén correctamente colocadas y apretadas, ya que, cuando se cargan con el manillar, la respuesta del ciclista a la dirección y al frenado puede verse afectada negativamente.

4. Cuadro y horquilla

Compruebe que el cuadro y la horquilla no estén doblados ni rotos.

Si alguno de ellos está doblado o roto, debe sustituirse.

5. Cadena

Asegúrese de que la cadena esté lubricada, limpia y funcione correctamente.

Acuda a un técnico cualificado para ajustar la tensión correcta de la cadena.

Se requiere un cuidado especial en condiciones de humedad o polvo.

6. Rodamientos

Asegúrese de que todos los rodamientos estén lubricados, funcionen libremente y no presenten movimientos excesivos, chirridos ni traqueteos.

Compruebe los rodamientos del manillar, las ruedas, los pedales y el eje del pedalier, y lubríquelos con regularidad.

7. Bielas y pedales

Asegúrese de que los pedales estén bien apretados a las bielas.

Asegúrese de que las bielas estén bien apretadas al eje y no estén dobladas.

8. Accesorios

Asegúrese de que todos los reflectores estén correctamente colocados y no estén tapados. Asegúrese de que todos los demás accesorios de la bicicleta estén correctamente fijados y funcionen correctamente.

Asegúrese de que el ciclista lleve casco.

Asegúrese de que la presión máxima de inflado de los neumáticos convencionales o tubulares sea la más baja entre la presión máxima recomendada en la llanta y la del neumático.

9. Motores

Asegúrese de no tocar los motores con las manos o los dedos después de conducir.

ADVERTENCIA 1: si es necesario cambiar algún componente crítico para la seguridad, acuda a un distribuidor autorizado para obtener un recambio original.

ADVERTENCIA 2: al igual que todos los componentes mecánicos, el EPAC está sujeto a desgaste y a grandes tensiones. Los diferentes materiales y componentes pueden reaccionar al desgaste o a la fatiga por tensión de diferentes maneras. Si se ha superado la vida útil de un componente, este puede fallar repentinamente, lo que podría causar lesiones al ciclista. Cualquier forma de grieta, arañazo o cambio de color en las zonas sometidas a grandes tensiones indica que el componente ha alcanzado el final de su vida útil y debe ser sustituido.

ADVERTENCIA 3: este manual de montaje y funcionamiento debe permanecer como parte integrante de la bicicleta eléctrica. Cuando transfiera la bicicleta eléctrica a otras personas, adjunte este manual, ya que contiene importantes instrucciones de seguridad y funcionamiento. Cualquier persona que utilice la bicicleta eléctrica debe leer atentamente las instrucciones de seguridad y funcionamiento antes de utilizarla.

Anti-manipulación

Definición de manipulación: Evitar en la medida de lo posible la modificación no autorizada del sistema de transmisión EPAC, para no afectar a los requisitos técnicos y las especificaciones de su seguridad funcional.

Responsabilidad por manipulación: Una vez que el consumidor o el distribuidor manipulen cualquier pieza de la bicicleta, no asumiremos ningún riesgo ni responsabilidad derivados de ello.

¡Precaución!

Este manual de montaje y funcionamiento debe permanecer como parte integrante de la bicicleta eléctrica. Cuando transfiera la bicicleta eléctrica a otras personas, adjunte este manual, ya que contiene importantes instrucciones de seguridad y funcionamiento. Cualquier persona que utilice la bicicleta eléctrica debe leer atentamente las instrucciones de seguridad y funcionamiento antes de utilizarla.

Los cambios en las imágenes, datos, descripciones y especificaciones que figuran en este manual pueden no ser notificados por separado debido a la mejora continua de nuestros productos corporativos.

Manipulación: Para evitar, en la medida de lo posible, la modificación no autorizada del sistema de accionamiento de EPAC, de modo que no se vean afectados los requisitos técnicos y las especificaciones de su seguridad funcional.

Definición de manipulación: Para evitar la modificación no autorizada del sistema de transmisión de EPAC en la medida de lo posible, de modo que no se vean afectados los requisitos técnicos y las especificaciones de su seguridad funcional.

Responsabilidad por manipulación: una vez que el consumidor o el distribuidor manipulen cualquier parte de la bicicleta, cualquier riesgo y responsabilidad que se derive de ello, no asumiremos ningún riesgo.

Servicios al usuario y políticas de privacidad

Cómo acceder y controlar su información personal

1. Nos esforzaremos por adoptar las medidas técnicas adecuadas para garantizar que pueda acceder, actualizar y corregir su información de registro u otra información personal proporcionada al utilizar nuestros servicios. Al acceder, actualizar, corregir y eliminar la información anterior, es posible que le solicitemos algún diseño de panel de control para garantizar la seguridad del usuario.
2. Tomamos las medidas de seguridad adecuadas para proteger los datos contra el acceso no autorizado, la modificación, la divulgación o la destrucción. Estas medidas incluyen una revisión interna de nuestros métodos de recopilación, almacenamiento y procesamiento de datos, así como medidas de seguridad (incluido el cifrado adecuado y medidas de seguridad física para impedir el acceso no autorizado a nuestros sistemas de almacenamiento de datos personales).
3. Como resultado de sus propias acciones o de causas de fuerza mayor, que puedan dar lugar a la divulgación, revelación, adquisición, uso o transferencia de contenido que pueda afectar a su privacidad o a lo que usted considere información privada, usted es el único responsable de las consecuencias adversas, y nosotros no nos hacemos responsables de ello.

Tarjeta de compra

Rellene y conserve para sus registros
(Conserve el recibo de compra para reclamaciones de garantía)

Nombre completo:

Fecha de la compra:

Lugar de la compra:

Nombre del modelo:

Tamaño de la rueda:

Color:

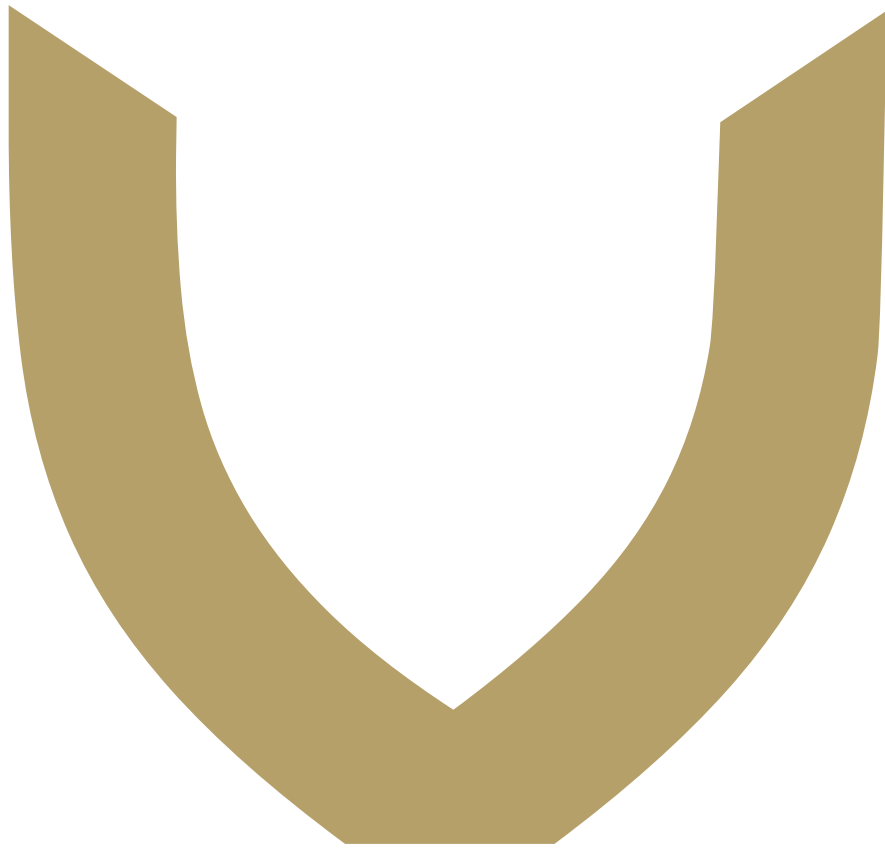

VIKETORY

Freedom is Victory