

# HLB 8400 FBK

Horno eléctrico multifunción SurroundTemp  
\_MAESTRO

TEKA



Cristal negro con antihuella con acabado Full Black  
Clase energética: A+ (Ahorro de hasta un 20%)  
9 funciones de cocinado + Sistema de limpieza Hydroclean® Pro  
Capacidad: 70/71L (neto/bruto)  
Display touch control  
Mandos de perillas  
Timer digital  
Grill/ Maxi Grill: 1,400/2,500 W  
Iluminación incandescente  
Precalentamiento rápido automático  
Puerta de doble cristal  
Ventilación dinámica  
Bloqueo de seguridad para niños  
Esmalte interior Crystal Clean®  
Guía cromada telescópica  
Guías cromadas con cinco alturas de cocinado  
Parrilla cromada  
Bandeja profunda con esmalte Crystal Clean®

Potencia nominal máxima: 3,215 W  
Voltaje: 220/240 V~  
Frecuencia: 50/60 Hz  
Peso: 28 kg

#### Dimensiones

Cavidad (Alto/Ancho/Fondo): 364/475/402 mm  
Exterior (Alto/Ancho/Fondo): 595/595/559 mm

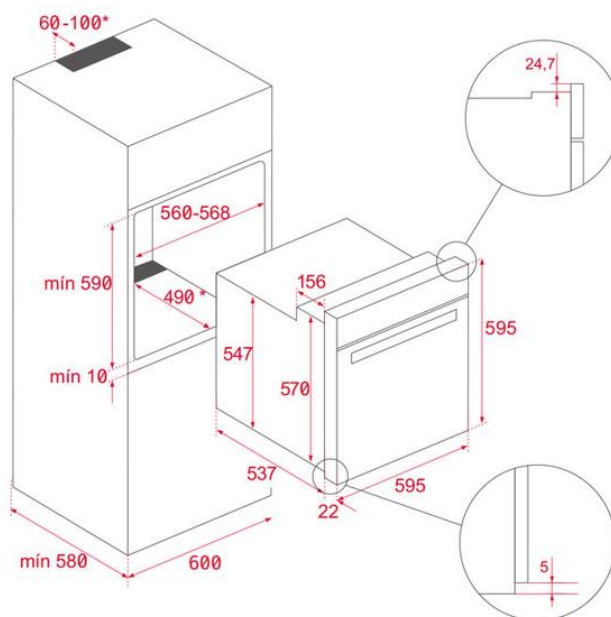

Peso bruto: 30 kg  
Empaque: 635/655/650 mm  
Código: 111000101  
EAN: 8434778036756