



TEKA

User Manual

**GR UA FI
BG SV INA
HU NO AR
RU DA**

www.teka.com

GR	ΟΔΗΓΙΕΣ ΕΓΚΑΤΑΣΤΑΣΗΣ ΚΑΙ ΣΥΣΤΑΣΕΙΣ ΓΙΑ ΤΗ ΧΡΗΣΗ ΚΑΙ ΣΥΝΤΗΡΗΣΗ ΤΩΝ ΚΕΡΑΜΙΚΩΝ ΕΣΤΙΩΝ ΠΛΗΚΤΡΑ ΑΦΗΣ.....	6
BG	ИНСТРУКЦИИ ЗА МОНТАЖ И ПРЕПОРЪКИ ЗА ИЗПОЛЗВАНЕ И ПОДДРЪЖКА СЪС СЕНЗОΡНО ПРАВЛЕНИЕ.....	12
HU	BESZERELÉSI UTASÍTÁSOK VALAMINT A HASZNÁLATTAL ÉS A KARBANTARTÁSSAL KAPCSOLATOS JAVASLATOK ÜVEGKERÁMIA LAPOS FŐZŐLAPOK TOUCH CONTROL.....	18
RU	ИНСТРУКЦИЯ ПО УСТАНОВКЕ И РЕКОМЕНДАЦИИ ПО УХОДУ И ИСПОЛЬЗОВАНИЮ КЕРАМИЧЕСКИХ ВАРОЧНЫХ ПАНЕЛЕЙ СЕНСОΡНОЕ ПРАВЛЕНИЕ.....	24
UA	ПОСІБНИК З УСТАНОВКИ ТА РЕКОМЕНДАЦІЇ З ВИКОРИСТАННЯ ТА ОБСЛУГОВУВАННЯ СКЛОКЕРАМІЧНИХ ВАРІЛЬНИХ ПОВЕРХОНЬ TOUCH CONTROL.....	31
SV	INSTALLATIONSANVISNINGAR OCH REKOMMENDATIONER FÖR ANVÄNDNING OCH UNDERHÅLL KERAMIKHÅLLAR MED TOUCHKONTROLL.....	37
NO	INSTALLASJONSANVISNINGER OG ANBEFALT BRUK OG VEDLIKEHOLD BERØRINGSSTYRT KJERAMISK KOMFYR.....	42
DA	MONTERINGSVEJLEDNING OG ANBEFALET ANVENDELSE OG VEDLIGEHOLDELSE GLASKERAMISKE KOGEPLADER TOUCH-KONTROL.....	47
FI	ÄSENNUSOHJEET JA KÄYTTÖÄ JA HUOLTOA KOSKEVAT SUOSITUKSET KERAAMISET KEITTOTASOT KOSKETUSPAINIKKEILLA.....	53
INA	PETUNJUK PEMASANGAN, CARA PENGGUNAAN DAN PERAWATAN KOMPOR INDUKSI.....	58
AR	تعليمات التركيب وتوصيات للاستخدام والصيانة التحكم باللمس في ألواح التسخين الخزفية.....	64

Παρουσίαση / Представяне / Bemutató / Внешний вид / Зовнішній вигляд / Presentation / Presentasjon / Præsentation / Esitys / Tampilan produk / التركيب

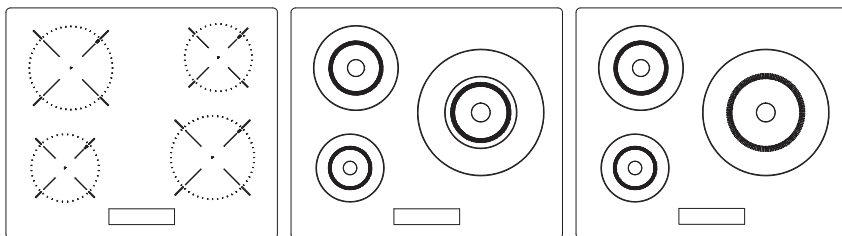

Εγκατάσταση / Монтаж / Beszerelés / Установка / Установка / Installation / Installasjon / Montering / Asennus / Pemasangan // مقدمة

Ελάχιστες αποστάσεις / Минимални разстояния / Minimális távolságok / Минимальные расстояния / мінімальні відстані /
Minimumavstånd / Minimumsavstander / Mindste afstande / Vähimmäisetäisyydet / Jarak minimal // الحد الأدنى للمسافات

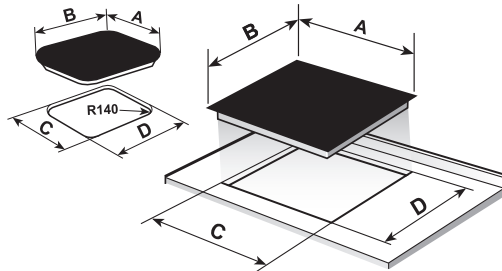
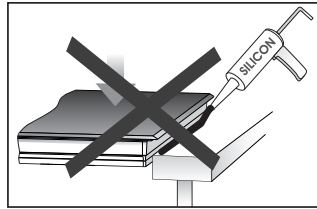
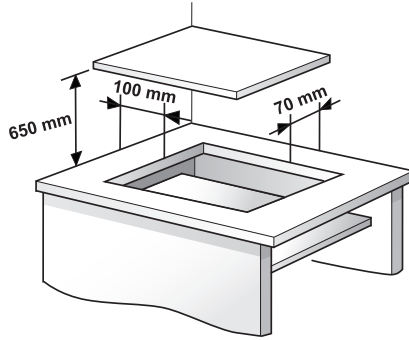

A	B	C	D
605	515	560	490
600	510	560	490
600	435	580	415
800	400	780	380
590	510	570	490
900	400	860	380
800	510	750	490
900	510	860	490

Μονάδες σε mm / Елементите в mm / Egységek mm-ben / Jednotky v mm / Jednotky v mm / Unități în mm / Размеры в mm / розміри в mm / Enheter i mm / Enheter i mm / Enheder i mm / Mittayksikkö mm / Satuan dalam mm / الوحدات بالمليمتر

Εγκατάσταση / Монтаж / Beszerelés / Установка / Установка / Installation / Installasjon / Montering / Asennus / Pemasangan // مقدمة

Ελάχιστες αποστάσεις / Минимални разстояния / Minimális távolságok / Минимальные расстояния / мінімальні відстані /
Minimumavstånd / Minimumavstander / Minste afstande / Vähimmäisetäisyydet / Jarak minimal // الحد الأدنى للمسافات

STANDARD INSTALLATION SYSTEM

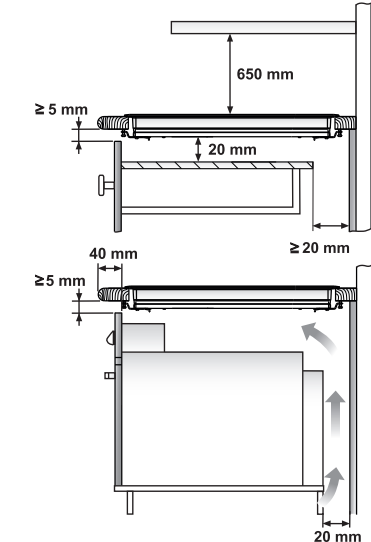

Φούρνος TEKA / Фурна ТЕКА / TEKA / Piekarnik TEKA / TEKA stáň / Trouba TEKA / Rúra na rezeňe TEKA / TEKA Cuptor / Духовка ТЕКА / Духова шафа TeKa / TEKA Ugn / TEKA Ovn / TEKA-ovn / TeKa-uuni

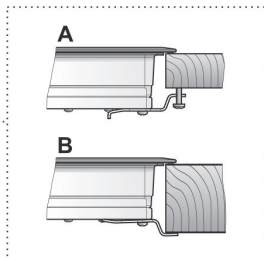
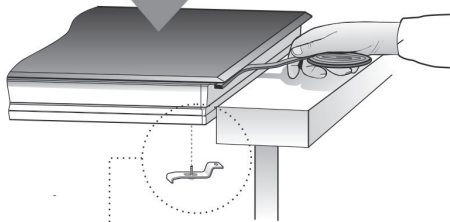

FAST-CLICK SYSTEM

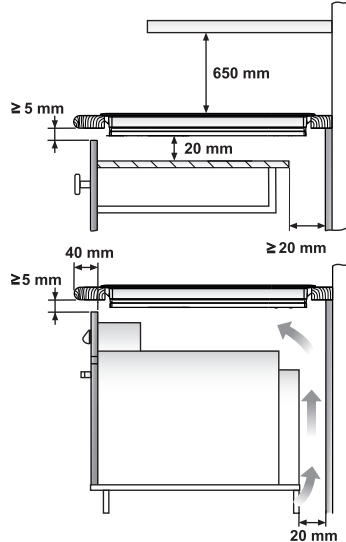

Φούρνος TEKA / Фурна ТЕКА / TEKA / Piekarnik TEKA / TEKA stáň / Trouba TEKA / Rúra na rezeňe TEKA / TEKA Cuptor / Духовка ТЕКА / Духова шафа TeKa / TEKA Ugn / TEKA Ovn / TEKA-ovn / TeKa-uuni

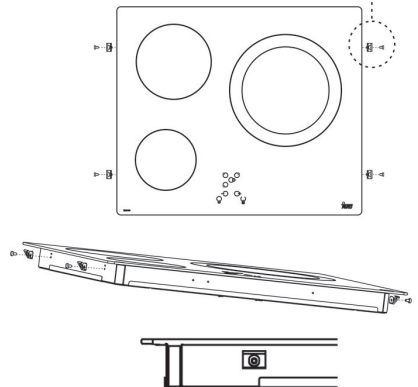
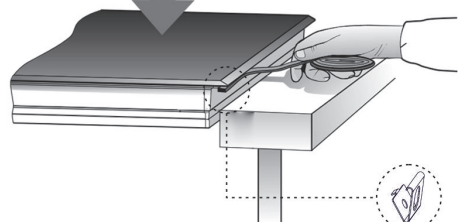

Μονάδες σε mm / Элементите в мм / Egységek mm-ben / Jednotky v mm / Jednotky v mm / Unități în mm / Размеры в мм / розміри в мм / Enheter i mm / Enheter i mm / Enheder i mm / Mittayksikkö mm / Satuan dalam mm / الوحدات بالمليمتر

Προειδοποιήσεις ασφαλείας:

⚠ Προειδοποίηση. Εάν το κεραμικό γυαλί σπάσει ή ραγίσει, αποσυνδέστε αμέσως την εστία για την αποφυγή ηλεκτροπληξίας.

⚠ Αυτή η συσκευή δεν είναι σχεδιασμένη για να λειτουργεί σε συνδυασμό με εξωτερικό χρονόμετρο (όχι ενσωματωμένο στη συσκευή) ή με ένα ξεχωριστό σύστημα απομακρυσμένου ελέγχου.

⚠ Μην καθαρίζετε τη συσκευή με ατμό.

⚠ Προειδοποίηση. Η συσκευή και τα προσβάσιμα μέρη της ενδέχεται να θερμανθούν κατά τη διάρκεια λειτουργίας. Μην αγγίζετε τα θερμά στοιχεία. Παιδιά κάτω των 8 ετών πρέπει να παραμένουν μακριά από τις εστίες, εκτός εάν υπάρχει συνεχής επίτηρηση.

⚠ Η συσκευή μπορεί να χρησιμοποιείται από παιδιά 8 ετών ή μεγαλύτερα, άτομα με μειωμένες αισθητηριακές ή διανοητικές ικανότητες ή άτομα χωρίς εμπειρία και

γνώση, **ΜΟΝΟ** εφόσον επιτηρούνται ή έχουν εκπαιδευτεί επαρκώς στη χρήση της συσκευής ή κατανοούν τους κινδύνους που συνεπάγεται η χρήση της. Ο καθαρισμός και η συντήρηση δεν πρέπει να διενεργείται από παιδιά χωρίς επίτηρηση.

⚠ Τα παιδιά δεν πρέπει να παίζουν με τη συσκευή.

⚠ Προειδοποίηση. Το μαγείρεμα με λίπος ή λάδι χωρίς να είστε παρόντες είναι επικίνδυνο γιατί τα υλικά αυτά μπορεί να αναφλεγούν. ΠΟΤΕ μην προσπαθείτε να σβήσετε τη φωτιά με νερό! Σε μια τέτοια περίπτωση, κλείστε τη συσκευή και καλύψτε τις φλόγες με ένα καπάκι, ένα πιάτο ή μια κουβέρτα.

⚠ Μην αποθηκεύετε κανένα αντικείμενο στις ζώνες μαγειρέματος της επαγωγικής εστίας. Αποτρέψτε τον πιθανό κίνδυνο πυρκαγιάς.

⚠ Η γεννήτρια επαγωγής είναι σύμφωνη με τη τρέχουσα νομοθεσία της ΕΕ. Ωστόσο, συνιστούμε όποιον φέρει μία συσκευή, όπως βηματοδότη,

να το αναφέρει στον ιατρό ή σε περίπτωση αμφιβολίας να απέχει από τη χρήση των επαγωγικών ζωνών.

⚠ Μεταλλικά αντικείμενα όπως μαχίρια, πιρούνια, κουτάλια και καπάκια δεν πρέπει να τοποθετούνται στην επιφάνεια της εστίας γιατί μπορεί να υπερθερμανθούν.

⚠ Μετά από κάθε χρήση αποσυνδέετε τη ζεστή εστία, μην αφαιρείτε μόνο το ζεστό σκεύος. Διαφορετικά μπορεί να προκύψει δυσλειτουργία εάν ακούσια τοποθετηθεί ένα άλλο σκεύος κατά την περίοδο ανίχνευσης. Αποτρέψτε τυχόν ατυχήματα!

Εγκατάσταση

Τοποθέτηση με συρτάρι για μαχαιροπίρουνα

Εάν επιθυμείτε να τοποθετήσετε ένα έπιπλο ή ένα συρτάρι για μαχαιροπίρουνα κάτω από την εστία, πρέπει να τοποθετηθεί ανάμεσα στα δύο ένα διαχωριστικό πάνελ. Με τον τρόπο αυτό αποτρέπεται η τυχαία επαφή με τη ζεστή επιφάνεια του περιβλήματος της συσκευής.

Το διαχωριστικό πάνελ πρέπει να τοποθετηθεί 20 χιλιοστά κάτω από την κάτω πλευρά του άνω τμήματος.

Ηλεκτρική σύνδεση

Προτού συνδέσετε το άνω τμήμα στην κεντρική τροφοδοσία, βεβαιωθείτε ότι

η τάση και η συχνότητα αντιστοιχούν με αυτές που καθορίζονται στην επέκτα του άνω τμήματος, η οποία βρίσκεται στο κάτω μέρος, ή στο φυλλάδιο εγγύησης ή, εφόσον προβλέπεται, στο φύλλο τεχνικών δεδομένων, το οποίο πρέπει να διατηρείται μαζί με το εγχειρίδιο για όλη τη διάρκεια ζωής του προϊόντος.

Η ηλεκτρική σύνδεση γίνεται μέσω ενός πολυπολικού ασφαλειοδιακόπτη ή πρίζας, όπου είναι εφικτό, σύμφωνα με το ρεύμα και την ελάχιστη απόσταση των 3 mm μεταξύ των επαφών. Έτσι εξασφαλίζεται η αποσύνδεση σε περιπτώσεις εκτάκτου ανάγκης και επιτρέπεται ο καθαρισμός του άνω τμήματος.

Βεβαιωθείτε ότι το καλώδιο εισόδου δεν έρχεται σε επαφή με το περίβλημα του άνω επαγωγικού τμήματος ή το περίβλημα του φούρνου, εάν είναι εγκατεστημένος στην ίδια μονάδα

Προειδοποίηση:

! Η ηλεκτρική σύνδεση πρέπει να διαθέτει κατάλληλη γείωση, σύμφωνα με την τρέχουσα νομοθεσία, διαφορετικά η επαγωγική εστία ενδέχεται να παρουσιάσει δυσλειτουργία.

! Οι ασυνήθιστα υψηλές αυζομειώσεις τάσης μπορεί να προκαλέσουν βλάβη στο σύστημα ελέγχου (όπως και σε κάθε άλλη ηλεκτρική συσκευή).

! Συνιστάται να μη χρησιμοποιείτε την επαγωγική εστία κατά τη διάρκεια του πυρολυτικού αυτοκαθαρισμού των φούρνων που διαθέτουν πυρόλυση λόγω της εξαιρετικά υψηλής θερμοκρασίας που αναπτύσσεται από αυτές τις συσκευές.

! Μόνο οι επίσημοι τεχνικοί της ΤΕΚΑ μπορούν να χειρίζονται ή να επισκευάζουν τη συσκευή, συμπεριλαμβανομένης της αντικατάστασης του καλωδίου ρεύματος.

! Πριν αποσυνδέσετε την εστία από την κεντρική τροφοδοσία,

σας προτείνουμε να κλείσετε το διακόπτη απενεργοποίησης και να περιμένετε για περίπου 25 δευτερόλεπτα πριν βγάλετε το φις. Αυτός ο χρόνος απαιτείται γιατί επιτρέπει την πλήρη εκφόρτιση του ηλεκτρονικού κυκλώματος και έτσι αποκλείει την πιθανότητα ηλεκτροπληξίας από τις επαφές του φις.



Διατηρείτε το Πιστοποιητικό Εγγύησης ή το φύλλο τεχνικών δεδομένων μαζί με το εγχειρίδιο οδηγιών για τη συνολική διάρκεια ζωής του προϊόντος. Σε αυτά περιλαμβάνονται σημαντικές τεχνικές πληροφορίες.

Χρήση και Συντήρηση

Οδηγίες χρήσης για το Χειριστήριο αφής

ΣΤΟΙΧΕΙΑ ΧΕΙΡΙΣΜΟΥ (εικ. 2)

- 1 Πλήκτρο αφής Γενικής ενεργοποίησης/ απενεργοποίησης.
- 2 Ένδειξη θέσης στην πλάκα.
- 3 Πλήκτρο αφής «Πλην» για μείωση

- 4 Ισχύος
- 5 Πλήκτρο αφής «Συν» για αύξηση ισχύος
- 6 Ένδειξη ισχύος και/ή υπολειπόμενης θερμότητας.
- 7 Υποδιαστολή ένδειξης ισχύος και/ή υπολειπόμενης θερμότητας.

*Ορατή μόνο κατά τη λειτουργία.

Οι χειρισμοί γίνονται με πλήκτρα αφής. Για να ενεργοποιήσετε την επιθυμητή λειτουργία, δεν χρειάζεται να πιέσετε το πλήκτρο αφής, παρά μόνο να το αγγίξετε με την άκρη του δακτύλου σας.

Κάθε ενέργεια επαληθεύεται με ένα ηχητικό σήμαμπιπ.

ΕΝΕΡΓΟΠΟΙΗΣΗ ΤΗΣ ΣΥΣΚΕΥΗΣ

1 Αγγίξτε το πλήκτρο αφής Ενεργοποίηση ① (1) για τουλάχιστον ένα δευτερόλεπτο. Το χειριστήριο αφής θα ενεργοποιηθεί, θα ακουστεί ένα μπιπ και οι ενδεικτικές λυχνίες (5) θα ανάψουν εμφανίζοντας την ένδειξη «-». Αν οποιαδήποτε εστία μαγειρέματος είναι θερμή, στη σχετική ένδειξη θα αναβοσβήσουν εναλλάξ «H» και «-».

Αν δεν κάνετε καμία ενέργεια στα

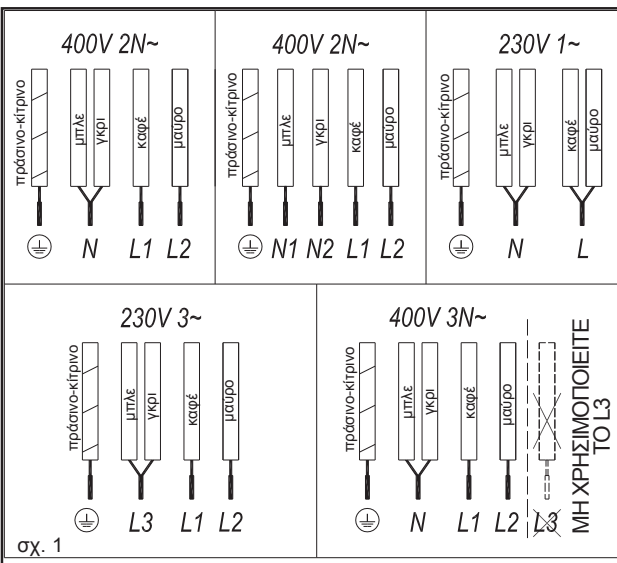

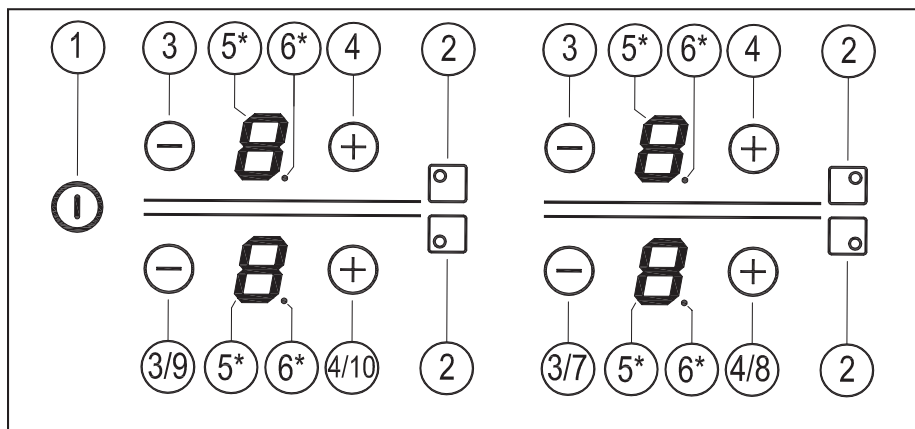

ακόλουθα 10 δευτερόλεπτα, το χειριστήριο αφής θα απενεργοποιηθεί αυτόματα.

ενέργεια κάθε μισό δευτερόλεπτο, χωρίς να χρειάζεται να το πατάτε επανειλημμένα.

εμφανίζεται ένα Η.

Όταν είναι ενεργοποιημένο το χειριστήριο αφής, μπορείτε να το αποσυνδέσετε οποιαδήποτε στιγμή αγγίζοντας το πλήκτρο αφής \ominus (1), . Το πλήκτρο αφής \ominus (1) πάντα έχει προτεραιότητα για αποσύνδεση του χειριστηρίου αφής.

ΑΠΕΝΕΡΓΟΠΟΙΗΣΗ ΜΙΑΣ ΕΣΤΙΑΣ

Με το χειριστήριο αφής \ominus (3), χαμηλώστε την ισχύ στο επίπεδο 0. Η ηλεκτρική εστία θα απενεργοποιηθεί αυτόματα.

ΕΝΕΡΓΟΠΟΙΗΣΗ ΕΣΤΙΩΝ

Αφού το χειριστήριο αφής ενεργοποιηθεί με τον αισθητήρα \ominus (1), μπορείτε να ενεργοποιήσετε οποιαδήποτε εστία με τα εξής βήματα:

Χρησιμοποιήστε τα χειριστήρια αφής \ominus (3) και \oplus (4) για να επιλέξετε ένα επίπεδο ισχύος. Αν αγγίξετε το χειριστήριο αφής \oplus (4), η εστία θα μεταβεί στο επίπεδο 1, και για κάθε πρόσθετο άγγιγμα το επίπεδο θα αυξάνεται κατά ένα έως ότου η εστία φθάσει στη μέγιστη τιμή ισχύος. Χρησιμοποιώντας το χειριστήριο αφής \ominus (3), μπορείτε να μειώσετε το επίπεδο ισχύος.

Για ταχεία ενεργοποίηση σε μέγιστη ισχύ: με την εστία στο 0, αγγίξτε το χειριστήριο αφής \ominus (3) μία φορά. Η εστία θα ενεργοποιηθεί αυτόματα στο επίπεδο 9.

Αν πατήσετε παρατεταμένα οποιοδήποτε από αυτά τα δύο χειριστήρια αφής \ominus (3) ή \oplus (4), αυτό θα επαναλαμβάνει την προβλεπόμενη

Για ταχεία απενεργοποίηση: ανεξάρτητα από το τρέχον επίπεδο ισχύος, πατώντας ταυτόχρονα τα χειριστήρια αφής \ominus (3) και \oplus (4), η εστία θα απενεργοποιηθεί αυτόματα.

Όταν απενεργοποιείται μια εστία, θα εμφανίζεται ένα Η στην ένδειξη ισχύος της (3), αν η γυάλινη επιφάνεια της σχετικής ζώνης μαγειρέματος είναι ακόμα θερμή και υπάρχει κίνδυνος εγκαυμάτων. Αφού πέσει η θερμοκρασία, η ένδειξη (3) απενεργοποιείται (αν έχει απενεργοποιηθεί η πλάκα εστιών), διαφορετικά θα ανάψει το σύμβολο « \leftrightarrow » αν η πλάκα εστιών είναι ακόμα ενεργοποιημένη.

ΑΠΕΝΕΡΓΟΠΟΙΗΣΗ ΟΛΩΝ ΤΩΝ ΕΣΤΙΩΝ

Μπορείτε να απενεργοποιήσετε όλες τις εστίες ταυτόχρονα, χρησιμοποιώντας τον αισθητήρα γενικής ενεργοποίησης/ απενεργοποίησης \ominus (1). Όλες οι ενδείξεις εστιών (5) θα σβήσουν. Αν η εστία που απενεργοποιήθηκε είναι ακόμα ζεστή, στην ένδειξη θα

Ανιχνευτής σκεύους

Οι επαγωγικές εστίες διαθέτουν ενσωματωμένο ανιχνευτή σκεύους. Με αυτό τον τρόπο, η εστία θα σταματήσει να λειτουργεί αν δεν υπάρχει σκεύος ή αν το σκεύος δεν είναι κατάλληλο.

Η ένδειξη ισχύος (3) θα δείχνει ένα σύμβολο \perp για να επισημανθεί ότι «δεν υπάρχει σκεύος» αν, ενώ είναι

ενεργή η εστία, δεν ανιχνεύεται σκεύος ή το σκεύος δεν είναι κατάλληλο.

Αν ένα σκεύος αφαιρεθεί από την εστία κατά τη λειτουργία, η εστία θα σταματήσει αυτόματα να παρέχει ισχύ και θα δείξει το σύμβολο «δεν υπάρχει σκεύος». Αν τοποθετηθεί πάλι σκεύος πάνω στην εστία, η παροχή ισχύος θα συνεχιστεί στο ίδιο επίπεδο ισχύος που είχε επιλεγεί προηγουμένως.

Ο χρόνος για την ανίχνευση σκεύους είναι 3 λεπτά. Αν δεν τοποθετηθεί σκεύος σε αυτό το χρονικό διάστημα, ή αν το σκεύος είναι ακατάλληλο, η εστία θα απενεργοποιηθεί.



Όταν τελειώνετε, απενεργοποιείτε πάντα την εστία χρησιμοποιώντας τα χειριστήρια αφής. Διαφορετικά θα μπορούσε να προκύψει κάποια ανεπιθύμητη λειτουργία αν τοποθετηθεί κατά λάθος ένα σκεύος πάνω στην εστία στη διάρκεια αυτών των τριών

Λεπτών. Αποφύγετε ενδεχόμενα ατυχήματα!

Λειτουργία σίγασης του ηχητικού σήματος

Με την επιφάνεια μαγειρέματος σε απενεργοποιημένη κατάσταση, πατήστε ταυτόχρονα τα χειριστήρια αφής \ominus (7) και \oplus (8) για 3 δευτερόλεπτα.

Μετά από 3 δευτερόλεπτα. Θα εμφανιστεί η τρέχουσα κατάσταση του βομβητή (**ON** «ενεργοποιημένος» αν έχει επιτραπεί η λειτουργία του,

OFF «απενεργοποιημένος» αν έχει αποκλειστεί η λειτουργία του). Με τα χειριστήρια αφής \ominus (9) και \oplus (10), μπορείτε να αλλάξετε την κατάσταση.

Για να επιβεβαιώσετε την επιλογή, πιέστε \oplus (8).

Η απενεργοποίηση δεν θα έχει εφαρμογή στην πλήρη λειτουργικότητα του βομβητή, όπως για παράδειγμα στο ηχητικό σήμα για ενεργοποίηση/απενεργοποίηση.

Αυτή η απενεργοποίηση δεν θα ισχύει για όλες τις λειτουργίες.

Λειτουργία Ισχύος

Αυτή η λειτουργία παρέχει «πρόσθετη» ισχύ στην εστία, πάνω από την ονομαστική της τιμή. Η ισχύς αυτή εξαρτάται από το μέγεθος της εστίας, με τη δυνατότητα επίτευξης της μέγιστης τιμής που επιτρέπει η γεννήτρια.

- 1 Ενεργοποιήστε την εστία στο επίπεδο ισχύος 9.
- 2 Από το επίπεδο ισχύος 9, πατήστε το χειριστήριο αφής \oplus (4), και τότε θα εμφανιστεί το σύμβολο **P** «P» στην ένδειξη ισχύος (5).

Η τροφοδοσία ρεύματος μπορεί να απουσιάζει με πάτημα του χειριστηρίου αφής (3) \ominus ή με ταυτόχρονο πάτημα των χειριστηρίων αφής \ominus (3) και \oplus (4).

Η λειτουργία Ισχύος έχει τη μέγιστη

διάρκεια που ορίζεται στον Πίνακα 2. Μετά το χρόνο αυτό, το επίπεδο ισχύος θα αλλάξει αυτόματα πάλι στο 9. Ακούγεται ένα μπιπ.

Με την ενεργοποίηση της λειτουργίας Ισχύος σε μια εστία, μπορεί να επηρεαστεί η απόδοση ορισμένων από τις άλλες εστίες και το επίπεδο ισχύος τους να μειωθεί, κάτι που θα εμφανιστεί στην αντίστοιχη ένδειξη (5).

Η τροφοδοσία ρεύματος μπορεί να απουσιάζει με πάτημα του χειριστηρίου αφής (3) \ominus ή με ταυτόχρονο πάτημα των χειριστηρίων αφής \ominus (3) και \oplus (4).

Λειτουργία Διαχείρισης Ισχύος (εξαρτάται από το μοντέλο)

Ορισμένα μοντέλα είναι εξοπλισμένα με λειτουργία περιορισμού της ισχύος (λειτουργία Διαχείρισης Ισχύος). Αυτή η λειτουργία επιτρέπει η συνολική ισχύς που παράγεται από την πλάκα εστιών να ρυθμιστεί σε διαφορετικές τιμές που επιλέγει ο χρήστης. Για να το κάνετε αυτό, κατά το πρώτο λεπτό από τη σύνδεση της πλάκας εστιών στην παροχή ρεύματος, μπορείτε να αποκτήσετε πρόσβαση στο μενού περιορισμού ισχύος.

- 1 Με την επιφάνεια μαγειρέματος σε απενεργοποιημένη κατάσταση, πατήστε ταυτόχρονα τα χειριστήρια αφής \ominus (7) και \oplus (8) για 3 δευτερόλεπτα.
- 2 Μετά από 3 δευτερόλεπτα, θα εμφανιστεί **PL** «PL» στις ενδείξεις. Για να εισέλθετε στο μενού επιλογής για περιορισμό της ισχύος, πατήστε το κουμπί \oplus (8).
- 3 Με τα χειριστήρια αφής \ominus (9) και \oplus (10) μπορείτε να επιλέξετε την τιμή του ορίου ισχύος.
- 4 Αφού επιλέξετε την τιμή (βλ. Πίνακα 1), πατήστε το χειριστήριο αφής \oplus (8). Η επιφάνεια μαγειρέματος θα περιοριστεί στην επιλεγμένη τιμή.

Πίνακας 1

Τιμή	Ισχύς
(PL), nL	χωρίς όριο
25	2,5 kW
30	3 kW
35	3,5 kW
40	4 kW
45	4,5 kW
50	5 kW
55	5,5 kW
60	6 kW

Αν θέλετε να αλλάξετε πάλι την τιμή, πρέπει να απουσιάζετε την πλάκα εστιών από την πρίζα και να τη συνδέσετε πάλι στην πρίζα μετά από λίγα δευτερόλεπτα. Με αυτό τον τρόπο θα μπορείτε να εισέλθετε πάλι στο μενού περιορισμού ισχύος.

Κάθε φορά που αλλάξετε το επίπεδο ισχύος μιας εστία, ο περιοριστής ισχύος θα υπολογίζει τη συνολική ισχύ που παράγει η πλάκα εστιών. Αν έχετε συμπληρώσει το όριο συνολικής ισχύος, το χειριστήριο αφής δεν θα σας επιτρέψει να αυξήσετε άλλο το επίπεδο ισχύος για αυτή την εστία. Η πλάκα εστιών θα παραγάγει ένα μπιπ και η ένδειξη ενεργοποίησης (5) θα αναβοσβήνει όταν έχετε φθάσει το επίπεδο που δεν είναι επιφύλακτο να υπερβείτε. Αν θέλετε να υπερβείτε αυτή την τιμή, πρέπει να μειώσετε την ισχύ των άλλων εστιών. Ορισμένες φορές δεν θα αρκεί να μειώσετε μια άλλη κατά ένα επίπεδο, επειδή αυτό εξαρτάται από την ισχύ κάθε εστίας και ότι το επίπεδο αυτό έχει ρυθμιστεί σε: Είναι επιφύλακτο να αυξήσετε το επίπεδο μιας μεγάλης εστίας αλλά το επίπεδο αρκετών μικρότερων πρέπει να μειωθεί.

Αν χρησιμοποιείτε την ταχεία ενεργοποίηση σε λειτουργία μέγιστης ισχύος και η εν λόγω τιμή είναι πάνω από την τιμή του ορίου, η εστία θα ρυθμιστεί στο μέγιστο δυνατό επίπεδο. Η εστία θα παράγει έναν ήχο μπιπ και η εν λόγω τιμή ισχύος θα αναβοσβήσει δύο φορές στην ένδειξη (5).

Λειτουργία απενεργοποίησης

ασφαλείας

Εάν λόγω κάποιου σφάλματος μία ή περισσότερες από τις ζώνες θέρμανσης δεν απενεργοποιούνται, η συσκευή θα αποσυνδεθεί αυτόματα μετά από μία συγκεκριμένη χρονική περίοδο (βλέπε Πίνακα 2).

Πίνακα 2

Επιλεγμένο επίπεδο ισχύος	ΜΕΓΙΣΤΟΣ ΧΡΟΝΟΣ ΛΕΙΤΟΥΡΓΙΑΣ (σε ώρες)
0	0
1	8
2	8
3	5
4	4
5	4
6	3
7	2
8	2
9	1
P	10 ή 5 λεπτά, ρυθμίστηκε επίπεδο 9 * Ανάλογα με το μοντέλο

Όταν ενεργοποιηθεί η λειτουργία “απενεργοποίηση ασφαλείας”, στην οθόνη εμφανίζεται η ένδειξη 0 εάν η θερμοκρασία της γυάλινης επιφάνειας δεν είναι επικίνδυνη για το χρήστη, ή η ένδειξη H εάν υπάρχει κίνδυνος εγκαύματος

 Διατηρείτε τον πίνακα ελέγχου και τις ζώνες θέρμανσης πάντα καθαρά και στεγνά.

 Σε περίπτωση δυσλειτουργίας ή καταστάσεων που δεν αναφέρονται στο παρόν εγχειρίδιο, αποσυνδέστε τη συσκευή και επικοινωνήστε με το τμήμα τεχνικής υποστήριξης της TEKA.

Συμβουλές και συστάσεις

- * Χρησιμοποιείτε μαγειρικά σκεύη με μεγάλο πάχος, εντελώς επίπεδη βάση.
- * Μην σέρνετε τα σκεύη επάνω στο γυαλί, καθώς μπορεί να το γρατζουνίσετε.

* Παρόλο που το γυαλί μπορεί να αντέξει χτυπήματα από μεγάλα σκεύη χωρίς αιχμηρά άκρα, προσπαθήστε να αποφύγετε τα χτυπήματα επάνω σε αυτό.

* Για να αποφύγετε τη φθορά της υαλοκεραμικής επιφάνειας, μη σύρετε τα σκεύη επάνω στο γυαλί και κρατήστε την κάτω επιφάνειά τους καθαρή και σε καλή κατάσταση.

* Συνιστώμενες διάμετροι βάσης σκεύους (βλ. το «Δελτίο τεχνικών δεδομένων» που παραδόθηκε μαζί με το προϊόν).

 Προσπαθήστε να μην χύνετε ζάχαρη ή άλλα προϊόντα που περιέχουν ζάχαρη επάνω στο γυαλί όταν η επιφάνεια είναι ζεστή, καθώς μπορεί να προκληθεί φθορά

Καθαρισμός και συντήρηση

Για να διατηρήσετε τη συσκευή σας σε καλή κατάσταση, καθαρίστε την χρησιμοποιώντας κατάλληλα προϊόντα και εργαλεία αφού έχει πρώτα κρυώσει. Αυτό διευκολύνει τον καθαρισμό και αποτρέπει τη συσσώρευση βρωμίας. Ποτέ μη χρησιμοποιείτε δυνατά προϊόντα καθαρισμού ή εργαλεία που θα μπορούσαν να χαράξουν την επιφάνεια, ούτε συσκευές που λειτουργούν με ατμό.

Η ελαφριά βρωμιά που δεν έχει κολλήσει στην επιφάνεια, μπορεί να καθαριστεί με ένα υγρό πανί και ένα απαλό καθαριστικό ή χλιαρό νερό με σαπούνι. Ωστόσο, για σκληρότερους λεκέδες ή λίπη χρησιμοποιήστε ένα ειδικό καθαριστικό για κεραμικές εστίες και ακολουθήστε τις οδηγίες της συσκευασίας. Η βρωμιά που έχει κολλήσει στην επιφάνεια λόγω επαναλαμβανόμενης καύσης, μπορεί να αφαιρεθεί με χρήση μίας ζύστρας με ειδική λεπίδα.

Οι μικρές αλλαγές στους χρωματικούς τόνους προκαλούνται από σκεύη που έχουν λερωμένο με λίπη πάτο ή εξαιτίας λίπους που βρίσκεται μεταξύ της επιφάνειας και του σκεύους κατά το μαγείρεμα. Αυτά μπορεί να αφαιρεθούν με χρήση ενός νίκελ σύρματος και νερού ή με ένα ειδικό καθαριστικό για κεραμικές εστίες. Τα

πλαστικά αντικείμενα, η ζάχαρη ή τα φαγητά που περιέχουν πολύ ζάχαρη και έχουν λιώσει στην επιφάνεια, θα πρέπει να αφαιρούνται άμεσα με χρήση μίας ζύστρας.

Οι μεταλλικές λάμπες προκαλούνται από το σύρσιμο μεταλλικών σκευών επάνω στη γυάλινη επιφάνεια. Αυτά μπορούν να αφαιρεθούν με καλό καθαρισμό και χρήση ενός ειδικού καθαριστικού για κεραμικές εστίες. Είναι πιθανό να χρειαστεί να επαναλάβετε αυτή τη διαδικασία αρκετές φορές.

Προειδοποίηση:

 Ένα σκεύος μπορεί να κολλήσει στο γυαλί σε περίπτωση που κάποιο προϊόν λιώσει ανάμεσα σε αυτό και την επιφάνεια. Μην προσπαθήσετε να σηκώσετε το σκεύος ενώ η επιφάνεια είναι κρύα! Υπάρχει κίνδυνος θραύσης του γυαλιού.

 Μην πατάτε ή στηρίζετε επάνω στο γυαλί, καθώς μπορεί να σπάσει και να προκαλέσει τραυματισμό. Μην χρησιμοποιείτε το γυαλί σαν επιφάνεια για να ακουμπάτε αντικείμενα.

TEKA INDUSTRIAL S.A. διατηρεί το δικαίωμα να επιφέρει μετατροπές στα εγχειρίδιά της που θεωρεί απαραίτητες και χρήσιμες, χωρίς να επηρεάζονται τα βασικά χαρακτηριστικά των προϊόντων.

Περιβαλλοντικές παρατηρήσεις



Το σύμβολο  που εμφανίζεται στο προϊόν ή στη συσκευασία, σημαίνει ότι αυτό το προϊόν δεν μπορεί να αντιμετωπιστεί ως τυπικό οικιακό απόβλητο. Αυτό το προϊόν θα πρέπει να μεταφερθεί σε ένα σημείο συλλογής ηλεκτρικών συσκευών για ανακύκλωση. Εξασφαλίζοντας την κατάλληλη διάθεση του προϊόντος, αποφεύγετε την επιβάρυνση του περιβάλλοντος και της δημόσιας υγείας, κάτι που μπορεί να συμβεί σε περίπτωση λανθασμένης

διάθεσης του προϊόντος. Για αναλυτικές πληροφορίες σχετικά με τη διαδικασία ανακύκλωσης για αυτό το προϊόν, επικοινωνήστε με τις αρμόδιες τοπικές αρχές, κάποια ανακύκλωση ή το υπηρεσία ηλεκτρικών κατάστημα συσκευών από το οποίο αγοράσατε τη συσκευή.

Τα υλικά συσκευασίας που χρησιμοποιούνται είναι φιλικά προς το περιβάλλον και πλήρως ανακυκλώσιμα. Τα πλαστικά στοιχεία φέρουν σήμανση >PE<, >LD<, >EPS<, κλπ. Η απόρριψη των υλικών συσκευασίας, μπορεί να γίνεται όπως και για τα οικιακά απορρίμματα, στον κάδο της γειτονιάς σας.

Εκπλήρωση της συσκευής με την ενεργειακή απόδοση:

- Η συσκευή έχει ελεγχθεί σύμφωνα με το πρότυπο EN 60350-2 και οι λαμβανόμενες αξίες που είναι διαθέσιμες στην ετικέτα της συσκευής σε μονάδα μέτρησης Wh/Kg.

Οι παρακάτω συμβουλές θα σας βοηθήσουν να εξοικονομήτε ενέργεια οποιαδήποτε στιγμή μαγειρεύετε:

- * Χρησιμοποιείτε το σωστό καπάκι για κάθε σκεύος όταν αυτό είναι σφικτό. Για μαγείρεμα χωρίς καπάκι χρειάζεται μεγαλύτερη κατανάλωση ενέργειας.
- * Χρησιμοποιείτε σκεύη με επίπεδες βάσεις και κατάλληλες διαμέτρους βάσης που είναι ίδιες με το μέγεθος της εκάστοτε ζώνης μαγειρέματος. Οι κατασκευαστές των σκευών συνήθως παρέχουν τη διάμετρο του πάνω τμήματος του σκεύους που είναι πάντα μεγαλύτερη από τη διάμετρο της βάσης.
- * Όταν χρησιμοποιείτε νερό για μαγείρεμα, χρησιμοποιείτε μόνο μικρές ποσότητες για να διατηρήσετε τις βιταμίνες και τα ανόργανα συστατικά των λαχανικών και ρυθμίζετε το ελάχιστο επίπεδο ισχύος που επιτρέπει τη διατήρηση του μαγειρέματος. Το υψηλό επίπεδο ισχύος δεν είναι απαραίτητο και αποτελεί άσκοπη καταπάλη ενέργειας.
- * Χρησιμοποιείτε μικρά σκεύη όταν έχετε μικρές ποσότητες τροφίμων.

Αν κάτι δεν λειτουργεί

Πριν καλέσετε την τεχνική υποστήριξη, διενεργήστε τους ελέγχους που περιγράφονται παρακάτω.

Η συσκευή δεν λειτουργεί:

Βεβαιωθείτε ότι το καλώδιο ρεύματος είναι στην πρίζα.

Οι επαγωγικές ζώνες δεν παράγουν θερμότητα:

Το σκεύος δεν είναι κατάλληλο (δεν διαθέτει σιδηρομαγνητική βάση ή είναι πολύ μικρό). Βεβαιωθείτε ότι η βάση του σκεύους έλκει ένα μαγνήτη ή χρησιμοποιήστε μεγαλύτερο σκεύος.

Ακούγεται ένα βουητό όταν ξεκινάτε το μαγείρεμα στις επαγωγικές ζώνες:

Με σκεύη που δεν έχουν βάση μεγάλου πάχους ή δεν είναι κατασκευασμένα από ένα κομμάτι, το βουητό προκύπτει από τη μετάδοση της ενέργειας απευθείας στη βάση του σκεύους. Το βουητό δεν αποτελεί ελάττωμα, αλλά αν θέλετε να το αποφύγετε, μειώστε ελαφρά το επίπεδο ισχύος ή χρησιμοποιήστε ένα σκεύος με βάση μεγαλύτερου πάχους ή/και μονοκόμματο.

Το χειριστήριο αφής δεν ανάβει ή ανάβει αλλά δεν λειτουργεί:

Δεν έχει γίνει επιλογή ζώνης θέρμανσης. Επιλέξτε μια ζώνη θέρμανσης πριν το ενεργοποιήσετε. Υπάρχει υγρασία στους αισθητήρες ή/και τα δάχτυλά σας είναι βρεγμένα. Διατηρείτε την επιφάνεια του χειριστηρίου αφής και τα δάχτυλά σας καθαρά και στεγνά.

Κατά τη διάρκεια μαγειρέματος ακούγεται ένας ήχος ανεμιστήρα που συνεχίζει ακόμα και μετά το μαγείρεμα:

Οι επαγωγικές ζώνες έχουν έναν ανεμιστήρα για την ψύξη των ηλεκτρονικών κυκλωμάτων. Ο ανεμιστήρας λειτουργεί μόνο όταν θερμαίνονται τα ηλεκτρονικά κυκλώματα. Η λειτουργία του διακόπεται εκ νέου όταν τα κυκλώματα κρυώσουν, είτε είναι ενεργοποιημένη η εστία είτε όχι.

Το σύμβολο  εμφανίζεται στην ένδειξη ισχύος της εστίας:

Το σύστημα επαγωγής δεν βρίσκεται μαγειρικό σκεύος στην εστία ή το σκεύος είναι ακατάλληλου τύπου.

Η εστία σβήνει και στις ενδείξεις εμφανίζεται το μήνυμα C81 ή C82:

Υπερβολική θερμοκρασία στα κυκλώματα ή στο κρύσταλλο. Περιμένετε λίγο να κρυώσουν τα κυκλώματα ή βγάλτε το μαγειρικό σκεύος για να μπορέσει να κρυώσει το κρύσταλλο.

Το C85 εμφανίζεται στην ένδειξη σε μία από τις εστίες:

Το μαγειρικό σκεύος που χρησιμοποιείτε είναι ακατάλληλου τύπου. Σβήστε την εστία, ανάψτε την ξανά και προσπαθήστε με άλλο μαγειρικό σκεύος.

Η συσκευή απενεργοποιείται και εμφανίζεται το μήνυμα C90 στις ενδείξεις ισχύος (3):

Το σύστημα χειρισμού αφής ανιχνεύει ότι το πλήκτρο αφής ενεργοποίησης/ απενεργοποίησης (1) είναι καλυμμένο και δεν επιτρέπει την ενεργοποίηση της επιφάνειας μαγειρέματος. Απομακρύνετε αντικείμενα ή υγρά που ενδεχομένως καλύπτουν την επιφάνεια του συστήματος χειρισμού αφής, καθαρίστε και στεγνώστε την περιοχή έως ότου σταματήσει να εμφανίζεται το μήνυμα.

Предупреждения за безопасност:

⚠ **Внимание!** Ако керамичното стъкло се счупи или пропука, незабавно изключете плота от електрическата мрежа, за да избегнете токов удар.

⚠ Този уред не е предназначен за работа с външен таймер (който не е вграден в уреда) или с отделна система с дистанционно управление.

⚠ Непочиствайте уреда с пара.

⚠ **Внимание!** Уредът и достъпните от него части се нагряват по време на работа. Избягвайте контакта с нагриващи елементи. Деца под 8-годишна възраст не трябва да се доближават до котлона, освен ако не са под постоянно наблюдение от възрастен.

⚠ Уредът може да бъде използван от деца на 8 години или по-големи, от лица с нарушена физически, сетивни или умствени

способности и от лица, които нямат опит или познания

за уреда, **САМО АКО** са под наблюдение или ако са били подхотворени и инструктирани за това как да използват уреда и осъзнават опасностите, които са свързани с употребата му. Почистване и поддръжка не могат да бъдат извършвани от деца, които не са под наблюдение.

⚠ Не позволявайте на деца да играят с уреда.

⚠ **Внимание!** Опасно е да готвите с мазнина и олио, ако не сте постоянно до уреда, тъй като могат да се запалят. **НИКОГА** не се опитвайте да изгасите пожар с вода! При такъв случай, изключете уреда от електрическата мрежа и покрийте пламъците с капак, чиния или одеяло.

⚠ Не оставяйте предмети върху зоните от индукционния котлон, предвидени за готвене. Предотвратявайте възможни рискове от пожар.

⚠ **Индукционният генератор отговаря на**

изискванията от съществуващото европейско законодателство. Ние обаче приоритетно всяко лице, което има поставен пейсмейкър да се консултира със своя лекар, или ако има съмнения, да не използва индукционните зони.

⚠ **Метални предмети** като ножове, вилници, лъжици и капаци не трябва да бъдат поставяни върху повърхността на котлона, тъй като могат да се нагорещат прекомерно.

⚠ След употреба в **инаги** изключвайте котлона, а не просто махайте тенджерата или тигана, който сте използвали. В противен случай може да се стигне до инцидент, ако по невиниманни е поставите друга тенджера или тиган върху котлона в периода на **детекция**. Предотвратявайте рисковете от инциденти

Монтаж

Монтаж с чекмедже за прибори

Ако желаете да монтирате мебел или чекмедже за прибори под

котлона, трябва да поставите разделителна дъска между двете. По този начин ще предотвратите риска от случаен контакт с горещата повърхност на корпуса на уреда.

Дъската трябва да бъде монтирана на 20 мм под долната част на плота.

Електрическо свързване

Преди да свържете плота към електрическата мрежа, се уверете, че волтажът и честотата отговарят на тези, посочени на табелката на плота, която се намира на дъното му, както и на Гаранционния лист, а ако е приложимо – и на документа с техническите характеристики, който трябва да съхранявате заедно с настоящото упътване през целия период на употреба на този продукт.

Електрическото свързване трябва да бъде осъществено чрез прекъсвач за всички полюси или щепсел, където е достъпно, съобразно тока, и с минимално 3 мм разстояние между контактните точки. Това ще осигури прекъсване на захранването при аварии и позволява почистване на плота.

Уверете се, че входния кабел не се докосва до корпуса на индукционния плот или корпуса на фурната, ако е монтиран в същото звено.

Внимание:

! Електрическото свързване трябва да е подходящо заземено, съгласно текущите законови изисквания, защото в противен случай може да се стигне до неизправност на индукционния котлон.

! Необичайно високите токови вълни могат да повредят контролната система (както при всеки друг електрически уред).

! Препоръчваме да не използвате индукционния котлон при функцията пиролитично почистване при пиролитичните

фурни, поради високата температура, която достигат тези видове уреди.

! Само официалният технически сервиз на ТЕКА може да обслужва или поправя уреда, включително да подменя захранващия кабел.

! Преди да изключите плота от контакта, ви препоръчваме да изключите главния бутон (ключ) за изключване и да изчакате приблизително 25 секунди преди да извадите от контакта. Този интервал е необходим, за да позволи пълно разтоварване на електронната верига и по този начин да предотврати възможността от електрически шок при контакта.



Съхранявайте гаранцията или документа с техническите данни заедно с упътването с инструкции през целия период на употреба на този продукт. Те съдържат важна техническа информация.

Инструкции за потребителя за сензорния панел за управление

РАБОТНИ ЕЛЕМЕНТИ (Фиг. 2)

- ① Главен сензор за вкл./изкл.
- ② Индикатор за положение на пластината.
- ③ „Минус“ сензор за намаляване на мощността.
- ④ „Плюс“ сензор за увеличаване на мощността.
- ⑤ Дисплей за мощност и/или остатъчна топлина.
- ⑥ Десетична точка на индикатора на захранването и/или остатъчната топлина.

*Видима само по време на работа.

Маневрите се извършват с помощта на сензорните клавиши. Не е нужно да се упражняват сила върху желаните сензорен клавиш, само трябва да го докоснете с върха на пръста си, за да активирате желаната функция

Всяко действие се потвърждава с бипкане.

Употреба и поддръжка

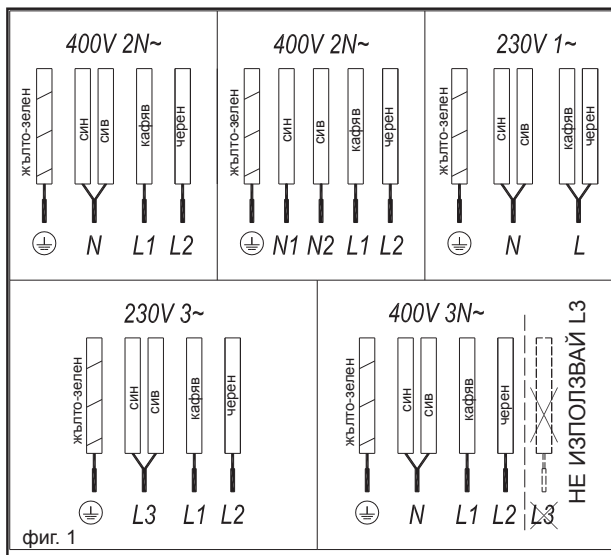

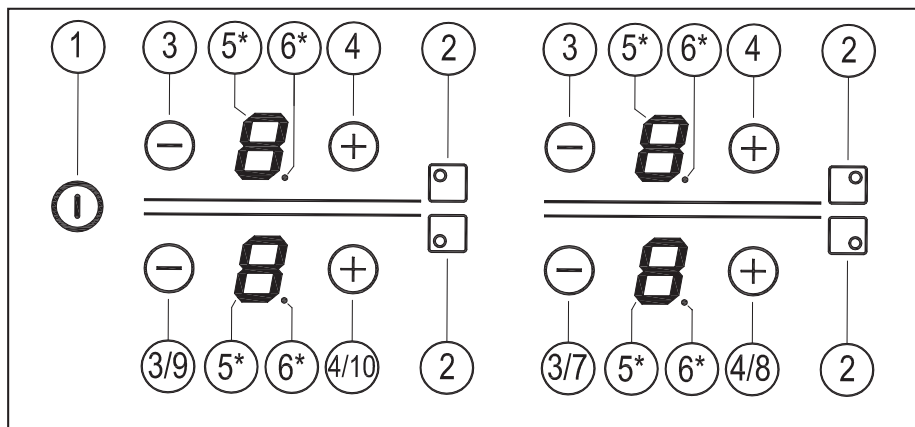

ВКЛЮЧВАНЕ НА УРЕДА

1 Натиснете сензорния клавиш Оп ① (1) най-малко за една секунда. Сензорният панел за управление ще се активира, ще се чуе бипкане и индикаторите (5) ще светнат, показвайки „-“. Ако някоя зона за готвене е гореща, на съответния индикатор ще мига Н и „-“.

Ако не предприемете някакво действие в рамките на следващите 10 секунди, сензорният панел за управление ще се изключи автоматично.

Когато сензорният контрол за управление е активиран, можете да го разедините по всяко време, натискайки сензорния бутон ① (1). Сензорният бутон ① (1) винаги е с приоритет пред разединяване на сензорния панел за управление.

АКТИВИРАНЕ НА ПЛОЧИТЕ

След като сензорният панел за управление бъде активиран със сензора ① (1), всяка плоча може да бъде включена при следване на следните стъпки:

Използвайте сензорите ③ (3) и ④ (4), за да изберете ниво на мощност. Ако докоснете сензора ④ (4), котлонът ще превключи на ниво 1 и при всяко следващо докосване ще превключва с едно ниво нагоре, достигайки до максималната

стойност на мощността. С помощта на сензора ③ (3) можете да намалите нивото на мощността.

За бързо задействане на максимална мощност: докато котлонът е на ниво 0, докоснете сензора ③ (3) веднъж. Котлонът ще премине директно на ниво 9.

Ако продължите да натискате който и да е от тези два сензора ③ (3) или ④ (4), те ще повтарят действието на всяка половин секунда, без да е необходимо да ги натискате последователно.

ИЗКЛЮЧВАНЕ НА ПЛОТ

С помощта на сензора ③ (3) намалете нивото на мощността до 0.

Котлонът ще се изключи автоматично.

За бързо намаляване на мощността: без значение от нивото на мощността, с едновременно натискане на сензорите ③ (3) и ④ (4) котлонът ще се изключи незабавно.

Когато плочата е изключена, символът Н ще се появи на индикатора за мощността (3), ако стъклената повърхност на съответната зона за готвене е топла, има опасност от изгаряния. Когато температурата спадне, индикаторът (3) се изключва (ако плочата е разединена), или с други

думи „-“ ще светне, ако плочата е все още свързана.

ИЗКЛЮЧВАНЕ НА ВСИЧКИ ПЛОЧИ

Всички плочи могат да бъдат изключени едновременно със сензора за вкл./изкл. ① (1). Всички индикатори на плота (5) ще се изключат. Ако изключената нагрята плоча е гореща, индикаторът показва символа Н.

Детектор за тиган

Индукционните зони за готвене имат вграден детектор за тиган. Плотът ще спре да работи, ако няма тиган или ако тиганът не е подходящ.

Индикаторът за мощност (3) ще покаже символ , за да укаже, че „няма тиган, ако, докато зоната е включено, не е открит тиган или той не е с подходящи размери.“

Ако тиган е излезнал от зоната, докато плотът работи, той автоматично ще спре да подава енергия и ще се покаже символът „няма тиган“. Ако върху зоната за готвене отново се постави сигнал, подаването на енергия ще се възобнови на предишно избраното ниво на мощност.

Времето за откриване на тиган е 3 минути. Ако в този период от време

не бъде поставен тиган или тиганът е неподходящ, зоната за готвене ще се изключи.



Когато приклучите, изключете зоната за готвене, използвайте сензорните бутони за управление. В противен случай би могло да се стигне до нежелано действие, ако по невнимание тиган се постави на зоната за готвене по време на тези три минути. Избягвайте възможни инциденти!

Заглушител на бийп сигнала

Докато готварският плот е в изключено положение, натиснете заедно сензорите \ominus (7) и \oplus (8) в продължение на 3 секунди.

След 3 секунди. Това ще бъде показано на текущия статус на звънеца (on „вкл“ (on), ако е

активирано, **oF** „изкл.“ (off), ако е деактивирано). С помощта на сензорите \ominus (9) и \oplus (10) можете да промените статуса.

За да потвърдите избора, натиснете \oplus (8).

Деактивирането няма да се приложи за всички функции, като например за звънеца и включване/изключване.

Тази деактивация не се отнася до всички функции, както напр. бийп сигнала за вкл./изкл.

Функция „Мощност“

Тази функция доставя „допълнителна“ мощност на плочата над нормалната стойност. Споменатата мощност зависи от размера на плочата с възможност за достигане на максималната стойност, позволена от генератора.

- Активирайте котлона на ниво на мощност 9.
- От ниво на мощност 9 натиснете

сензора \oplus (4), при което символът **P** „P“ ще се покаже на индикатора за мощността (5). Захранването може да бъде изключено чрез натискане на сензор (3) \ominus или едновременно натискане на сензорите \ominus (3) и \oplus (4).

Функцията „Мощност“ има максимална продължителност, указана в Таблица 2. След това време нивото на мощността автоматично ще се настрои на 9. Бийпкане.

При активиране на функцията за захранване на един котлон, възможно е да се повлияе на работата на другите - намаляване на мощността им до по-ниско ниво, като в този случай това ще бъде показано на индикатора (5).

Захранването може да бъде изключено чрез натискане на сензор (3) \ominus или едновременно натискане на сензорите \ominus (3) и \oplus (4).

Функция „Управление на мощността“ (в зависимост от модела)

Някои модели са оборудвани с функция за ограничаване на мощността (управление на мощността). Тази функция позволява общата мощност, генерирана от плота, да се настрои на различни стойности, избрани от потребителя. За да направите това, по време на първата минута след свързване на плочата към електрозахранването е възможно да влезете в менюто за ограничаване на мощността.

- Докато готварският плот е в изключено положение, натиснете заедно сензорите \ominus (7) и \oplus (8) в продължение на 3 секунди.
- След 3 секунди на дисплея ще се покаже **PL** „PL“. За да влезете в менюто за избор на ограничение на мощността, натиснете бутон \oplus (8).

3 С помощта на сензорите \ominus (9) и \oplus (10) може да се избере пределната стойност на мощността.

4 След избор на стойността (таблица 1) натиснете сензора \oplus (8). Готварският плот ще бъде ограничен до избраната стойност.

Таблица 1

Стойност	Мощност
(nL), nL	без ограничение
25	2,5 kW
30	3 kW
35	3,5 kW
40	4 kW
45	4,5 kW
50	5 kW
55	5,5 kW
60	6 kW

Ако искате отново да промените стойността, трябва да изключите котлона и да го включите отново след няколко секунди. След това отново ще можете да влезете в менюто за ограничаване на мощността.

Всеки път, когато нивото на мощност на котлона се променя, ограничителят на мощността ще изчисли общата генерирана мощност. Ако сте достигнали общия лимит на мощността, сензорните бутони за управление няма да ви позволят да увеличите нивото на мощността на този котлон. Котлонът ще издаде звук бийп и индикаторът за мощността (5) ще започне да мига на нивото, което не може да бъде надвишено. Ако искате да надвишите тази стойност, трябва да понижите мощността на другите котлони. Понякога може да не е достатъчно да понижите другите котлони с едно ниво, тъй като това зависи от мощността на всеки котлон и нивото на което е настроен. Възможно е да се повиши нивото на големия котлон, а на няколко по-малки такива - да се понижат.

Ако използвате бързия превключвател за включване на максимална мощност и споменатата

стойност е над зададената стойност, котлонът ще се настрои на възможно най-високото ниво. Котлонът ще издаде звук бийп и споменатата стойност ще мигне два пъти на индикатора (5).

Функция изключване за безопасност

Ако поради грешка една или повече зони на нагряване не се изключат, уредът автоматично ще се изключи след определен период от време (вж. Таблица 2).

Таблица 2

Избрано ниво на мощност	МАКСИМАЛНО ВРЕМЕ НА РАБОТА НА РАБОТА (в часове)
0	0
1	8
2	8
3	5
4	4
5	4
6	3
7	2
8	2
9	1
P	10 или на 5 минути и се коригира до ниво 9 (* Зависи от модела)

Когато функцията „изключване за безопасност“ бъде включена, на дисплея се изписва 0 ако температурата на повърхността на стъклото не е опасна за лицецо, което използва уреда, или H ако има риск от изгаряне.

 **Поддържайте контролния панел за зоните на нагряване чист и сух по всяко време.**

 **В случай на неизправности или инциденти, които не са споменати в настоящото упътване, изключете уреда и се свържете с техническия сервиз на TEKA.**

Предложения и препоръки

- * Използвайте тенджери и тигани с дебело и напълно плоско дъно.
- * Не плъзгайте тенджерите и тиганите по стъклото, защото те могат да го надраскат.
- * Въпреки че стъклото е издръжливо на удари от големи тенджери и тигани без остри ръбове, избягвайте да го удярате.
- * За да избегнете повреждане на повърхността от керамично стъкло, не влачете тенджерите и тиганите по стъклото и поддържайте външната част на дъната им чисти и в добро състояние.
- * Препоръчителни диаметри на дъното на тенджерата (вижте „Лист с технически данни“, предоставен с продукта).

 **Старайте се да не разсипвате захар или продукти, съдържащи захар, върху стъклото, когато повърхността е нагрята, защото могат да я повредят.**

Почистване и поддръжка

За да поддържате уреда в добро състояние, го почиствайте като използвате подходящи продукти и пособия, след като повърхността изстине. Така ще ви е по-лесно, и ще избегнете натрупване на замърсявания. Никога не използвайте особено силно почистващи продукти или инструменти, които могат да наранят повърхността, както и съоръжения за почистване, които използват пара.

Слабо замърсяване, неполепнало по повърхността, може да бъде почищено с помощта на влажен парцал или мек почистващ препарат или топла сапунена вода. Но за силно замърсяване или мазнина използвайте специален почистващ препарат за стъклокерамични плотове и следвайте инструкциите върху опаковката. Замърсяване, което е здраво залепнало поради многократно загаряне, може да бъде премахнато с помощта на шпатула с острие.

Слаби оцветявания са причинени

от тенджери и тигани със сухо омазняване, което остава под тях или от мазнината между стъклото и съда по време на готвене. Те могат да бъдат премахнати с помощта на никелово телче с вода или специален почистващ препарат за стъклокерамични плотове. Пластмасови предмети, захар или храни, съдържащи захар, които са се разтопили върху повърхността, трябва да бъдат премахнати незабавно с шпатула.

Плъзгането на метални тенджери или тигани по стъклото оставя метални следи. Те могат да бъдат отстранени чрез цялостно почистване със специално почистващо средство за котлони от керамично стъкло, въпреки че може да ви се наложи да повторите процеса на почистване няколко пъти.

Внимание

 **Може да се случи тенджерата или тиган да се залепят на стъклото, ако между тях се е разтопил някакъв продукт. Не се опитвайте да повдигнете тенджерата, когато зоната на загаряване е студена! Това може да счули стъклото.**

 **Не стъпвайте върху стъклото и не се облягайте на него, тъй като може да се счули и да причини наранявания. Не използвайте стъклото като повърхност за поставяне на предмети.**

Фирма TEKA INDUSTRIAL S.A. си запазва правото да въвежда промени в своето упътване, които смята за необходими или полезни, без това да оказва влияние върху съществените характеристики на продукта.

Екологични съображения



Символът  върху продукта или неговата опаковка означава, че този продукт не може да бъде третиран като обикновен

домакински отпадък. Този продукт трябва да бъде занесен в пункт за рециклиране на електрически и електронни уреди. Уверявайки се, че този продукт е изхвърлен правилно, вие ще избегнете увреждането на околната среда и общественото здраве, което може да се случи, ако продуктът не се третира по правилен начин. За повече информация относно рециклирането на този продукт, моля свържете се с местните власти, служба за домакински отпадъци или магазина, от където сте закупили продукта.

Използваните опаковъчните материали са природосъобразни и могат да бъдат напълно рециклирани. Пластмасовите компоненти са отбелязани с >PE<, >LD<, >EPS<, и т.н. Може да изхвърлите опаковъчните материали като останалите домакински отпадъци, в местния контейнер за боклук.

Съответствие на уреда на енергийната ефективност:
-Устройството е тествано за експлоатация в съответствие със стандарта EN 60350-2и получената стойност е отбелязана на стикера на уреда със единицата Wh/kg.

Ако следвате посочените съвети, ще спестите енергия при всяко готвене:

- * Използвайте правилния капак за всяка тенджерата, когато е възможно. Готвенето без капак води до изразходване на повече енергия.
- * Използвайте тигани с плоска основа и подходящ диаметър, който да съвпада с размерите на готварската зона. Производителите на тигани обикновено предлагат съдове, при които горният диаметър на съда е винаги по-голям от диаметъра на основата.
- * Ако използвате вода по време на готвенето, количествата трябва да бъдат малки, за да се запазят витамините и минералите в зеленчуците и да се зададе минимално ниво на мощност, което да поддържа готвенето. Високо ниво на мощност не е

необходимо и води до разход на енергия.

- * Използвайте малки тенджери с малко количество храна.

Ако нещо не работи

Преди да позвъните на техническата служба, извършете проверките, описани по-долу.

Уредът не работи:

Уверете се, че кабелът е включен.

Индукционните зони не произвеждат топлина:

Съдът не е подходящ (няма феромагнитно дъно или е твърде малък). Уверете се, че дъното на съда привлича магнит или използвайте по-голям съд.

Когато започнете да готвите, от индукционните зони се чува леко бръмчене:

При съдове, които не са много дебели или са съставени от повече от един компонент, бръмченето се получава от предаването на енергия директно към дъното на съда. Бръмченето не е дефект, но ако така или иначе искате да го елиминирате, намалете леко нивото на мощността или използвайте съд с по-дебело дъно, и/или съставен само от един компонент.

Сензорното управление не светва или въпреки че светва не реагира:

Не е избрана зона за нагряване. Уверете се, че сте избрали зона за нагряване преди да се опитате да работите с нея. Има влага върху сензорите, и / или пръстите ви са мокри. Поддържайте повърхността на сензорното управление и / или пръстите си чисти и сухи.

Докато готвите се чува звук от вентилатор, който продължава дори след като приключите с готвенето:

Индукционните зони имат вентилатор, който охлажда електрониката. Той се включва, само когато електронните вериги се нагряят. Спира да работи, когато те се охладят, независимо дали плътът

е включен или не.

Символът ще се появи на индикатора за мощността на кот-лон:

Индукционната система не открива тенджерата или тиган върху котлона, или тенджерата / тиганът са неподходящи.

Котлонът ще се изключи, а на индикаторът ще се появят съобщения C81 или C82:

Прекомерна температура на електрониката или стъклото. Изчакайте малко електрониката да се охлади или махнете тенджерата или тигана, за да се охлади стъклото.

C85 се появява на индикатора на някой от котлоните:

Използваната тенджерата / тиган са неподходящи. Изключете плота, включете го отново и опитайте с дру- га тенджерата или тиган.

Уредът се изключва и на индикаторите на захранването се показва съобщение C90 (3):

Сензорното управление разпознава, че сензорът за вкл./изкл. (1) е покрит и не позволява включване на готварския плот. Отстранете предметите или течностите, които влизат в допир с повърхността. Почистете и подсушете до изчезване на съобщението.

Biztonsági figyelmeztetések:

⚠ **Óvintézkedés.** A főzőlap üvegkerámia felületének törése vagy repedése esetén a készüléket azonnal le kell kapcsolni az elektromos hálózatról az áram ütéslehetőségének elkerülése érdekében.

⚠ **A készülék nem alkalmas külső időzítővel (amely nincs beépítve magába a készülékbe), vagy külön távirányító rendszerrel történő használatra.**

⚠ **A készüléken tilos gőzzel tisztító berendezést használni.**

⚠ **Óvintézkedés.** A készülék és annak hozzáférhető részei a működés során felmelegedhetnek. Figyeljen arra, nehogy megérintse a fűtőelemeket. A 8 évesnél kisebb gyermekeket tartsák távol a főzőlaptól, kivéve ha folyamatos felügyeletük biztosított.

⚠ **A készüléket 8 évesnél idősebb, vagy csökkent fizikai, érzékelési vagy mentális képességgel rendelkező személyek, vagy tapasztalattal és megfelelő ismeretekkel**

nem rendelkező személyek CSAK felügyelet mellett használhatják, vagy ha megfelelő utasításokat kaptak a készülék használatával kapcsolatban, és megértik az ezzel járó veszélyeket. A felhasználó részéről a tisztítási és karbantartási munkálatokat nem végezhetik felügyelet nélküli gyermekek.

⚠ **Gyermekek nem játszhatnak a készülékkel.**

⚠ **Óvintézkedés.** A zsírokkal és olajokkal történő felügyelet nélküli főzés veszélyes, hiszen tüzet okozhat. A keletkezett tüzet SOHA ne oltás vizel! Ebben az esetben kapcsolja le a készüléket, és takarja le a lángokat egy fedővel, tányérral vagy takaróval.

⚠ **Ne tároljanak semmilyen tárgyat a főzőlap főzőfelületein.** Kerüljék a tüzeset esetleges kockázatát.

⚠ **Az indukciós generátor megfelel az érvényben lévő európai szabványoknak. Ugyanakkor javasoljuk, hogy pacemakerrel rendelkező személyek kérjék ki orvo-**

suk véleményét, vagy kétség esetén ne használják az indukciós főzőfelületeket.

⚠ **A főzőlapra tilos fém tárgyakat helyezni, mint például kések, villák, kanalak, fedők, mivel azok felmelegedhetnek.**

⚠ **A használatot követően mindig kapcsolja le a főzőfelületet, nem elég csak levenni az edényt. Ellenkező esetben a főzőfelület nem megfelelően működik, ha véletlenül egy másik edényt helyeznek rá az edényérzékelő időszak során. Kerüljék az esetleges baleseteket!**

Beszerezés

Behelyezés evőeszköztartó fiókkal

Ha a főzőlap alá egy konyhabútor elemet vagy evőeszköz fiókot szeretne helyezni, akkor a kettő közé elválasztó lapot kell rakni. Ily módon megakadályozva, hogy a túlhevült készülék a bútor elemeivel érintkezzen.

A lapot a főzőlap alsó részétől 20 mm-es távolságban kell elhelyezni.

Elektromos csatlakozás

Mielőtt a főzőlapot csatlakoztatná az elektromos hálózathoz, ellenőrizze, hogy annak feszültsége és frekvenciája megfelel a főzőlap típus-címkején jelzettnek, amely a készülék alján és a garancián található, vagy adott esetben a műszaki adatlapon,

amelyet ezzel a kézikönyvvel együtt kell megőrizni a készülék élettartama során.

Az elektromos csatlakozás egy többpólusú kapcsoló vagy dugó segítségével történik, amelynek mindig hozzáférhetőnek kell lennie, és amely megfelel az adott áramerősségnek. Az érintkezők közötti nyílásnak legalább 3 mm-esnek kell lennie, amely így biztosítja a főzőlap lekapcsolását vészhelyzet esetén vagy annak tisztítását

Kerüljük el, hogy a bemeneti kábel érintkezzen akár a főzőlap vagy a sütő burkolatával, amennyiben a sütőt ugyanabba a konyhabútor elembe szerelték be.

Figyelem:

⚠ Az elektromos csatlakoztatást megfelelő földeléssel kell ellátni, betartva az érvényben lévő előírásokat. Amennyiben ez nem így történik, az a főzőlap meghibásodásához vezethet.

⚠ A szokatlanul magas túlfeszültségek a vezérlő rendszer meghibásodását válthatják ki (mint bármely elektromos készülék esetében).

⚠ Nem javasoljuk az indukciós főzőlap használatát a pirolitikus tisztítás során a pirolitikus sütők esetében, mivel a készülék nagyon magas hőmérsékletet érhet el.

⚠ A készülék bármely kezelését vagy javítását, beleértve a flexibiliis betápkábel cseréjét, a TEKA hivatalos műszaki szervizével kell végezteni.

⚠ Mielőtt lekapcsolná a főzőlapot az elektromos hálózatról, javasoljuk, hogy kapcsolja le a készülékét, és várjon kb. 25 másodpercet, mielőtt a csatlakozódugót kihúzza a konnektorból. Ennyi idő szükséges az elektromos áramkör teljes áramtalanításához, így elkerülheti a csatlakozó érintkezőin keresztül történő elektromos kisülés lehetőségét.

i A Garancia Igazolást, vagy adott esetben a Használati Utasításokkal együtt adott műszaki adatlapot őrizze meg a készülék teljes élettartama során. Az fontos műszaki adatokat tartalmaz.

Használat és karbantartás

Használati útmutató az Érintésvezérléshez

Az elemek vezérlése (2. sz. kép)

- 1 Ki- és bekapcsolást érzékelő általános szenzor.
- 2 Főzőlap pozíció-visszajelző.
- 3 „Minusz” kisebb teljesítmény szenzor.
- 4 „Plusz” nagyobb teljesítmény szenzor.
- 5 Teljesítményfokozat és/vagy maradékhő kijelző.
- 6 Teljesítményfokozat és/vagy maradékhő visszajelző tizedeselválasztó jele.

Csak működés közben láthatók.

Ezeket a tevékenységeket érintőgombok segítségével végezheti el. Az érintőgombok esetében nincs szüksége erőfelfejtésre, a kívánt funkció aktiválásához elég csak hozzáérnie az ujjágyével. Minden tevékenységet pittyenés jelez

A KÉSZÜLÉK BEKAPCSOLÁSA

1 Érintse meg a Bekapcsol érintőgombot (1) legalább egy másodpercig. Az Érintés vezérlés aktiválódik, megszólal egy pittyenő jelzés, a kijelzők (5) felvillannak és a „-” jel látható rajtuk. Ha valamelyik főző zóna forró, a kapcsolódó kijelzőn a H és „-” fog villogni.

Ha a következő 10 másodpercben nem végez semmilyen tevékenységet, az Érintés vezérlés automatikusan kikapcsol.

Az érintésvezérlést az aktiválást követően bármikor kikapcsolhatja az érintőgomb (1). Az érintőgomb (1) mindig előnyt élvez az érintésvezérlés kikapcsolásánál.

FŐZŐZÓNÁK AKTIVÁLÁSA

Ha aktiválta az Érintővezérlést a szenzorral (1), bármely zónát a következő lépések segítségével

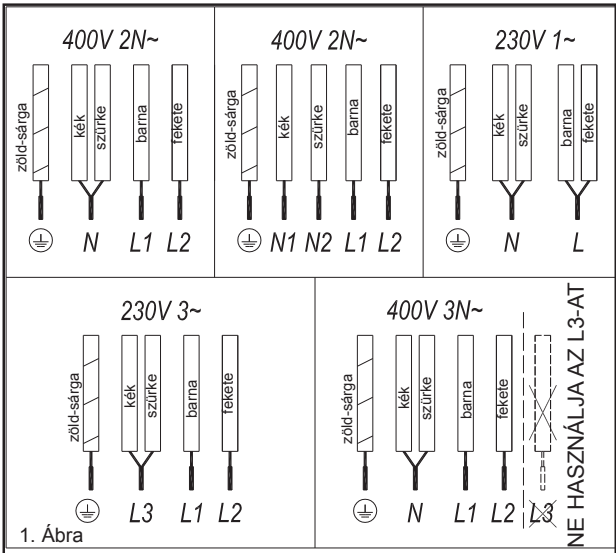

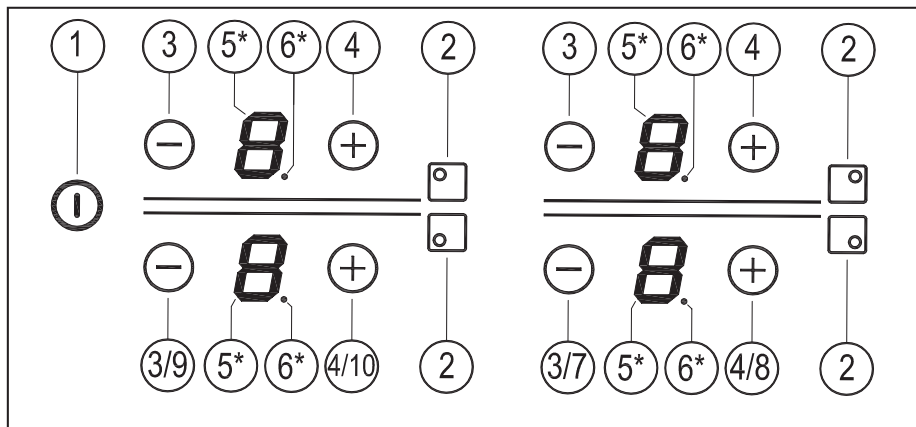

aktiválhatja:

A \ominus (3) és \oplus (4)-es érzékelők használatával válassza ki a teljesítményfokozatot. Ha megérinti a \oplus (4)-es érzékelőt, a főzőlap 1-es szintre kapcsol, és minden további érintésnél eggyel feljebb emelkedik a maximális teljesítményfokozat eléréséig. A \ominus (3)-as érzékelő használatával csökkentheti a teljesítményfokozatot.

A maximális teljesítményfokozat gyors eléréséhez a főzőlap 0 jelzésénél érintse meg egyszer a \ominus (3) -as érzékelőt. Ekkor a főzőlap közvetlenül a 9-es szintet fogja aktiválni.

A \ominus (3) vagy \oplus (4)-es érzékelők bármelyikének megnyomása után megismétlődik a műveletet félmásodpercenként, anélkül hogy többször meg kéne nyomni.

FŐZŐZÓNA KIKAPCSOLÁSA

A \ominus (3)-as érzékelővel lecsökkentheti a teljesítményt 0-ra. Ekkor a főzőlap automatikusan ki fog kapcsolni.

A gyors teljesítmény csökkentéshez: nem számít milyen fokozaton van, a \ominus (3) és \oplus (4)-es érzékelők egyidejű megnyomásával a főzőlap azonnal kikapcsol.

Ha a főzőzóna kikapcsol a teljesítmény kijelzőjén (3) H jelzés jelenik meg, ha a kapcsolódó főzőzóna meleg és fennáll a megégetés veszélye. Ha

a hőmérséklet lecsökken, a kijelző (3) kikapcsol (ha a főzőlap ki lett kapcsolva), ellenkező esetben, ha a főzőlap még csatlakoztatva van, felvilágít a „-” jelzés.

AZ ÖSSZES FŐZŐZÓNA KIKAPCSOLÁSA

Minden főzőzóna egyszerre kikapcsolható a fő bekapcsolás/kikapcsolás szenzorral \ominus (1). A főzőlap kijelzői (5) kikapcsolnak. Ha a kikapcsolt főzőzóna forró, a kijelzőjén H jelzés jelenik meg.

Edény érzékelő

Az indukciós főzőzónák beépített edényérezékelő rendelkeznek. Ebből kifolyólag a főzőzóna nem fog működni, ha nincs jelen edény vagy az edény nem megfelelő.

A teljesítmény kijelzőn (3) egy jelzés jelenik meg, amely jelzi, **U** hogy „nincs jelen edény”, ha a zóna be van kapcsolva és nem érzékel edényt vagy az edény nem megfelelő.

Ha a zónáról működés közben leveszi az edényt, a zóna automatikusan leállítja az energia továbbítást és a „nincs jelen edény” szimbólum jelenik meg. Ha az edényt ismét visszahelyezi a főzőzónára, az energia továbbítás beindul, az előzőleg beállított teljesítmény szinten.

Az edény érzékelés ideje 3 perc. Ha ez

alatt az idő alatt nem helyezi vissza az edényt, vagy az edény nem megfelelő, főzőzóna kikapcsol.

Ha befejezte, kapcsolja ki a főzőzónát az érintőgombokkal. Ellenkező esetben nem kívánatos folyamat jöhet létre, ha a főzőzónára véletlenül edényt helyez a három perces időtartam alatt. Előzze meg a lehetséges baleseteket!

Pittyegés lehalkítása

Amikor a főzőlap ki van kapcsolva, nyomja meg egyszerre az \ominus (7) y \oplus (8)-as érzékelőket 3 másodpercig. 3 másodperc után. Megjelenik a hangjelző aktuális állapota (**ON** „on” felirat, ha engedélyezve van, **OF** „off”, ha le van tiltva.) Ezt az állapotot a \ominus (9) és \oplus (10)-es érzékelőkkel meg tudja változtatni.

A kiválasztás megerősítéséhez nyomja meg a \oplus (8)-as gombot.

A kikapcsolás nem minden funkcióra vonatkozik, például a ki/be hangjelzésre sem.

Ez a deaktiválás nem az összes funkcióra lesz alkalmazva, például a kikapcsolás/bekapcsolás.

Teljesítmény funkció

Ez a funkció „extra” teljesítményt

biztosít a főzőzóna számára a nominális érték felett. A szolgáltatott teljesítmény függ a zóna nagyságától és a generátoron megengedett maximális teljesítmény értékétől.

- 1 Aktiválja a főzőlap 9-es teljesítményfokozatának megfelelő fokozatot.
- 2 A 9-es teljesítményfokozatnál nyomja meg a \oplus (4)-es érzékelőt, és a **P** „P” jel fog megjelenni a teljesítményt mutató kijelzőn (5).

Az áramellátás a következő szenzorok együttes megnyomásával megszüntethető: (3) \ominus vagy (3) \oplus (4).

A Teljesítmény funkció maximális idői az 2. sz. táblázatban található. Ezek az idők letelte után a teljesítményszint automatikusan 9-es szintre áll. Hangjelzés hallatszik.

A teljesítmény funkció aktiválása során a főzőzónán, lehetséges, hogy a többi főzőzóna teljesítményét befolyásolja, alacsonyabb szintre csökkentve a teljesítményüket, amely esetben ez kijelzésre kerül a hozzájuk tartozó kijelzőkön (5).

Az áramellátás a következő szenzorok együttes megnyomásával megszüntethető: (3) \ominus vagy (3) \oplus (4).

Teljesítmény irányítás funkció (modellfüggő)

Több modell teljesítmény korlátozó funkcióval rendelkezik (Teljesítmény irányítás). Ez a funkció lehetővé teszi a főzőlap által generált teljes teljesítmény felhasználó általi beállítását. Ahhoz, hogy ezt megtegye, a főzőlap csatlakoztatását követő első percben elérhetővé válik a Teljesítmény irányítás menü.

- 1 Amikor a főzőlap ki van kapcsolva, nyomja meg egyszerre az \ominus (7) \oplus (8)-as érzékelőket 3 másodpercig.

- 2 3 másodperc után a **PL** „PL” jelzés jelenik meg a kijelzőn. Az áramellátás kiválasztó menübe a \oplus (8)-as gomb megnyomásával tud belépni.
- 3 A \ominus (9) és \oplus (10)-es szenzorokkal beállítható az áram határértéke.
- 4 Az érték kiválasztása után (lásd 1. táblázat) nyomja meg a \oplus (8)-as érzékelőt. Ekkor a főzőlap a kiválasztott értékre korlátozódik.

1. táblázat

Érték	Teljesítmény
(nL) , nL	Határ nélkül
25	2,5 kW
30	3 kW
35	3,5 kW
40	4 kW
45	4,5 kW
50	5 kW
55	5,5 kW
60	6 kW

Ha ismét meg szeretné változtatni az értéket, húzza ki a főzőlapot az elektromos hálózatról és néhány másodperc múlva csatlakoztassa újra. Ekkor ismét lehetősége nyílik belépni a teljesítmény korlátozó menübe.

A főzőlap teljesítmény határának minden egyes változtatásánál a teljesítmény korlátozó kiszámítja a főzőlap teljes generált teljesítményét. Ha eléri a teljes teljesítmény limitet, az érintő vezérlés nem engedélyezi a főzőlap teljesítményének további növelését. Azon a szinten, melyet nem lehet túllépni, a főzőlap sípol és a teljesítmény kijelző (5) villog. Ha szeretné megemelni ezt az értéket, csökkentenie kell a többi főzőlap teljesítményét. Néha nem elég a másik főzőlapot egy szinttel csökkenteni, ugyanis függ az egyes főzőzónák teljesítményétől és a beállított szinttől. Lehetséges, hogy a nagyobb főzőlap szintjének növeléséhez a kisebbeket ki kell kapcsolni.

Ha a gyors kikapcsolást a maximum teljesítmény funkcióval használja és az igényelt érték magasabb, mint a limit által beállított érték, a főzőlap a

maximálisan lehetséges szintre áll. A főzőlap sípol és a kívánt teljesítmény érték villogni fog a kijelzőn (5).

Biztonsági kikapcsolás

Ha véletlenül egy vagy több főzőfelületet nem kapcsoltak le, a készülék egy adott idő elteltével automatikusan kikapcsol (lásd az 2. táblázatot).

2. Táblázat

Kiválasztott teljesítményszint	MAXIMÁLIS MŰKÖDÉSI IDŐ (órában)
0	0
1	8
2	8
3	5
4	4
5	4
6	3
7	2
8	2
9	1
P	10 vagy 5 percig, korrigált a szint 9 * modelltől függően

Ha a "biztonsági lekapcsolás" következik be, megjelenik egy 0 ha az üvegfelület hőmérséklete nem veszélyes a felhasználóra nézve, vagy egy H ha égési sérülés veszélye áll fenn

! Mindig tartsa szabadon és szárazon a főzőzónák beállítási területeit.

! A jelen kézikönyvben nem szereplő kezelési probléma vagy meghibásodás esetén a készüléket ki kell kapcsolni, és fel kell venni a kapcsolatot a TEKA műszaki szervi-zével.

Javaslatok és ajánlások

- * Használjanak vastag és teljesen sima fenekű edényeket.
- * Ne csúsztassa az edényeket az üvegen, mert azok megkarcolhatják.

- * Noha az üveg nagy edényektől származó ütődéseket és elbír, amelyeken nincsenek éles élek, figyeljenek arra, hogy ne üssék meg.
- * Az üvegkerámia felület sérüléseinek elkerülése érdekében ne húzzák az edényeket az üvegen, és az edények fenekét tartsák tisztán és jó állapotban.
- * Az edény fenekének javasolt átmérője (Lásd a termékhez mellékelt „műszaki adatlap”-ot.)



Figyeljenek arra, hogy ne essen az üvegre cukor vagy más anyag, mivel ezek melegen reakcióba léphetnek az üveggel, és károsíthatják a felületét.

Tisztítás és ápolás

A főzőlap állapotának megőrzése érdekében használganak megfelelő tisztítószereket és eszközöket, miután a főzőlap már kihűlt. Ily módon a tisztítása könnyebb, és elkerülük a szennyeződés felhalmozódását. Soha ne használjanak agresszív tisztítószereket, amelyek megkarcolhatják a felületet, sem olyan készülékeket, amelyek gőzzel működnek.

A könnyű, nem odatapadt szennyeződések egy enyhe tisztítószeres nedves törölkendővel vagy langyos szappanos vízzel is letörölhetik. Mindazonáltal a zsíros és makacs foltokhoz üvegkerámialaphoz való tisztítószerrel kell alkalmazni, követve annak gyártójának utasításait. Végül, az erősen odatapadt szennyeződésekhez a pengés kaparót kell használni.

Az elszíneződéseket az edények fenekére tapadt száraz zsírmaradványok okozzák, vagy ha zsír kerül az üveg és az edény közé a főzés során. Ezeket nikkeles dörzsivel vízzel vagy speciális üvegkerámia tisztítószerrel távolíthatják el. A főzőlapra olvadt műanyag tárgyakat, a cukrot vagy a nagy cukortartalmú ételeket azonnal el kell még melegen távolítani a kaparó segítségével.

A fémcsillogást a fém edények üvegen történő csúsztatásával okozzák. Ezt teljesen el tudják távolítani

speciális üvegkerámia tisztítószerrel, noha lehet, hogy a tisztítást többször is meg kell ismételni.



Az edény odaragadhat az üveghöz ha valamilyen anyag olvadt közéjük. Ne próbálja meg elválasztani az edényt hidegen, mert azzal eltörheti az üveget!



Ne lépjen rá az üvegre, és ne támaszkodjon rá, összetörhet és sérüléseket okozhat. Az üvegre ne tegyen tárgyakat.

TEKA INDUSTRIAL S.A. fenntartja a jogot, hogy az általa szükségesnek vagy hasznosnak vélt változtatásokkal módosítsa kézikönyveit, anélkül, hogy annak lényegi jellemzőit sértene.

Környezetvédelmi szempontok

A terméken vagy a csomagolásán



található  szimbólum azt jelzi, hogy ezt a terméket nem lehet normál háztartási hulladékként kezelni. Ezt a terméket az elektromos és elektronikus hulladékgyűjtő pontokon kell leadni. Azáltal, hogy megfelelően helyezik el a hulladékokat, hozzájárulnak ahhoz, hogy elkerüljék a környezetet és a közegészségre esetleg káros negatív következményeket, amelyek előfordulhatnak abban az esetben, ha a terméket nem a megfelelő módon ártalmatlanítják. A termék újrafeldogozásával kapcsolatos további részletes információ beszerzése érdekében vegyék fel a kapcsolatot a helyi hatóságokkal, a hulladékelhelyezésért felelős szolgáltattal vagy az üzlettel, ahol a terméket vásárolták.

A termék csomagolóanyagai ökológiaiak és teljes mértékben újrahasznosíthatóak. A műanyag alkotóelemeket >PE<, >LD<, >EPS<, stb. jelölték. A csomagolóanyagokat háztartási hulladékként dobják ki a megfelelő önkormányzati konténerbe.

Energiahatékonysági teljesítés:

A készüléket tesztelték az EN 60350-2 szabvány szerint és az így kapott érték (Wh/Kg) elérhető a készülék adattábláján.

A következő tanácsok segítenek minden főzéskor energiát megtakarítani:

- * Minden edényhez használja a megfelelő fedőt, amikor csak lehet. A fedő nélküli főzés több energiát használ.
- * Használjon lapos aljú, megfelelő alapátmérőjű serpenyőket, hogy egyezzenek a főzési zóna méretével. A serpenyőgyártók általában az edény felső átmérőjét adják meg, amely mindig nagyobb, mint az alapátmérő.
- * Ha vizet használ a főzéshez, használjon kis mennyiségeket, hogy megőrizze a zöldségek vitaminjait és ásványi anyagait, és állítsa be azt a minimális teljesítményfokozatot, amely még fenntartja a fővést. A magas teljesítményfokozat szükségtelen, és pazarolja az energiát.
- * A kis ételmennyiségekhez használjon kis edényeket.

Ha valami nem működik

Mielőtt a Műszaki Szervizt kihívna, végezze el a következő ellenőrzéseket.

A főzőlap nem működik: Ellenőrizze, hogy a hálózati kábel csatlakoztatva van-e a megfelelő aljzattal.

Az indukciós főzőfelületek nem melegednek fel:

Az edény nem megfelelő (a feneké nem mágneses, vagy túl kicsi). Ellenőrizze, hogy az edény alja mágneses, vagy használjon nagyobb edényt.

A főzés kezdetén egy rezgő hangot lehet hallani az indukciós felületeken: A nem nagyon vastag edények estében, vagy amelyek nem egy darabból állnak, a rezgő hang az edény fenekére történő közvetlen energiaátvitel következménye. Ez a hang nem meghibásodást jelez, de ha mindenképp meg szeretné szüntetni, akkor csökkentse kissé a kiválasztott teljesítményszintet, vagy használjon vastagabb fenekű edényt és/vagy amelyik egy darabból áll.

Az érintőgombok nem kapcsolnak be, vagy ha bekapcsolnak, akkor nem reagálnak:

Nem választott ki főzőfelületet. Győződjenek meg, hogy kiválasztottak egy főzőfelületet, mielőtt azt bekapcsolnák.

Az érzékelőkön nedvesség van és/ vagy az Ön ujjai nedvesek. Tartsa tisztán és szárazon az érintőgombok felületét és/ vagy ujjait.

A főzés alatt szellőző hangot hall, amely akkor is folytatódik, amikor a főzőlapot lekapcsolja:

Az indukciós felületeknél egy ventilátor található, amely hűti az elektronikát. Ez csak akkor működik, amikor az elektronika felmelegszik, és ha ennek hőmérséklete csökken, akkor automatikusan kikapcsol, attól függetlenül, hogy a főzőlap be van-e kapcsolva.

Az egyik  főzőfelület teljesítménykijelzőjén megjelenik a szimbólum:

Az indukciós rendszer nem talál edényt a főzőfelületen, vagy a rátett edény nem megfelelő.

Egy főzőfelület kikapcsol és a C8 1 vagy C82 üzenet jelenik meg a kijelzőkön:

Az elektronika vagy az üveg túl magas hőmérséklete. Várjon egy ideig, hogy az elektronika lehűljön, vagy vegye le az edényt, hogy az üveg lehűljön.

Az egyik főzőfelület teljesítménykijelzőjén megjelenik a C85 üzenet:

A használt edény nem megfelelő. Kapcsolja le a főzőlapot, majd kapcsolja vissza, és próbálja másik edénnyel.

A készülék kikapcsol, és a teljesítménykijelzőkön a C90 üzenet jelenik meg (3):

Az érintésvezérlő azt észleli, hogy a ki-bekapcsolás érzékelő (1) le van fedve, és nem engedi bekapcsolni a főzőlapot. Távolítsa el a lehetséges tárgyakat vagy folyadékokat, amelyek elfoglalják az érintésvezérlő felületét, tisztítsa és szárítsa meg, amíg az üzenet el nem tűnik.

Техника безопасности:

⚠ Внимание! Немедленно отключите варочную панель от сети, чтобы избежать поражения электрическим током, если на ней появятся трещины или она разобьется.

⚠ Этот прибор не предназначен для работы вместе с внешним (не встроенным в прибор) таймером или отдельной системой дистанционного управления.

⚠ Нельзя чистить устройство паром.

⚠ Внимание! Во время работы устройство и его наружные части могут нагреваться. Нельзя касаться нагревающих элементов. Дети в возрасте до 8 лет должны находиться вдалеке от варочной панели, если за ними нет постоянного присмотра.

⚠ Этим устройством разрешается пользоваться в возрасте 8 лет и старше,

людям с ограниченными физическими и умственными способностями, а также с органами чувств, и не имеющим достаточных знаний и опыта лицам, ТОЛЬКО в тех случаях, когда они находятся под наблюдением или получили достаточные инструкции по использованию изделия и полностью юпитом ают опасность, с которой такое использование связано. Детям нельзя чистить и обслуживать изделие, если за ними никто не наблюдает.

⚠ Детям нельзя играть с изделием.

⚠ **Внимание!** Очень опасно оставлять плиту без присмотра если вы готовите на жире или растительном масле плиту без присмотра это может привести к пожару. **НИКОГДА** не пытайтесь тушить пожар водой! В таких случаях необходимо выключить электроприбор и накрыть пламя крышкой, тарелькой

или одеялом.

⚠ Нельзя хранить любые предметы на поверхности индукционной варочной панели. Предупреждайте возможность пожара.

⚠ Индуктор соответствует требованиям норм и стандартов, действующих на территории Европейского Союза. Несмотря на это, мы рекомендуем лицам с ритмоводителем сердца проконсультироваться со своим лечащим врачом или, в случае сомнения, воздержаться от использования индукционных конфорок.

⚠ Металлические предметы, например, ножи, вилки, ложки, крышки, нельзя класть на варочную панель, так как они могут перегреться.

⚠ Всегда выключайте варочную панель после использования, не ограничивайтесь простым снятием кастрюли или сковороды с нее. В противном случае

может произойти авария, если случайно другая сковорода или кастрюля окажется на горячей конфорке. Предупреждайте возможность происшествий!

Установка

Установка с ящиком для столовых приборов

При желании установить под варочной панелью мебель или ящик для столовых приборов, между ним и панелью необходимо поставить разделительную плиту. Таким образом, предупреждается случайное касание с горячей поверхностью корпуса электроприбора.

Разделительная плита должна устанавливаться на 20 мм ниже нижней части варочной панели.

Подключение к электросети

Перед включением варочной панели в сеть убедитесь в соответствии напряжения и частоты тока в сети значениям, указанным на заводской табличке, находящейся на нижней стороне панели, в гарантийном талоне или (в некоторых случаях) записанным в технический паспорт, который необходимо хранить вместе с этой инструкцией в течение всего срока службы изделия.

Подключение панели к электросети должно выполняться с помощью рубильника или же, по возможности, штепсельной вилки необходимой мощности, имеющих расстояние между контактами не менее 3 мм. Это позволяет быстро отключать панель от сети в аварийных ситуациях, а также для чистки.

При подключении необходимо убедиться в том, что кабель питания не соприкасается с корпусом варочной панели, а также с корпусом духовки, если она устанавливается рядом.

Внимание:

⚠️ Электрическое подключение должно иметь правильно выполненное заземление.

мление, отвечающее требованиям действующих норм и правил электробезопасности, в противном случае в работе индукционной варочной панели могут наблюдаться сбои.

⚠️ Необычно высокие броски напряжения питания могут повредить систему управления (как и любого другого электрического прибора).

⚠️ Рекомендуется не пользоваться индукционной варочной панелью во время выполнения пиролизической чистки в пиролизических духовках, по причине их очень высокого нагрева.

⚠️ Техническое обслуживание и ремонт этого бытового прибора, включая замену кабеля питания, разрешается выполнять только в официальных сервисных пунктах фирмы ТЕКА.

⚠️ Прежде чем отключать плиту от сети, рекомендуется выключить ее выключателем, подождать примерно 25 секунд, и только потом выдернуть вилку из розетки. Это время необходимо для того, чтобы электронные цепи полностью разрядились, чем устраняется возможность электрического разряда через контакты штепсельной вилки

📖 Гарантийный сертификат или технический паспорт на изделие необходимо хранить вместе с настоящей инструкцией в течение всего срока его службы. В них содержатся важные технические сведения.



рис. 1

Эксплуатация и техобслуживание

Инструкция для пользователя по сенсорному управлению

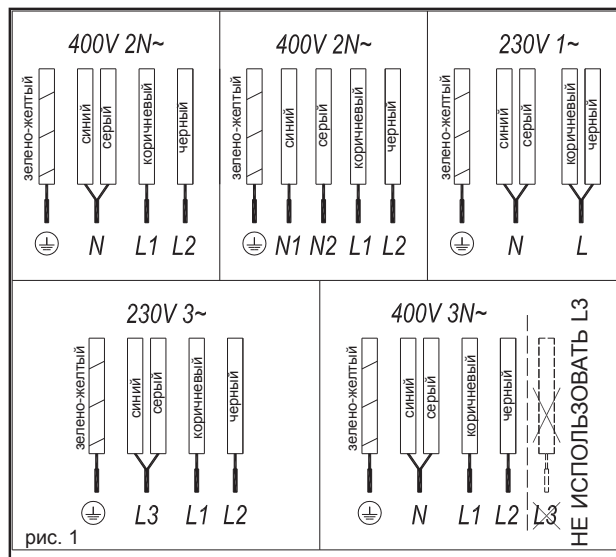
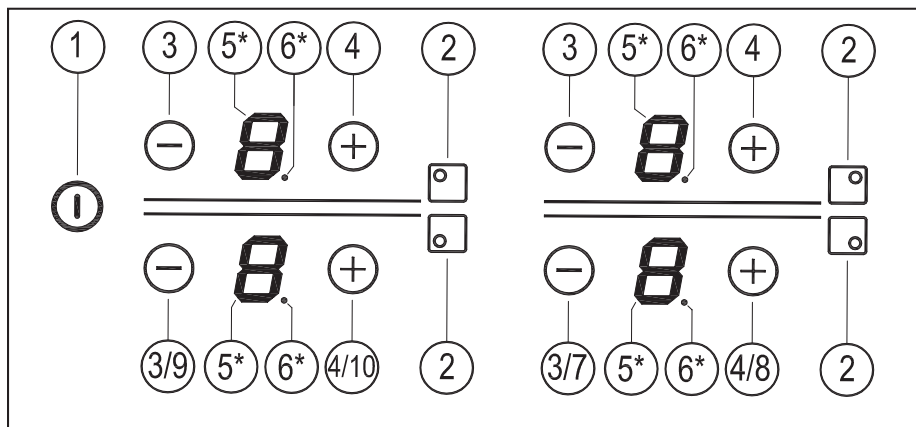

ЭЛЕМЕНТЫ УПРАВЛЕНИЯ (рис. 2)

- ① Общий датчик включения/выключения.
- ② Датчик положения пластины.
- ③ Датчик понижения мощности «Минус.»
- ④ Датчик повышения мощности «Плюс.»
- ⑤ Дисплей отображения мощности и/или остаточного тепла*.
- ⑥ Десятичный знак индикатора мощности и/или остаточного тепла*.

*Отображается только во время работы.

Операции осуществляются с помощью сенсорных клавиш. При нажатии требуемой сенсорной клавиши нет необходимости применять силу, для включения нужной функции ее необходимо нажать только кончиком пальца.

Каждое действие подтверждается звуковым сигналом.

ВКЛЮЧЕНИЕ ПРИБОРА

- 1 Нажмите на сенсорную клавишу «Вкл.» ① (1) и удерживайте ее не менее 1 секунды. Сенсорное управление станет активным, будет слышен звуковой сигнал, и загорятся индикаторы (5), при этом будет отображаться знак «-». Если какая-либо из варочных зон будет горячей, на соответствующем индикаторе

будет отображаться буква Н и знак «-».

Если в течение последующих 10 секунд не будет выполнена какая-либо операция, сенсорное управление будет отключено автоматически.

Когда сенсорное управление будет включено, его можно будет отключить в любой момент путем нажатия сенсорной клавиши ① (1). Сенсорная клавиша ① (1) всегда имеет преимущество при отключении сенсорного управления.

ВКЛЮЧЕНИЕ КОНФОРОК

После того, как сенсорное управление будет включено с помощью сенсорной клавиши ① (1), можно будет включить любую конфорку, выполнив следующие шаги:

Используйте датчики ③ (3) и ④ (4), чтобы выбрать уровень мощности. При нажатии на датчик ④ (4), плита переключится на уровень 1 и с каждым последующим нажатием будет подниматься на один уровень до максимального показателя мощности. Используя датчик ③ (3), можно снизить уровень мощности.

Для быстрого включения максимальной мощности плиты с 0, один раз нажмите датчик ③ (3). Плита сразу включит уровень 9. Продолжение нажимания на любой

из этих двух датчиков ③ (3) или ④ (4), приведет к повторению действия каждые полсекунды без необходимости последовательного нажатия.

ВЫКЛЮЧЕНИЕ КОНФОРКИ

С помощью датчика ③ (3) убавьте мощность до уровня 0. Плита выключится автоматически.

Для быстрого снижения мощности: в независимости от уровня мощности, одновременно нажимайте датчики ③ (3) и ④ (4) и плита сразу же выключится.

Когда конфорка выключена, на индикаторе мощности (3) будет отображаться буква Н, если стеклянная поверхность соответствующей варочной зоны будет горячей, и будет присутствовать риск получения ожогов. Когда температура понизится, индикатор (3) будет выключен (если конфорка будет отключена), в противном случае, загорится знак «-», если конфорка будет все еще подключена.

ВЫКЛЮЧЕНИЕ ВСЕХ КОНФОРОК

Все конфорки могут быть одновременно отключены с помощью общей сенсорной клавиши включения / выключения ① (1). Все индикаторы конфорок (5) будут выключены. Если после выключения зона нагрева будет

горячей, на соответствующем индикаторе будет отображаться буква «Н».

Определитель посуды

В индукционных варочных зонах имеется встроенный определитель посуды. Поэтому конфорка перестанет работать при отсутствии на ней посуды либо ее несоответствия.

Если варочная зона будет включена, и на ней будет отсутствовать посуда, либо посуда будет несоответствующей,

на индикаторе мощности (3) будет отображаться соответствующий символ **U**, указывающий на то, что «посуда отсутствует».

Если во время работы конфорки посуда с нее будет убрана, поступление питания в конфорку автоматически будет прекращено, и отобразится символ «посуда отсутствует». Когда посуда будет снова помещена на варочную зону, подача питания возобновится при уровне мощности, который был установлен ранее.

Время определения посуды составляет 3 минуты. Если в течение этого времени посуда не будет помещена на конфорку либо будет несоответствующей, варочная зона будет выключена.

После завершения готовки выключите варочную зону с помощью соответствующих сенсорных элементов управления. В противном случае при помещении на варочную зону посуды в течение трех минут может быть выполнена нежелательная операция. Избегайте возможных чрезвычайных ситуаций!

Отключение звукового сигнала

Когда конфорка выключена, нажмите вместе датчики \ominus (7) и \oplus (8) в течение 3 секунд. По истечении 3 секунд. Отобразится

текущий статус зуммера (**ON** "вкл" если включен, **OFF** "выкл" если выключен). Можно изменить статус с помощью датчиков \ominus (9) и \oplus (10).

Для подтверждения выбора нажмите \oplus (8).

Деактивация не применяется ко всем функциям, как, например, звуковой сигнал включения/выключения.

Данное отключение не будет применено ко всем функциям, как, например, звуковой сигнал для включения / выключения.

Функция мощности

С помощью этой функции возможно включение дополнительной мощности для конфорки (выше номинального значения). Уровень мощности зависит от размера конфорки с возможностью использования максимального значения, которое допускается генератором.

- 1 Включите плиту на 9 уровень мощности.
- 2 При достижении 9 уровня мощности, нажмите датчик \oplus (4) и на индикаторе мощности (5) отобразится символ **P** "P".

Мощность можно отключить нажатием датчика (3) \ominus или датчиков \ominus (3) и \oplus (4) вместе.

Функция мощности имеет максимальную продолжительность работы, указанную в Таблице 2. По истечении этого времени уровень мощности снова возвратится к значению 9. Раздастся звуковой сигнал.

При использовании функции мощности для одной конфорки, это может повлиять на работу некоторых других конфорок (их уровень мощности будет снижен), в случае чего это будет отображаться на соответствующем индикаторе (5).

Мощность можно отключить нажатием датчика (3) \ominus или датчиков \ominus (3) и \oplus (4) вместе.

Функция управления мощностью (в зависимости от модели)

В некоторых моделях имеется возможность ограничения мощности (управления мощностью). Эта функция позволяет пользователю устанавливать общие значения мощности, генерируемой конфоркой. Для этого в течение первой минуты с момента подключения конфорки к источнику питания пользователь получает доступ к меню ограничения мощности.

- 1 Когда конфорка выключена, нажмите вместе датчики \ominus (7) и \oplus (8) в течение 3 секунд.
- 2 Через 3 секунды на дисплее отобразится **PL** "PL". Чтобы выйти в меню выбора для ограничения мощности, нажмите кнопку \oplus (8).
- 3 Ограничение уровня мощности можно выбрать датчиками \ominus (9) и \oplus (10).
- 4 После выбора уровня (см. Таблицу 1), нажмите на датчик \oplus (8). Конфорка снизит мощность до выбранного уровня.

Таблица 1

Уровень	Мощность
PL , PL	без ограничений
25	2,5 kW
30	3 kW
35	3,5 kW
40	4 kW
45	4,5 kW
50	5 kW
55	5,5 kW
60	6 kW

Если Вы снова захотите изменить это значение, необходимо будет

извлечь штепсельную вилку варочной панели из розетки и включить ее снова через несколько секунд. Таким образом, Вы сможете снова войти в меню ограничения мощности.

Каждый раз при изменении уровня мощности конфорки, ограничитель мощности будет рассчитывать общую мощность, которую генерирует конфорка. При достижении лимита общей мощности, сенсорное управление не позволит увеличивать уровень мощности данной конфорки. Конфорка издает звуковой сигнал, и индикатор мощности (5) будет мигать на уровне, который не может быть превышен. Если это значение должно быть превышено, следует уменьшить мощность других конфорок. Иногда будет достаточно уменьшить мощность на один уровень, так как это зависит от мощности каждой конфорки и уровня, который для них установлен. Возможно, что для увеличения уровня большой конфорки необходимо будет отключить конфорки, которые в несколько раз меньше.

При использовании быстро включения на максимальной мощности и превышении указанного значения над значением, которое установлено пределом мощности, будет установлен максимально возможный уровень конфорки. Конфорка издает звуковой сигнал, а на индикаторе (5) указанное значение мощности мигает два раза.

Функция отключения для безопасности

Если из-за какой-либо ошибки одна или несколько конфорок не выключаются, вся панель автоматически выключится по прошествии некоторого заранее определенного времени (см. таблицу 2).

Таблица 2

Выбранный уровень мощности	МАКСИМАЛЬНОЕ ВРЕМЯ РАБОТЫ (в часах)
0	0
1	8
2	8
3	5
4	4
5	4
6	3
7	2
8	2
9	1
P	10 или 5 минут, скорректированные на уровень 9 * В зависимости от модели

Когда производится отключение для безопасности, на индикаторе высвечивается 0, если температура стеклянной поверхности неопасна, или же H, если имеется опасность обжечься.

 **Содержите панель управления конфорками в чистоте; она должна быть постоянно чистой и сухой.**

 **При возникновении проблем или неисправностей, неупомянутых в этой инструкции, выключите бытовой прибор из сети и обратитесь в службу технического обслуживания фирмы ТЕКА.**

Предложения и рекомендации

- * Пользуйтесь кастрюлями и сковородками с толстым и полностью плоским дном.
- * Не следует двигать кастрюли и сковородки по стеклу — это может его поцарапать.
- * Несмотря на то, что стекло может выдержать удары больших кастрюль и сковородок с неострыми кромками, старайтесь этого избегать.
- * Чтобы избежать повреждения поверхности плиты, не двигайте кастрюли и сковородки по

стеклянной поверхности и содержите их в чистоте и исправном состоянии.

- * Рекомендуемые диаметры дна посуды (см. «Лист технических данных», поставляемый в комплекте с продуктом).

 **Старайтесь не рассыпать сахар и продукты, содержащие сахар, на стекло, поскольку это может повредить горячую поверхность варочной панели.**

Чистка и обслуживание

Для поддержания бытового прибора в хорошем состоянии, его необходимо чистить с применением соответствующих чистящих средств и инструментов после остывания. Это облегчит работу и позволит избежать скопления грязи. Никогда не пользуйтесь жесткими чистящими средствами или инструментами, которые могут поцарапать поверхность панели; кроме того, нельзя чистить панель с помощью пара.

Легкую грязь, не приставшую к поверхности, можно считать влажной тряпкой со слабым детергентом или теплой мыльной водой. Однако, более сильные пятна грязи следует удалять, пользуясь специальным очистителем для керамических варочных панелей и соблюдая инструкцию на их упаковке. Засохшую грязь, появившуюся в результате неоднократного сгорания продуктов, можно удалять скребком с острым лезвием.

Слабые следы на поверхности остаются от кастрюль и сковородок с жиром на дне или от попадания жира между кастрюлями и конфорками во время приготовления пищи. Их можно удалять с помощью никелевой мочалки или специального очистителя для керамических варочных поверхностей. Пластмассовые предметы, сахар или пища с большим содержанием сахара, расплавившиеся на поверхности плиты должны

немедленно удаляться скребком.

Потертости с металлическим блеском получаются в результате сдвигания металлических кастрюль и сковородок по стеклу. Их можно убрать, воспользовавшись специальным очистителем для керамических варочных поверхностей, хотя этот процесс придется, возможно, повторять несколько раз.



Кастрюля или сковорода может пристать к стеклу из-за того, что между ними оказался какой-либо расплавленный продукт. Не пытайтесь оторвать посуду, пока конфорка холодная! Это может повредить стекло.



Не наступайте и не опирайтесь на стеклянную поверхность плиты, потому что она может разбиться и стать причиной травмы. Не складывайте на стекло разные предметы.

TEKA INDUSTRIAL S.A. оставляет за собой право вносить изменения в свои руководства, которые она считает необходимыми или полезными, и которые не влияют на основные функциональные возможности продукции.

Экологические соображения



Символ  на изделии или упаковке означает, что с данным изделием нельзя обращаться, как с обычным бытовым мусором. Это изделие следует утилизировать на специальных пунктах сбора электрических и электронных приборов. Правильно утилизируя его, вы не причиняете вред окружающей среде и общественному здоровью, что могло бы случиться при несоблюдении правил обращения с отходами. Для получения дополнительной информации об утилизации этого изделия обращайтесь к местным властям,

в службу утилизации отходов или в магазин, в котором изделие было приобретено.

Используемые упаковочные материалы являются материалами, не наносящими вреда окружающей среде. Их можно полностью переработать. На пластмассовые детали нанесена маркировка >PE<, >LD<, >EPS<, и т.д. Упаковочные материалы можно выбрасывать в контейнеры с бытовым мусором.

Энергоэффективность устройства:

- Устройство было протестировано на предмет соответствия стандарту EN 60350-2 и полученный результат в Вт·ч/кг указан на заводской табличке устройства.

Следующие советы помогут вам экономно использовать электроэнергию при приготовлении пищи:

- * Используйте подходящую крышку для каждой кастрюли, когда это возможно. При приготовлении пищи без крышки используется больше электроэнергии.
- * Используйте сковороды с плоскими основаниями соответствующего диаметра, совпадающие с размером зоны нагрева. Производители сковород обычно указывают верхний диаметр сковороды, который всегда больше диаметра основания.
- * Когда для приготовления пищи используется вода, используйте ее в небольшом количестве, чтобы сохранить витамины и минералы, содержащиеся в овощах, и устанавливайте минимальный уровень мощности, который обеспечивает приготовление пищи. Высокий уровень мощности не требуется и является пустой тратой электроэнергии.
- * Используйте небольшие кастрюли с небольшим количеством пищи.

Если что-то не работает

Перед тем, как звонить в службу технического обслуживания, проведите описанные ниже проверки.

Прибор не работает:

убедитесь в том, что сетевой шнур подключен к сети.

Индукционные конфорки не греют: посуда для приготовления пищи не соответствует требованиям (ее дно не ферромагнитное, или оно слишком маленькое). Проверьте, притягивается ли к дну посуды ее дно. Гудение не является дефектом, но если его хочется избежать, следует немного понизить уровень мощности нагрева или воспользоваться посудой с более толстым дном и(или) состоящей из одной детали.

Сенсорное управление не включается, а если и включается, то не реагирует на касание кнопок:

ни одна из конфорок не была выбрана. Обязательно выберите конфорку, прежде чем подавать на нее команды управления. На сенсорах осела влага и(или) Перед тем, как звонить в службу технического обслуживания.

Во время приготовления пищи слышен шум вентилятора, который не прекращается и после окончания готовки:

индукционные конфорки снабжены вентилятором для охлаждения электроники. Он включается только тогда, когда электронные цепи нагреваются. Он выключается, как только электронные цепи остынут, независимо от того, включена ли варочная панель или нет.

На индикаторе одной из конфорок

появляется символ  :

Система индукции не находит посуду на конфорке, или размер этой посуды не оптимален.

Конфорка гаснет, и на индикаторах появляется сообщение C81 или C82:

Превышение температуры электроники или стекла. Подождите немного, чтобы электроника остыла, или уберите посуду с конфорки.

На индикаторе одной из конфорок появляется сообщение С85:

«Использована неподходящая посуда» Выключите плиту, снова включите ее и попробуйте использовать другую посуду. Перед тем, как звонить в службу технического обслуживания, проведите описанные ниже проверки.

Прибор не работает:

убедитесь в том, что сетевой шнур подключен к сети.

Индукционные конфорки не греют:

посуда для приготовления пищи не соответствует требованиям (ее дно не ферромагнитное, или оно слишком маленькое). Проверьте, притягивается ли к дну посуды магнит, или же используйте посуду большего размера.

При начале на индукционных конфорках слышно гудение:

у посуды с не очень толстыми стенками или состоящей из нескольких деталей, гудение появляется при передаче энергии на

Прибор отключается и сообщение С90 отображается на индикаторах мощности (3):

Сенсорная панель управления определяет, что датчик включения/выключения (1) чем-то закрыт и включение варочной панели невозможно. Удалите предметы или жидкости, возможно находящиеся на поверхности сенсорной панели управления, очистите и просушите поверхность, чтобы сообщение не отображалось.

Правила техніки безпеки:

⚠ **Застереження.** Якщо скло поверхні розбилося або на ньому з'явилися тріщини, негайно відключіть варильну поверхню від електромережі, щоб уникнути небезпеки ураження електричним струмом.

⚠ **Даний прилад не розрахований на використання ззовнішнім таймером (окремим від приладу) або з окремою системою дистанційного управління.**

⚠ **Для очищення даного приладу не можна використовувати пароочищувачі.**

⚠ **Застереження.** Під час роботи прилад може розігріватися. Не торкайтеся нагрівальних елементів. Не дозволяйте дітям молодше 8 років наближатися до варильної панелі без постійного нагляду дорослих.

⚠ **Даний прилад може використовуватися дітьми старше восьми років, а також особами з обмеженими фізичними, сенсорними чи**

розумовими здібностями та особами, яким бракує відповідного досвіду чи знань, ЛИШЕ під наглядом відповідальної особи або після отримання відповідних інструкцій щодо використання приладу та пояснень щодо його потенційної небезпеки. Очищення татехнічнання приладу, яке здійснюється користувачем, не можна довіряти дітям без нагляду дорослих.

⚠ **Не дозволяйте дітям гратися з приладом.**

⚠ **Застереження.** Під час приготування страв у жирі чи олії не залишайте їх без нагляду, бо розігрітий жир та олія можуть зайнятися. **НІКОЛИ не намагайтеся загасити полум'я водою! Вимкніть прилад і накрийте посуд кришкою, тарілкою чи ковдрою.**

⚠ **Не лишайте на зонах нагріву варильної панелі сторонні предмети. Уникайте небезпеки пожежі.**

⚠ **Генератор магнітної індукції відповідає діючим європейським нормам. Однак особам з кардіостимуляторами рекомендується проконсультуватися з лікарем щодо можливості використання індукційних зон нагріву та, у разі сумнівів, не використовувати їх.**

⚠ **Не можна класти на поверхню варильної панелі металеві предмети (ножі, виделки, ложки, кришки тощо), бо вони можуть розігрітися.**

⚠ **Завжди вимикайте варильну панель після закінчення приготування їжі. Недостатньо просто зняти з неї посуд. Інакше варильна панель може самостійно увімкнутися, якщо уперіодрозпізнавання посуду на її поверхні випадково опиниться посуд. Уникайте нещасних випадків!**

Установка

Розташування над висувною шухлядою
Якщо ви хочете влаштувати під варильною поверхнею шафу чи висувну шухляду, необхідно встановити між ними дошку для

відмежування нижньої частини варильної панелі. Таким чином ви уникнете випадкового торкання до гарячої поверхні приладу.

Дошку слід розташувати на відстані 20 мм від нижньої частини варильної поверхні

Підключення до електромережі

Перед підключенням варильної панелі до електромережі переконайтеся, що напруга та частота в мережі відповідають даним, що зазначені в таблиці з паспортними даними варильної панелі, розташованій в її нижній частині, та в гарантійному талоні або на аркуші технічних даних, які слід зберігати разом з даним посібником протягом усього терміну експлуатації варильної панелі.

Підключення слід виконувати за допомогою багатополісного вимикача, що розрахований на відповідну потужність і має мінімальну відстань між контактами 3 мм, або вимикача штепсельного типу, доступ до якого завжди має бути вільний. Вимикач має забезпечувати вимикання варильної панелі під час її чистення та в аварійних ситуаціях.

Кабель живлення не повинен контактувати ані з корпусом варильної панелі, ані з корпусом духової шафи, якщо вони встановлені в одній секції.

Увага!

! Підключення слід виконувати з належним заземленням, відповідно до діючих норм, інакше робота варильної панелі може порушитися.

! Надто висока перенапруга може призвести до пошкодження системи управління (як це трапляється з будь-якими електроприладами).

! Рекомендується не використовувати індукційну

варильну панель під час піролітичного очищення духової шафи, тому що цей прилад сильно розігрівається.

! Будь-які операції у внутрішній частині приладу або його ремонт, включаючи заміну кабелю живлення, мають виконуватися лише персоналом офіційного сервісного центру ТЕКА.

! Перед відключенням варильної панелі від електромережі рекомендується вимкнути її кнопкою вимкнення, зачекати приблизно 25 секунд і тільки після цього від'єднати штепсельну вилку. Цей час потрібен, щоб повністю розрядити електроніку варильної панелі і таким чином запобігти ураженню електрострумом через контакти штепсельної вилки.

i Зберігайте гарантійний талон або, у разі його відсутності, аркуш технічних даних, разом з посібником з використання протягом усього терміну експлуатації приладу. У них містяться важливі технічні дані щодо приладу.

Експлуатація та технічне обслуговування

Інструкції для користувача щодо сенсорного управління

ЕЛЕМЕНТИ УПРАВЛІННЯ (рис. 2)

- 1 Загальний датчик ввімкнення / вимкнення.
- 2 Датчик положення пластины.
- 3 Датчик зниження потужності «Мінус».
- 4 Датчик підвищення потужності «Плюс».
- 5 Дисплей відображення потужності та / або залишкового тепла *.
- 6 Десятькова точка потужності та / індикатора залишкового тепла.

*С видимими тільки в робочому режимі.

Функції активуються за допомогою сенсорних кнопок. Щоб активувати потрібну функцію, не потрібно



Рис. 2



докладати зусиль, натискаючи певну сенсорну кнопку, треба лише торкнутися неї кінчиком пальця.

Кожна дія підтверджується звуковим сигналом.

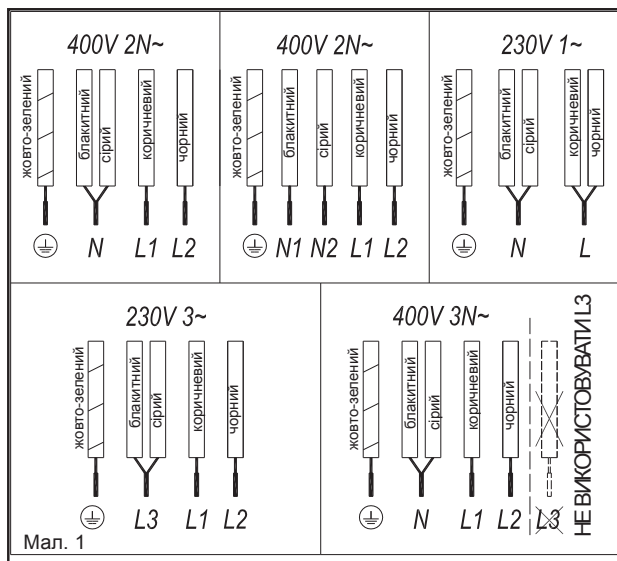
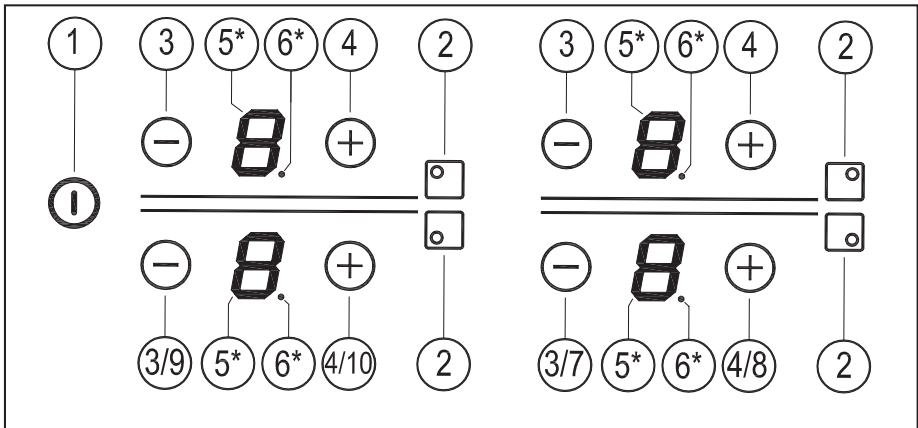
УВІМКНЕННЯ ПРИСТРОЮ

1 Торкніться сенсорної кнопки «Увімкн.» (1) і утримуйте її протягом не менше секунди. Активується функція сенсорного управління, пролунає звуковий сигнал і загоряться індикатори (5), на яких відобразиться знак «-». Після нагрівання певної варильної поверхні відповідний індикатор почне блимати і на ньому відобразиться літера «Н» і знак «-».

Якщо ви не здійснили ніяких дій протягом наступних 10 секунд, функція сенсорного управління вимкнеться автоматично.

Після активації сенсорного управління його можна вимкнути в будь-який час шляхом натискання сенсорної кнопки (1). Сенсорна кнопка (1) завжди має пріоритет у разі вимкнення сенсорного управління.

АКТИВАЦІЯ ВАРОЧНИХ ПОВЕРХОНЬ

Після активації сенсорного управління за допомогою сенсорного елемента (1) можна увімкнути

будь-яку варильну поверхню, виконавши наступні дії:

Використовуйте датчики (3) та (4) для налаштування рівня потужності. Якщо доторкнутися до датчика (4), то плита перейде на рівень 1, а при кожному додатковому дотику вона буде зростати на один рівень до максимального значення потужності. Використовуючи датчик (3), можна знижувати рівень потужності.

Для швидкого включення при максимальній потужності: коли плита на рівні 0, доторкніться до датчика (3) один раз. Плита одразу активується на рівні 9.

Продовжуючи натискати на будь-який з цих двох датчиків (3) або (4), вони повторюють дію кожні півсекунди, без необхідності послідовного натискання.

ВИМКНЕННЯ ВАРИЛЬНОЇ ПОВЕРХНІ

За допомогою датчика (3), знизьте рівень потужності до 0. Конфорка вимкнеться автоматично.

Для швидкого вимкнення: незалежно від рівня потужності, при одночасному натисканні датчиків (3) та (4), плита негайно вимкнеться.

Якщо скляна зона відповідної варильної поверхні є гарячою і

існує ризик опіку, після вимкнення варильної поверхні на відповіднім індикаторі (3) відобразиться літера «Н». Після зниження температури індикатор (3) вимикається (якщо варильну поверхню вимкнено), або в іншому випадку, якщо поверхня залишається увімкненою, загоряється знак «-».

ВИМКНЕННЯ УСІХ ВАРОЧНИХ ПОВЕРХОНЬ

Можна одночасно вимкнути всі варильні поверхні шляхом торкання сенсорного елемента загального увімкн./вимкн. (1). Після цього вимикаються всі індикатори (5) варильних поверхонь. Якщо вимкнена зона нагрівання залишається гарячою, на відповідному індикаторі відображається літера «Н».

Визначник наявності посуду

Індукційні конфорки оснащені вбудованими визначниками наявності посуду. Таким чином, у разі відсутності посуду або у разі, якщо посуд є невідповідним, варильна поверхня вимикається. На індикаторі рівн

я потужності (3) відображається символ , що означає «посуд відсутній», якщо після увімкнення варильної зони системою визначена відсутність або невідповідність посуду.

Якщо посуд знімається з увімкненої варильної зони, подача енергії на варильну поверхню автоматично припиняється і відображається символ, що означає «посуд відсутній». Якщо знову поставити посуд на конфорку, подача енергії відновлюється на тому ж рівні потужності, який було обрано раніше.

Час визначення наявності посуду становить 3 хвилини. Якщо посуд не ставиться на конфорку протягом цього періоду часу, або посуд є невідповідним, конфорка вимикається.

Після закінчення приготування вимкніть конфорку за допомогою елементів сенсорного управління. В іншому випадку може виконатися небажана операція, якщо посуд буде випадково розміщено на конфорці протягом трьох хвилин. Уникайте можливих нещасних випадків!

Вимкнення звукового сигналу

При вимкнених пальниках, разом натисніть датчики ⊖ (7) та ⊕ (8) протягом 3 секунд.

Після 3 секунд. Буде показано поточний стан звукового сигналу (**ON** «вмик», якщо його увімкнено, **OFF** «вимк», якщо його вимкнено). Можна змінити стан за допомогою датчиків ⊖ (9) та ⊕ (10).

Для підтвердження вибору натисніть ⊕ (8).

Деактивація не буде застосована до всіх функцій, як, наприклад, звуковий сигнал вмикання/вимикання.

Зроблена деактивація не застосовується до всіх функцій, наприклад, звуковий сигнал, що супроводжує виконання операцій увімкн./вимкн.

Функція «Потужність»

Ця функція збільшує рівень

потужності варильної поверхні порівняно з номінальним значенням. Зазначена потужність залежить від розміру варильної поверхні, а також ймовірності досягнення максимального значення, що відповідає технічним можливостям джерела енергії.

- 1 Активуйте плиту відповідно до 9 рівня потужності.
- 2 При досягненні 9 рівня потужності натисніть датчик ⊕ (4) та на індикаторі потужності (5) з'явиться символ **P** «P».

Потужність можна вимкнути, натиснувши датчик (3) ⊖ або датчики ⊖ (3) та ⊕ (4) разом.

Функція «Потужність» має максимальну тривалість застосування, вказану в таблиці 2. Після закінчення цього часу рівень потужності буде автоматично встановлено на рівень 9. Звуковий сигнал.

При увімкненні функції «Потужність» для однієї нагрівальної поверхні існує ймовірність її негативного впливу на ефективність роботи деяких інших поверхонь, тобто їх потужність буде знижено до більш низького рівня. У такому випадку це відобразиться на відповідному індикаторі (5).

Потужність можна вимкнути, натиснувши датчик (3) ⊖ або датчики ⊖ (3) та ⊕ (4) разом.

Управління рівнем потужності (в залежності від моделі)

Деякі моделі оснащені функцією обмеження потужності (управління рівнем потужності). Ця функція дозволяє користувачеві встановлювати різні значення максимального загального рівня потужності, що генерується плитою. Скористатися цією функцією можна шляхом доступу до меню обмеження потужності протягом першої хвилини після підключення плити до джерела живлення.

- 1 При вимкнених пальниках, разом натисніть датчики ⊖ (7) та ⊕ (8) протягом 3 секунд.
- 2 Через 3 секунди на дисплеях з'явиться **PL** «PL». Щоб увійти до меню вибору для обмеження потужності, натисніть кнопку ⊕ (8).
- 3 Значення обмеження потужності можна обрати за допомогою датчиків ⊖ (9) та ⊕ (10).
- 4 Після вибору значення (див. Таблицю 1) натисніть датчик ⊕ (8). Пальники будуть обмежені вибраним значенням.

Таблиця 1

Значення	Потужність
nL (nL), nL	без обмеження
25	2,5 kW
30	3 kW
35	3,5 kW
40	4 kW
45	4,5 kW
50	5 kW
55	5,5 kW
60	6 kW

Якщо ви бажаєте знову змінити значення, необхідно вимкнути плиту з електромережі і увімкнути її знову через кілька секунд. Після цього ви зможете знову отримати доступ до меню обмеження потужності.

Кожного разу, коли рівень потужності конфорки змінюється, обмежувач потужності обчислює сумарну потужність, що генерується плитою. Після досягнення максимального значення рівня потужності функція сенсорного управління не дозволяє збільшити рівень потужності цієї конфорки. Плита видає звуковий сигнал, а на індикаторі рівня потужності (5) блимає значення, що відповідає рівню потужності, який не може бути перевищений. Якщо ви бажаєте перевищити це значення, необхідно знизити потужність інших конфорок. Іноді недостатньо знизити рівень потужності тільки однієї конфорки, оскільки загальний

рівень залежить від потужності кожної конфорки і рівня потужності, який встановлено для відповідної конфорки. Може виникнути ситуація, коли для збільшення рівня потужності великої конфорки необхідно вимкнути кілька менших конфорок. Якщо використовується функція швидкого увімкнення при максимальній потужності і задане значення перевищує значення обмеження, потужність конфорки буде встановлено на максимально можливому рівні. Плита видасть звуковий сигнал і вказане значення потужності двічі заблумає на індикаторі (5).

Захисне відключення

Якщо одну чи кілька зон нагріву помилково не вимкнено, через певний проміжок часу варильна панель автоматично відключається (див. таблицю 2).

Таблиця 2

Заданий рівень потужності	МАКСИМАЛЬНА ТРИВАЛІСТЬ РОБОТИ, год.
0	0
1	8
2	8
3	5
4	4
5	4
6	3
7	2
8	2
9	1
P	10 або 5 хвилин , скориговані на рівень 9 * В залежності від моделі

У разі захисного відключення на індикаторі потужності з'являється символ 0, якщо температура поверхні скла є безпечною для користувача, або символ H, якщо існує небезпека опіку.

 **Слідкуйте за тим, щоб панель управління зонами нагріву завжди була чистою та сухою.**

 **У разі виникнення проблем в управлінні варильною панеллю або неполадок, не описаних у даному посібнику, слід відключити прилад від електромережі та звернутися до сервісного центру ТЕКА.**

Поради і рекомендації

- * Використовуйте посуд з товстим і абсолютно плоским дном.
- * Не пересувайте посуд на поверхні скла, він може подряпати склокераміку.
- * Хоча скло витримує удари великих каструль без гострих країв, намагайтеся уникати їх.
- * Для запобігання пошкодженню склокерамічної поверхні намагайтеся не пересувати посуд на склі та слідкуйте, щоб дно посуду було чистим і а неушкодженим.
- * Рекомендовані діаметри нижньої частини горщика (див. «Технічні дані»), що постачаються разом із виробом)

 **Уникайте потрапляння на скло цукру чи продуктів, які містять цукор, бо вони можуть зреагувати з гарячим склом та пошкодити його поверхню.**

Очищення та догляд

Для того, щоб утримувати варильну панель у доброму стані, щоразу після її використання очищайте її придатними для цього миючими засобами та пристосуваннями, зачекавши, доки вона охолоне. Таким чином ви уникнете накопичення бруду й очищення потребуватиме менше зусиль. Ніколи не використовуйте агресивні миючі засоби або засоби, що можуть пошкрябати скло. Так само не можна застосовувати пароочисувачі.

Легкі забруднення, що не прилипли до поверхні скла, можна видалити вологою ганчіркою за допомогою нейтрального миючого засобу чи теплої води з милом. Однак для стійких плям чи жирного забруднення слід використовувати спеціальний миючий засіб для миття склокераміки,

дотримуючись інструкцій виробника. Забруднення, що запеклися на поверхні скла, можна видалити за допомогою шкрєбка з лезом.

Райдужні плями викликає присутність залишків жиру на дні посуду або потрапляння жиру між склом та посудом під час приготування страв. Їх можна видалити з поверхні скла за допомогою нікелевої мочалки з водою або спеціального засобу для очищення склокераміки. Пластикові предмети, цукор або продукти з високим вмістом цукру, які розплавлялися на варильній поверхні, треба негайно видалити за допомогою шкрєбка, доки вони гарячі.

Переливи металевого кольору з'являються від тертя металевого посуду об поверхню скла. Їх можна видалити шляхом ретельного чищення спеціальним засобом для склокераміки, хоча можливо, що ця операція треба буде повторити кілька разів.

 **Якщо між дном посуду та склом щось розплавилось, посуд може пристати до скла. Не намагайтеся відділити посуд, коли він охолоне! Ви можете розбити склокераміку.**

 **Не ставайте на скло та не спирайтеся на нього. Воно може розбитися та поранити вас. Не використовуйте скло як підставку для розміщення сторонніх предметів.**

Компанія ТЕКА INDUSTRIAL S.A. залишає за собою право внесення у посібники та інструкції потрібних та корисних модифікацій без зміни їх основних характеристик.

Інформація про охорону навколишнього середовища



Символ  , нанесений на прилад чи його упаковку, вказує на те, що його не можна викидати як звичайні побутові відходи.

Даний прилад необхідно здати до пункту збору електричних та електронних приладів для подальшої утилізації. Подбавши про те, щоб прилад було утилізовано належним чином, ви допоможете уникнути

негативного впливу на навколишнє середовище та здоров'я людей, який може мати місце при неправильній утилізації приладу. Для отримання більш детальної інформації про утилізацію даного приладу зв'яжіться з вашою місцевою адміністрацією, службою збору та переробки побутових відходів або з магазином, де ви придбали цей прилад.

Матеріали, використані для упаковок приладу, є екологічними та підлягають вторинній переробці. Пластмасові елементи упаковок марковані абрєвіатурами >PE<, >LD<, >EPS< і т. ін. Упаковочні матеріали можна викинути у відповідний контейнер для збору побутових відходів.

Енергоефективність пристрою:
-Пристрій було протестовано на предмет відповідності стандарту EN 60350-2 і отриманий результат у Вт·год/кг зазначений на заводській таблиці пристрою.

Наступні поради допоможуть вам заощадити енергію в будь-який час, коли ви готуєте:

- * Використовуйте правильну кришку для кожного горщика, коли це можливо. Під час готування без кришки витрачається більше енергії.
- * Використовуйте каструлі з плоским дном та відповідними діаметрами дна, щоб відповідати розміру зони приготування. Виробники каструль зазвичай виробляють горщики, діаметр верху яких більший, ніж діаметр дна.
- * Використовуйте невелику кількість води при приготуванні їжі, щоб зберегти вітаміни та мінерали овочів, і встановіть мінімальний рівень потужності, це підтримувати процес приготування. Високий рівень потужності непотрібний і є витратою енергії.

- * Використовуйте невеликі горщики з невеликою кількістю їжі.

Усунення неполадок

Перш ніж звернутися до сервісного центру, для перевірки виконайте описані нижче дії.

Варильна панель не працює:
Перевірте, чи кабель підключений до розетки.

Індукційні зони нагріву не працюють : Використовується непридатний посуд (посуд занадто малий або його дно зроблене не з феромагнітних сплавів). Використайте посуд більшого діаметру або перевірте, чи притягується магніт до його дна.

На початку роботи індукційних зон нагріву чути гудіння:

У тонкому посуді або посуді, зрбленому з кількох деталей, гудіння є наслідком передачі енергії безпосередньо у дно посуду. Це гудіння не є дефектом, але, якщо ви хочете уникнути його, трохи зменшіть рівень потужності або скористайтеся посудом з більш товстим дном або монолітним посудом.

Сенсорна панель управління не вмикається чи увімкнулася, але не реагує на ваші дії:

Не обрано жодної зони нагріву. Перш ніж програмувати зону нагріву, оберіть її

На сенсорні кнопки потрапила рідина або у вас мокрі пальці. Слідкуйте, щоб поверхня сенсорної панелі управління та пальці були сухими та чистими.

Під час приготування їжі чути звук роботи вентилятора, який продовжується навіть після вимкнення варильної панелі:

Індукційні зони нагріву оздоблені вентилятором для охолодження електронних компонентів. Вентилятор працює тільки тоді, коли електронні компоненти розігріваються. Коли їх температура знижується, вентилятор автоматично вимикається незалежно від того, працює чи не працює в цей час варильна панель.

На індикаторі  рівня потужності зони нагріву з'являється символ :

Система індукції не знаходить посуд на зоні нагріву або посуд не підходить для індукційної зони нагріву.

Зона нагріву вимикається, і на індикаторах з'являється повідомлення C81 або C82:

Перегрів електроніки або скла. Зачекайте, поки електроніка охолоне, або приберіть посуд з варильної панелі, щоб охолولو скло.

На індикаторі однієї з зон нагріву з'являється повідомлення C85:

Використовується посуд, не придатний для індукційних зон нагріву. Вимкніть варильну панель, знову увімкніть її та спробуйте використати інший посуд.

Прилад вимикається, а на індикаторах живлення (3) з'являється повідомлення C90:

Контроль сенсорного управління виявляє, що датчик ввімкнення / вимкнення (1) закритий, і він не дозволяє включити нагрівач. Видаліть можливі об'єкти або рідини, що тримають поверхню сенсорного керування, прочистіть та висушіть поверхню, поки повідомлення не зникне.

Säkerhetsvarningar:

⚠ Försiktighet. Om det keramiska glaset går sönder eller spricker, koppla omgående ifrån spishällen för att undvika elektriska stötar.

⚠ Den här apparaten är inte konstruerad att arbeta med en extern timer (inte inbyggd i apparaten) eller ett separat fjärrkontrollsystem.

⚠ Använd inte ånga för att rengöra den här apparaten.

⚠ Försiktighet. Apparaten och dess åtkomliga delar kan bli varma under funktion. Undvik att vidröra värmeelementen. Barn under 8 år måste hålla sig borta från spishällen om de inte är permanent övervakade.

⚠ Denna enhet kan endast användas av barn som är 8 år eller äldre, personer med nedsatt fysisk, sensorisk eller mental förmåga, eller de som saknar erfarenhet och kunskap, ENDAST när de är övervakade eller om de har fått tillräcklig utbildning om användningen av enheten och förstår riskerna som dess användning innebär. Användare rengöring och underhåll kan inte utföras av

övervakade barn.

⚠ Barn får inte leka med apparaten.

⚠ Försiktighet. Det är farligt att tillaga mat med fett eller olja utan att vara närvarande, eftersom dessa kan fatta eld. Försök ALDRIG att släcka en eld med vatten! I sådant fall koppla från apparaten och täck lågorna med ett lock, en tallrik eller en filt.

⚠ Förvara inga föremål på induktionshällens matlagingsområden. Förhindra eventuella brandrisker.

⚠ Induktionsgeneratorn uppfyller gällande EU-lagstiftning. Vi rekommenderar dock att alla försedda med en anordning såsom en pacemaker bör hänvisa till sin läkare eller om han/hon är osäker avstå från att använda induktionsområdena.

⚠ Metallföremål sådana som knivar, gafflar, skedar och lock får inte placeras på spishällens yta eftersom de kan bli överhettade.

⚠ Efter användning stäng alltid av värmeplattan, ta inte helt enkelt bort kastrullen eller stekpan-

nan. Annars kan en felfunktion uppstå om oavsiktligt någon annan kastrull placeras på den inom detekteringsperioden. Förhindra eventuella olyckor!

Installation

Installation med besticklåda

Om du vill installera en möbel eller en besticklåda under hällen, måste en separationsskiva installeras mellan de två. Oavsiktlig kontakt med den varma ytan av enhetens hölje förhindras således.

Skivan ska installeras 20 mm under spishällens undre del.

Elektrisk anslutning

Innan du ansluter spishällen till elnätet, kontrollera att spänning och frekvens överensstämmer med dem som anges på spishällens typskylt, som sitter under till på den, och på garantisedeln, eller i förekommande fall det tekniska databladet, som du måste förvara ihop med denna handbok under produktens hela livslängd.

Den elektriska anslutningen kommer att ske via en allpolig brytare eller kontakt, när tillgängliga, i enlighet med strömmen och med ett minimumavstånd på 3 mm mellan kontaktarna. Detta säkerställer fränkoppling i nödsituationer och tillåter rengöring av spishäll.

Se till att intagskabeln inte kommer i kontakt med induktionsöverdelen eller med unghuset, om det är installerat i samma enhet.

Varning:

⚠ Den elektriska anslutningen måste vara rätt jordad, genom att följa nuvarande lagstiftning, annars kan induktionshällen fungera dåligt.

⚠ Ovanligt höga spänningstop-

par kan skada styrsystemet (som med alla elektriska apparater).

! Det rekommenderas att avstå från att använda induktionshällen under pyrolytisk rengöringsfunktion i fall om pyrolytiska ugnar, på grund av den höga temperatur denna typ av enhet uppnår.

! Endast TEKA officiell teknisk service kan hantera eller reparera apparaten inklusive byte av strömkablar.

! Innan du kopplar från hällen från elnätet, rekommenderar vi att stänga av fränskiljaren och vänta i ungefär 25 sekunder innan du drar ut kontakten. Denna tid krävs för att möjliggöra en fullständig urladdning av den elektroniska kretsen och därmed utesluta möjligheten för elektriska stötar från kontakterna i kontakten.

i Bevara garanticertifikatet eller det tekniska databladet tillsammans med bruksanvisningen under produktens hela livslängd. Dessa innehåller viktig teknisk information.

Uporaba in vzdrževanje

Navodila za uporabnika krmilnika na dotik

KRMILNI ELEMENTI (sl. 2)

- ① Allmän av/på-sensor
- ② Plattpositionsindikator
- ③ "Minus" effektminskningssensor
- ④ "Plus" effekttökningssensor
- ⑤ Effekt- och/eller restvärmedisplay.
- ⑥ Decimalpunkt för effekt- och/eller restvärmeindikator.

*Vidno samo pri delovanju.

Napravo lahko upravljate z dotikom na tipke. Ne rabite uporabiti sile, tipke se dotaknite s konico prsta, da aktivirate zeleno funkcijo.

Vsak dotik je potrjen s kratkim piskom.

VKLOP NAPRAVE

- 1 Za najmanj eno sekundo se dotaknite tipke Vklop ① (1). Krmilnik na dotik se aktivira, zasliši

se pisk in indikator (5) se vključi in prikazuje znak "-". Če je katera koli kuhlalna cona vroča, bo ustrezni indikator utripal in prikazoval črko H in znak „-“.

Če v naslednjih 10 sekundah ne vnesete nobenega ukaza, se bo krmilnik na dotik samodejno izključil. Ko je krmilnik na dotik aktiviran, ga lahko kadarkoli izključite z dotikom tipke ① (1). Tipka ① (1) ima vedno prednost pri izklopu krmilnika na dotik.

VKLOP PLOŠČE

Ko ste s tipko ① (1) aktivirali krmilnik na dotik, lahko vključite katerokoli ploščo, tako da sledite naslednjim korakom:

Använd sensorerna ③ (3) och ④ (4) för att välja en effektnivå. Om du trycker på sensorn ④ (4), växlar plattan till nivå 1 och för varje ytterligare tryckning kommer den att gå upp en nivå tills effektens maxvärde nås. Med sensorn ③ (3) kan du minska effektnivån.

För snabb uppstart vid maximal effekt: med plattan vid 0, tryck på sensorn ③ (3) en gång. Plattan aktiveras direkt vid nivå 9.

Genom att fortsätta trycka på någon av dessa två sensorer ③ (3) eller ④ (4), kommer de att upprepa åtgärden varannan sekund utan att fler tryckningar i följd behövs.

IZKLOP PLOŠČE

Med sensorn ③ (3) sänker du effekten till nivå 0. Kokplattan släcks automatiskt av.

För snabb avstängning: oavsett effektnivå, genom samtidig tryckning

på sensorerna ③ (3) och ④ (4), stängs plattan omedelbart av.

Ko je grelna plošča izključena, se na njenem indikatorju (3) prikazuje H, dokler je plošča vroča in obstaja nevarnost opeklin. Ko temperatura upade, se indikator (3) izključi (če je kuhlalna plošča izključena), če pa je kuhlalna plošča vključena, se prikaže „-“.

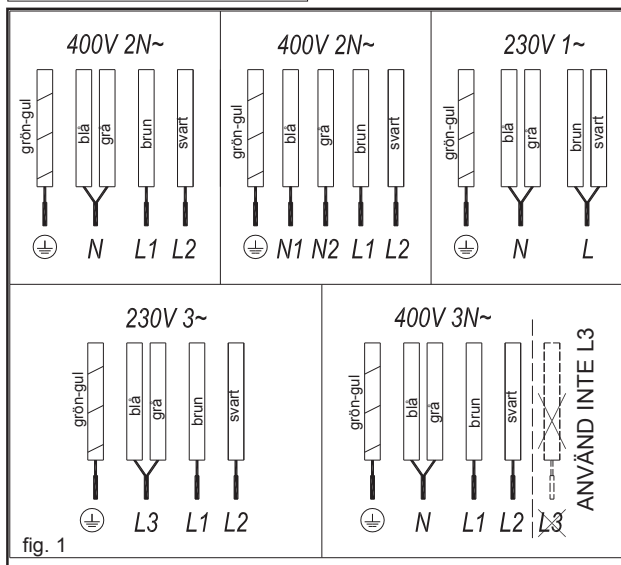

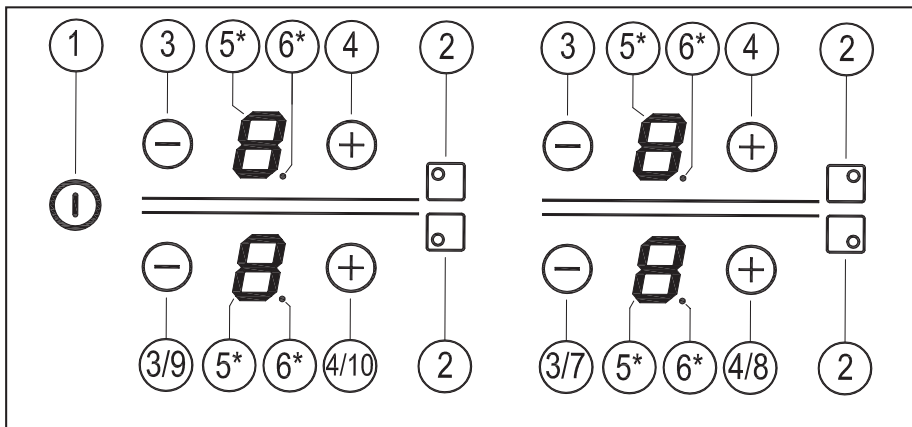

IZKLOP VSEH PLOŠČ

Lahko izključite vse plošče naenkrat, tako da pritisnete na tipko za vklop/izklop (1). Vsi indikatorji plošč (5) se izključijo. Če je izključena grelna plošča vroča, bo na indikatorju prikazana črka H.

Zaznavanje posode

Indukcijske kuhalne cone imajo vgrajeno zaznavanje prisotnosti posode. Zato se bo plošča izključila, če na njej ni posode ali če posoda ni primerna za indukcijsko cono.

Ko je cona vključena in na njej ni posode ali pa je posoda neprimerna, bo indikator vklopa (3) prikazoval simbol **U** za „ni posode“.

Če med delovanjem cone z nje odstranite posodo, bo kuhalna plošča takoj prenehala z napajanjem cone in prikazala simbol „ni posode“. Ko posodo znova postavite na kuhalno cono, se napajanje cone znova vzpostavi z enako močjo, ki je bila izbrana poprej.

Čas za zaznavanje posode je nastavljen na 3 minute. Če posode ne postavite nazaj na ploščo v tem času ali če postavite neprimerno posodo, se kuhalna plošča izključi.

! Ko zaključite s kuhanjem, izključite kuhalno cono z dotikom na ustrezno tipko krmilja. V nasprotnem lahko pride do

neželenega vklopa, če v treh minutah po naključju postavite posodo na kuhalno cono. Izogibajte se možnim nezgodam!

Izklop zvočnega signala

Med spishällen i frångkopplat tillstånd, tryck samtidigt sensorerna (7) och (8) i 3 sekunder.

Efter 3 sekunder. Aktuell status för summern kommer visas (**ON** "på" om den är aktiverad, **OF** "av" om den är inaktiverad). Status kan ändras med sensorerna (9) och (10).

För att bekräfta valet, tryck (8).

Inaktivering kommer inte att tillämpas på alla funktioner, till exempel pipet för på / av.

To deaktiviranje ne velja za vse funkcije. Zvočni signal za vklop/izklop.

Funkcija povečane moči

S to funkcijo daste kuhalni plošči „dodatno“ grelna moč nad nazivno močjo. Dodatna moč je odvisna od velikosti plošče in je omejena z največjo močjo generatorja.

1 Aktiviera plattan motsvarande effektivå 9.

2 Från effektivå 9 trycker du

på sensorn (4) så kommer symbolen **P** „P“ visas på effektindikator (5).

Strömmen kan kopplas från genom att trycka på sensorn (3) eller sensorerna (3) och (4) samtidigt.

Najdaljše trajanje funkcije povečane moči je podano v tabeli 2. Po izteku tega časa se stopnja grelne moči samodejno vrne na 9. Zaslíši se pisk.

Če aktivirate funkcijo dodatne moči na eni plošči, bo morda zmogljivost nekaterih ostalih plošč zmanjšana, kar bo prikazano tudi na indikatorju ustrezne plošče (5).

Strömmen kan kopplas från genom att trycka på sensorn (3) eller sensorerna (3) och (4) samtidigt.

Funkcija upravljanja energije (v odvisnosti od modela)

Nekateri modeli so opremljeni s funkcijo za omejevanje porabe energije (upravljanje energije). Ta funkcija omogoča uporabniško nastavitve največje moči kuhalne plošče. V ta namen lahko v prvi minuti po priklopu kuhalne plošče na omrežno napetost dostopate do menija za omejitev porabe energije.

1 Med spishällen i frångkopplat

tillstånd, tryck samtidigt sensorerna \ominus (7) och \oplus (8) i 3 sekunder.

- Efter 3 sekunder kommer **PL** "PL" visas i displayerna. För att ange effektbegränsning i valmenyn, tryck knappen \oplus (8).
- Effektbegränsningsvärdet kan väljas med sensorerna \ominus (9) och \oplus (10).
- När värdet har valts (se tabell 1), tryck sensorn \oplus (8). Spishällen är begränsad till det valda värdet.

Tabell 1

Värde	Effekt
(nL) , nL	ingen begränsning
25	2,5 kW
30	3 kW
35	3,5 kW
40	4 kW
45	4,5 kW
50	5 kW
55	5,5 kW
60	6 kW

Če želite znova spremeniti vrednost, izključite napajanje kuhalne plošče in ga čez nekaj sekund spet priključite. Zdaj boste lahko znova vstopili v meni za nastavitev omejitve moči.

Vsakič ko spremenite nastavitve posamezne grelne plošče, bo omejevalnik moči izračunal skupno porabo kuhalne plošče. Ko dosežete omejitve moči, vam krmilje moči na dotik ne bo več omogočalo povečevanja moči posamezne grelne plošče. Zaslísal se bo pisk in indikator vklopa (5) bo utripal s prikazom omejitve moči. Če želite povišati moč posamezne grelne plošče, morate najprej zmanjšati moč drugih plošč. Morda v določenih primerih ne bo dovolj zmanjšati moč samo za eno stopnjo, saj je to odvisno od moči posamezne plošče. Lahko povečate moč velike plošče, tako da manjše plošče v celoti izključite.

Če uporabljate hitri vklop pri največji moči in je moč plošče višja od omejitve

moči, se bo grelna plošča vključila pri največji moči. Zaslísal se bo pisk in oznaka moči bo dvakrat utripila na indikatorju (5).

Säkerhetsbrytarfunktion

Om på grund av ett fel på en eller flera värmezoner att de inte stänger av, kommer apparaten automatiskt att kopplas från efter en inställd tid (se tabell 2).

Tabell 2

Vald effektnivå	MAX. FUNKTIONSTID (i timmar)
0	0
1	8
2	8
3	5
4	4
5	4
6	3
7	2
8	2
9	1
P	10 eller 5 minuter , justerade till nivå 9 * Beror på modell

När "säkerhetsbrytar" funktionen har triggats, visas ett 0 om temperaturen på glasytan inte är farlig för användaren eller ett H om det finns risk för brännskador.

 **Håll alltid kontrollpanelens värmeområden rena och torra.**

 **Ifall av funktionsproblem eller incidenter som inte nämns i den manual, koppla från apparaten och kontakta TEKAs tekniska service.**

Råd och rekommendationer

- * Använd kastruller eller stekpannor med tjock, och helt platt botten.
- * Dra inte kastruller och stekpannor över glaset, eftersom de kan repa det.

- * Även om glaset kan ta smällar från stora kastruller och stekpannor utan skarpa kanter, försök att inte stöta det.
- * För att undvika att skada keramikglasytan, dra inte kastruller och stekpannor över glaset och håll undersidan på dem rena och i gott skick.
- * Rekommenderade diametrar på grytbottnar (se "Tekniskt datablad" som medföljer produkten).

 **Försök att inte spilla socker eller produkter som innehåller socker på glaset eftersom när ytan är varm kan dessa skada det.**

Rengöring och underhåll

För att hålla apparaten i gott skick, rengör den med lämpliga produkter och verktyg när den en gång har svalnat. Detta kommer att göra arbetet lättare och undvika att smuts byggs upp. Använd aldrig starka rengöringsmedel eller verktyg som kan repa ytan, eller utrustning driven med ånga.

Lätt smuts som inte fastnat på ytan kan rengöras med fuktig trasa och ett mildt rengöringsmedel eller varmt tvålatten. För djupare fläckar eller fett använd ett speciellt rengöringsmedel för keramiska värmeplattor och följ instruktionerna på flaskan. Smuts som har fastnat på grund av att det har bränts flera gånger kan tas bort med en skrapa med ett blad.

Små färgskiftningar orsakas av kastruller och stekpannor med torra kvarvarande fettrester undertill eller på grund av fett mellan glaset och kastrullen under tillagning. Dessa kan tas bort genom att använda ett nickelskurpulver med vatten eller ett speciellt rengöringsmedel för keramiska värmeplattor. Plastföremål, socker eller livsmedel som innehåller mycket socker som har smält på ytan måste tas bort omedelbart med en skrapa. Metallsken orsakas av kastruller och stekpannor i metall har dragits över glaset. Dessa kan avlägsnas genom en noggrann rengöring med ett speciellt rengöringsmedel för keramiska värmeplattor, även om du kanske

behöver upprepa rengöringsprocessen flera gånger.



En kastrull eller stekpanna har fastnat på glaset orsakat av en produkt har smält mellan dem. För-sök inte lyfta kastrullen medan värmezonen är kall! Detta kan bryta sönder glaset.



Stå inte på glaset eller luta dig inte på det eftersom det kan gå sönder och orsaka skada. Använd inte glaset som en yta att ställa föremål på.

TEKA INDUSTRIAL S.A. reserverar sig rätten att göra ändringar i den här manualen som den anser nödvändig eller nyttiga, utan att påverka produktens viktigaste egenskaper

Miljömässiga överväganden



Symbolen  på produkten eller på dess förpackning betyder att den här produkten kan inte behandlas som vanligt hushållsavfall. Denna produkt måste föras till en återvinningsstation för elektriska och elektroniska apparater. Genom att säkerställa att produkten avyttras på rätt sätt, kommer du att undvika att skada miljön och människors hälsa som skulle kunna hända om produkten inte hanteras på rätt sätt. För mer detaljerad information om återvinning av produkten, kontakta din kommun, service för hushållsavfall eller butiken där du köpte produkten.

De förpackningsmaterial som används är miljövänligt och kan återvinnas helt. Plastkomponenter är märkta > PE <> LD <> EPS <, etc. Lämna förpackningsmaterial, som hushållsavfall, i din lokala behållare. Uppfyllandet med Energiefektivitet av apparaten: -Apparaten har testats enligt standarden EN 60.350-2 och det erhållna värdet i Wh/Kg, finns i typskylten.

De här råden hjälper dig att spara energi när du lagar mat:

- * Använd rätt lock till varje kastrull när det är möjligt. Att tillaga utan lock använder mer energi.
- * Använd pannor med platt botten och lämplig basdiameter som passar storleken på tillagningsytan. Panntillverkarna anger ofta pannans toppdiameter, och den är alltid större än basdiametern.
- * När du använder vatten i matlagningen kan du använda små mängder vatten för att bevara grönsakernas vitaminer och mineraler. Ställ in den lägsta effektivnivå som behövs för att hålla igång tillagningen. Det är onödigt att använda för höga effektivnivåer, och det är ett slöseri med energi.
- * Använd små matlagingskäril till små mängder mat.

Om någonting inte fungerar

Innan du kontaktar service, utför kontrollerna beskrivna nedan.

Apparaten fungerar inte:

Säkerställ att strömkabeln är isatt.

Induktionszonen producerar ingen värme:

Behållaren är inte lämplig (den har inte en ferromagnetisk botten eller är för liten). Kontrollera om botten på behållaren drar till sig en magnet, eller använd en större behållare.

Ett surrande hörs när du börjar laga mat i induktionszoner:

Med behållare som inte är mycket tjocka eller inte i ett stycke, kommer surrandet från energitransmission direkt till behållarens botten. Surrandet är ingen defekt, men om du vill undvika det, sänk lätt effektivnivån eller använd en annan behållare med tjockare botten, och/eller i ett stycke.

Touchkontrollern tänds inte eller, trots belysning, så svarar den inte:

Ingen värmezona har valts. Se till att välja värmezona innan du använder den.

Det finns fuktighet på sensorerna, och/eller är dina fingrar våta. Håll touchkontrollytan och/eller dina fingrar rena och torra.

Ett ljud av fläkt hörs medan

du tillagar mat, som fortsätter även efter avslutad tillagning: Induktionszonerna har en fläkt för att hålla elektroniken kall. Den fungerar enbart när den elektroniska kretsen har blivit varm. Den stannar igen när kretsen har svalnat vare sig hällen är påslagen eller inte.

Symbolen  visas på effektindikatorn av en kokplatta: Induktionssystemet kan inte hitta en kastrull eller stekpanna på en kokplatta eller så är den av olämplig typ.

Kokplattan stängs av och meddelandet C81 eller C82 visas på indikatorerna:

Överdriven temperatur i elektroniken eller på glaset. Vänta en stund så att elektroniken kan svalna eller avlägsna kastrullen eller stekpannan så att glaset kan kallna.

C85 visas på indikatorn för en av kokplattorna:

Kastrullen eller stekpannan är inte av lämplig typ. Stäng av hällen, och slå på den igen och försök med en annan kastrull eller stekpanna.

Apparaten stängs av och meddelandet C90 visas på effektindikatorerna (3):

Pekkontrollen upptäcker att på/av-sensorn (1) är täckt så att inte spisen kan sättas på. Ta bort de eventuella föremålen eller vätskorna, och håll pekkontrollens yta ren och torr tills meddelandet försvinner.

Sikkerhetsadvarsler:

⚠ Forsiktig. Hvis det kjeramiske glasset knuser eller sprekker, må komfyrens kontakt trekkes ut umiddelbart for å unngå elektrisk støt.

⚠ Dette apparatet er ikke designet for bruk med en ekstern timer (ikke bygd inn i apparatet) eller et separat fjernstyringssystem.

⚠ Ikke dampvask dette apparatet.

⚠ Forsiktig. Apparatet og dets tilgjengelige deler kan bli varme under bruk. Unngå å berøre varmeelementene. Barn yngre enn 8 år må holde seg unna komfyren, med mindre de er under stant oppsyn.

⚠ Dette apparatet må kun brukes av personer som er 8 år eller eldre, personer med hemmede fysiske, sanselige eller mentale evner, eller personer som mangler erfaring og kunnskap, må KUN bruke apparatet under oppsyn, eller hvis de har fått tilstrekkelig instruksjon for bruk av apparatet og forstår farene bruken av apparatet innebærer. Rengjøring og vedlikehold

må ikke utføres av barn uten oppsyn.

⚠ Barn må ikke leke med apparatet.

⚠ Forsiktig. Det er farlig å lage mat med fett eller olje uten å være til stede, da disse kan ta fyr. **Prøv ALDRI å slukke en brann med vann!** I tilfelle brann, trekk ut kontakten og dekk flammene med et lokk, en tallerken eller et teppe.

⚠ Ikke oppbevar noen objekter på induksjonskomfyrens kokeområder. Forhindre mulige brannfarer.

⚠ Induksjonsgeneratoren svarer til gjeldende EU-direktiver. Vi anbefaler likevel at personer som har pacemaker eller lignende bør rådføre seg med en lege, eller dersom i tvil, avstå fra å bruke induksjonsområdene.

⚠ Metallobjekter, som kniver, gafler, skjeer og lokk, må ikke plasseres på komfyrens overflate, da de kan overopphetes.

⚠ Etter bruk må en varm plate alltid slås av, det holder ikke å bare fjerne gryten eller pannen.

Hvis ikke, kan det oppstå funksjonsfeil dersom en annen gryte eller panne skulle plasseres på platen innenfor detekteringsperioden. Forhindre mulige ulykker!

Installasjon

Installasjon med bestikkskuff

Dersom du ønsker å installere et møbel eller en bestikkskuff under komfyren, må det monteres et skillebrett mellom de to. Slik forhindres tilfeldig kontakt med apparatet husets varme overflate.

Brettet må monteres 20 mm under delen til komfyren.

Elektrisk tilkobling

Før du kobler komfyren til strømmen, må du sjekke at spenningen og frekvensen matcher det som er spesifisert på komfyrens typeskilt, som du finner under komfyren, og på garantibeviset, eller om gjeldende på det tekniske dataarket. Disse må oppbevares sammen med denne bruksanvisningen gjennom hele produktets levetid.

Den elektriske tilkoblingen skjer via en allepolet strømbryter eller et støpsel, når tilgjengelig, i henhold til spenningen og med minimum 3 mm avstand mellom kontakter. Dette sikrer utkobling i nødtilfeller og tillater rengjøring av komfyren.

Sørg for at inntakskabelen ikke kommer i kontakt med induksjonstopphuset eller ovnshuset, dersom det er installert i samme enhet.

Advarsel:

⚠ Den elektriske tilkoblingen må jordes korrekt iht. gjeldende lover, ellers kan induksjonskomfyren slutte å fungere.

⚠ Uvanlig høye spennings-

vingninger kan skade styringssystemet (som for andre elektriske apparater).

⚠ Det frarådes mot å bruke induksjonskomfyren under den pyrolytiske rengjøringsfunksjonen (pyrolytiske komfyrer) grunnet den høye temperaturen denne typen innretning oppnår.

⚠ Kun TEKAs offisielle tekniske service kan ta seg av eller reparere apparatet, inkludert skifte ut strømledningen.

⚠ Før komfyren kobles fra strømmettet, anbefaler vi at du slår av sikringsbryteren og venter i 25 sekunder før du trekker ut støpselet. Denne tiden er nødvendig for at elektrokretsen skal bli helt utladet, og dermed utelukke muligheten for elektrisk støt fra kontaktene på støpselet.



Oppbevar garantibeviset eller det tekniske dataarket sammen med bruksanvisningen gjennom hele produktets levetid. Disse inneholder viktig teknisk informasjon.

Bruk og vedlikehold

Bruksanvisning for berøringskontroll

HÅNDTERE ELEMENTER (fig. 2)

- ① Generell på/av-sensor.
- ② Indikator for plateposisjon.
- ③ Sensor for «Minus»-effektreduksjon.
- ④ Sensor for «Plus»-effektøkning.
- ⑤ Display for strøm og/eller restvarme.
- ⑥ Desimalpunkt for indikatoren for strøm og/eller restvarme.

*Bare synlig under drift.

Manøvrene utføres ved bruk av berøringsstaster. Du trenger ikke å bruke kraft på den hurtigstasten du vil bruke. Du trenger bare å berøre den med fingeren for å aktivere ønsket funksjon

Hver handling bekreftes med et pip.

SLÅ PÅ ENHETEN

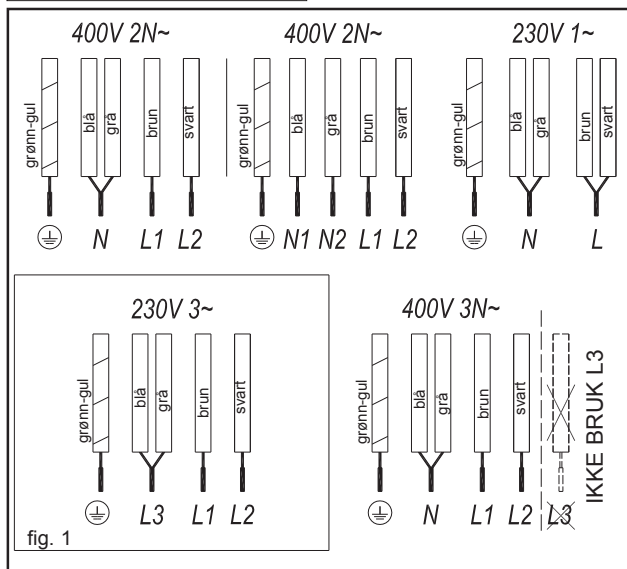

- 1 Berør On touch-tasten ① (1) i minst ett sekund. Berøringskontrollen blir aktiv, et pip lyder og indikatorene (5) lyser og viser "-". Hvis kokeområdet er varmt, vil den relaterte indikatoren blinke en H og "-".

Hvis du ikke utfører handlinger i løpet av de neste 10 sekundene, blir berøringskontrollen slått av automatisk.

Når berøringskontrollen er aktivert, kan du koble den til når som helst ved å trykke på berøringsknappen ① (1). Berøringsknappen ① (1) kan alltid koble fra berøringskontrollen.

AKTIVERE PLATER

Når berøringskontrollen aktiveres med sensoren ① (1), kan alle plater slås på ved bruk av følgende trinn:

Bruk knappene ⊖ (3) og ⊕ (4) til å velge et effektnivå. Når du trykker på knappen ⊕ (4), veksler platen til nivå 1, og for hvert ekstra trykk øker den ett nivå, til den maksimale effekten er nådd. Bruk knappen ⊖ (3) til å redusere effektnivået.

Med platen stilt inn på 0 kan du varme den opp raskt ved å trykke på knappen ⊖ (3) én gang. Platen aktiveres umiddelbart på nivå 9.

Hvis du fortsetter å holde på knappen ⊖ (3) eller ⊕ (4), gjentas handlingen hvert halve sekund, slik at du ikke trenger å trykke gjentatte ganger.

SLÅ AV PLATEN

Bruk knappen ⊖ (3) til å senke effekten til 0. Kokekoppen slås automatisk av.

Du kan slå av umiddelbart ved å trykke på knappene ⊖ (3) og ⊕ (4) samtidig.

Når en kokeplate er slått av, blir en H vist i strømindikator (3), hvis glassoverflaten til det relaterte kokeområdet er varmt og det er fare for brannskader. Når temperaturen faller, slås indikatoren (3) av (hvis komfyrtoppen er frakoblet). Ellers vil "-" lyse hvis komfyrtoppen fremdeles er

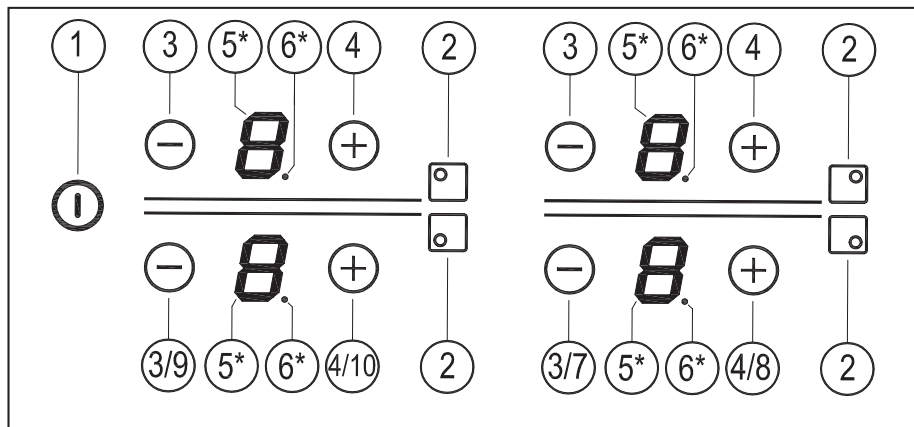

tilkoblet.

SLÅ ALLE PLATER AV

Alle plater kan frakobles samtidig ved å bruke den generelle på/av-sensoren ① (1). Alle plateindikatorer (5) slås av. Hvis den avslåtte varmesonen er varm, viser indikatoren en H.

Pannedetektor

Induksjonssonene har en innebygd pannedetektor. På denne måten vil platen slutte å fungere hvis ingen panne er til stede eller hvis pannen ikke passer.

Strømindikatorene (3) vil vise et symbol **U** som indikerer "det er ingen panne" hvis, mens sonen er på, ingen panne er oppdaget eller pannen ikke passer

Hvis en panne blir tatt av sonen mens den fremdeles er i drift, vil platen stoppe å forsyne strøm automatisk og vise symbolet for "det er ingen panne". Når en pane nok en gang plasseres på kokesonen, vil energitilførselen gjenoppta ved forrige strømnivå som ble valgt.

Tiden for pannedeteksjon er 3 minutter. Hvis en panne ikke plasseres i løpet av denne tidsperioden, eller pannen ikke passer, vil kokesonen slå seg av.

⚠ Når pannedeteksjonen er ferdig, slår du av kokesonen ved bruk av berøringskontrollene.

Hvis du ikke gjør dette, kan det oppstå en uønsket operasjon hvis en panne ved et feiltak plasseres på kokesonen i løpet av de tre minuttene. Unngå mulige uhell!

Demping av pipelyd

Med koketoppen avslått holder du på knappene ⑦ (7) og ⑧ (8) i 3 sekunder.

Etter 3 sekunder: Den gjeldende statusen til summeren vises (**ON** «på» hvis den er aktivert, **OF** «av» hvis den er deaktivert). Du kan endre statusen med knappene ⑨ (9) og ⑩ (10).

Trykk på ⑩ (8) for å bekrefte valget.

Deaktivering gjelder ikke for alle funksjonene, for eksempel pipelyden for på / av.

Denne deaktiveringen vil ikke gjelde for alle funksjoner. Pipelyden for på/av.

Strøm-funksjon

Denne funksjonen leverer "ekstra" strøm til platen, over den nominelle effekten. Denne strømmen er avhengig av størrelsen på platen, og kan nå den maksimale verdien som er tillatt av generatoren.

1 Aktiver effektnivå 9.

2 Fra effektnivå 9: Trykk på knappen ④ (4). Da vises symbolet **P** «P» på effektindikatoren (5).

Du kan slå strømmen av ved å trykke på knappen (3) ③ eller knappene ③ (3) og ④ (4) samtidig.

Strøm-funksjonen har en maksimal varighet som er oppgitt i tabell 2. Etter dette vil strømnivået justeres til 9 automatisk. Et pip lyder.

Når du aktiverer Strøm-funksjonen i en kokeplate, er det mulig at ytelsen til noen av de andre platene vil bli berørt, og redusere strømmen til et lavere nivå. Dette vil i så fall vises på indikatoren (5).

Du kan slå strømmen av ved å trykke på knappen (3) ③ eller knappene ③ (3) og ④ (4) samtidig.

Strømstyringsfunksjon (avhengig av modell)

Noen modeller er utstyrt med en strømbegrensende funksjon (strømstyring). Denne funksjonen gjør at den totale strømmen som komfyrtoppen genererer kan settes til ulike verdier av brukeren. For å gjøre dette kan du gå inn på strømstyringsmenyen i løpet av det første minuttet etter at komfyrtoppen er koblet fra strømforsyningen.

- Med koketoppen avslått holder du på knappene \ominus (7) og \oplus (8) i 3 sekunder.
- Etter 3 sekundet vises det **PL** «PL» i displayet. Trykk på knappen \oplus (8) for å vise menyen for valg av effektgrense.
- Velg effektgrensen med knappene \ominus (9) og \oplus (10).
- Når du har valgt verdien (se tabell 1), trykker du på knappen \oplus (8). Koketoppen vil være begrenset til den valgte verdien.

Hvis du eask innkobling ved maksimal effekt og verdien er over verdien innstilt av grensen, vil varmeplaten bli satt til høyeste mulige nivå. Komfyrtoppen vil pipe og strømværdien vil blinke to ganger på indikatoren (5).

Sikkerhetsavstengningsfunksjon

Dersom én eller flere varmesoner ikke slås på grunnet en feil, blir apparatet automatisk slått av etter en bestemt tid (se tabell 2).

Tabell 2

Valgte strømstyrkenivå	MAKSIMAL DRIFTSTID (i timer)
0	0
1	8
2	8
3	5
4	4
5	4
6	3
7	2
8	2
9	1
P	10 eller 5 minutter, justert til nivå 9 * Avhengig av modell

Dersom "sikkerhetsavstengning"-funksjonen er utløst blir en 0 vist dersom glassflatetemperaturen ikke er farlig for brukeren, eller en H dersom det er fare for forbrenning.



Hold styringspanelet til varmeområdene rent og tørt til enhver tid.



Dersom det oppstår driftsproblemer eller hendelser som ikke er nevnt i denne bruksanvisningen, må du koble fra apparatet og ta kontakt med TEKAs tekniske service.

Forslag og anbefalinger

- * Bruk gryter eller panner med tykk og flat bunn.
- * Ikke skyv gryter og panner over

- glassflaten, ellers kan du ripe den.
- * Selv om glasset tåler slag fra store gryter og panner uten skarpe kanter, bør du prøve å ikke la dette skje.
- * For å unngå skader på den kjeramiske glassflaten må du ikke dra gryter og panner over glasset, og hold undersiden av dem ren og i god stand.
- * Anbefalt diameter på kasserollens bunn (Se det tekniske databladet som fulgte med produktet.)



Prøv å ikke søle sukker eller produkter som inneholder sukker på glasset mens overflaten er varm, ellers kan overflaten ta skade.

Rengjøring og vedlikehold

For å holde apparatet godt ved like må det rengjøres med passende produkter og utstyr når det er avkjølt. Dette vil gjøre jobben enklere og unngå at det bygges opp smuss. Bruk aldri sterke rengjøringsprodukter eller verktøy som kan skrape overflaten, og heller ikke dampdrevet utstyr.

Lett smuss som ikke sitter fast på overflaten, kan tørkes av med en fuktig klut og mildt vaskemiddel eller varmt såpevann. For dypere flekker eller fett må du bruke et spesielt rengjøringsmiddel for kjeramiske kokeplater og følge instruksjonene på flasken. Smuss som sitter godt og er brent fast gjentatte ganger kan fjernes med en skraper med et blad.

Lett avfarging forårsakes av gryter og panner med tørkede fettrester på undersiden eller grunnet fett mellom glasset og gryten under koking. Dette kan fjernes med en nikkelskrubb med vann eller et spesielt rengjøringsmiddel for kjeramiske kokeplater. Plastobjekter, sukker eller mat som inneholder mye sukker som har smeltet på overflaten, må fjernes umiddelbart med en skraper.

Metallglans forårsakes av å dra metallgryter og -panner over glasset. Dette kan fjernes ved å rengjøre grundig med et spesialrengjøringsmiddel for kjeramiske kokeplater, selv om det er mulig at du må gjenta denne

Tabell 1

Verdi	Effekt
nL , nL	Ingen grense
25	2,5 kW
30	3 kW
35	3,5 kW
40	4 kW
45	4,5 kW
50	5 kW
55	5,5 kW
60	6 kW

Hvis du vil endre verdien igjen, må du koble fra komfyrtoppen og plugge den til igjen etter et par sekunder. Da vil du kunne gå inn i strømstyringsmenyen igjen.

Hver gang strømnivået til en varmeplate endres, vil strømbegrenseren beregne den totale strømmen som komfyrtoppen genererer. Hvis du har nådd den totale strømgrensen, vil ikke berøringskontrollen la deg øke strømnivået til den aktuelle varmeplaten. Komfyrtoppen vil pipe og strømindikatoren (5) vil blinke ved nivået som ikke kan overskrides. Hvis du ønsker å overskride det nivået, må du redusere strømmen til de andre varmeplatene. Noen ganger vil de ikke være nok å redusere strømmen til en annen plate med ett enkelt nivå, fordi dette er avhengig av strømmen til hver varmeplate og det innstilte strømnivået. Det er kan bli nødvendig å redusere nivået for flere små varmeplater for å øke nivået til en stor varmeplate.

rengjør- ringsprosessen flere ganger.



En gryte eller panne kan sette seg fast på glasset hvis et produkt har smeltet mellom dem. Ikke prøv å løfte gryten mens varmesonen er kald! Dette kan knuse glasset.



Ikke stå på glasset eller len deg mot det, da det kan knuse og forårsake skade. Ikke bruk glasset til å sette objekter på.

TEKA INDUSTRIAL S.A. forbeholder seg retten til å foreta endringer i sine bruk- sanvisninger som anses som nødvendige eller nyttige, uten at det påvirker produktets grunnleggende funksjoner.

Miljøhensyn



Symbolet  på produktet eller emballasjen betyr at dette produktet ikke kan behandles som vanlig husholdningsavfall. Dette produktet må bringes til et innsamlingssted for elektriske og elektroniske apparater. Ved å sørge for at dette produktet blir kassert korrekt, vil du unngå å skade miljøet og den offentlige helsen, noe som kan skje dersom dette produktet ikke håndteres riktig. For mer detaljert informasjon om resirkulering av dette produktet må du ta kontakt med dine lokale myndigheter, avfallstjenesten eller butikken der du kjøpte produktet.

Emballeringsmaterialet som er brukt, er miljøvennlig og kan resirkuleres fullstendig. Plastkomponenter er merket >PE<, >LD<, >EPS< osv. Kasser emballeringsmaterialene, som husholdningsavfall, i din lokale søppelkasse.

Oppfyllelse med Energi Effektivitets av apparatet:
-Apparatet har blitt testet i henhold til standard EN 60350-2 og den oppnådde verdi, i Wh/Kg, er tilgjengelig på apparatets merkeskilt.

Følgende råd hjelper deg med å spare strøm mens du lager mat:

* Bruk riktig lokk til riktig gryte så sant det er mulig. Koking uten lokk

bruker mer strøm.

- * Bruk gryter med flat bunn og en bunn diameter som passer best med størrelsen på kokesonen. Gryteprodusenter sørger som regel for at den øvre diameteren på gryten alltid er større enn bunn diameteren.
- * Når du bruker vann til matlaging, bruk så lite som mulig for å bevare vitaminene og mineralene i grønnsaker, og angi det minimale styrkenivået som skal til for at vannet skal koke. Det er unødvendig å bruke høyere nivåer, og det vil kaste bort strøm.
- * Bruk små gryter med små matmengder.

Dersom noe ikke fungerer

Før du tilkaller teknisk service må du utføre kontrollene som er beskrevet under.

Apparatet virker ikke:

Sørg for at strømledningen er pluggert inn.

Induksjonssonene produserer ikke varme:

Beholderen er ikke passende (den har ikke en ferromagnetisk bunn, eller den er for liten). Sjekk at bunnen av beholderen tiltrekker seg en magnet, eller bruk en større beholder.

Jeg hører en summelyd når jeg begynner å lage mat i induksjonssonene:

For beholdere som ikke har særlig tykk bunn, eller en bunn som ikke i én del, kan summelyden komme fra overføringen av energi direkte til bunnen av beholderen. Dette er ikke en feil, men hvis du uansett ønsker å unngå dette, så reduser effektivitets litt, eller bruke en beholder med en tykkere bunn og/ eller en bunn som er i én del.

Berøringsstyringen lyser ikke opp, eller den reagerer ikke, selv om den lyser:

Det er ikke valgt noen varmesone. Sørg for å velge en varmesone før du bruker styringen. Det er fukt på sensorene og/eller fingrene dine er våte. Hold berøringsstyringens flate og/eller fingrene dine rene og tørre.

Jeg hører lyden av ei vifte mens jeg lager mat, og det fortsetter

etter at matlagingen er over: Induksjonssonene har ei vifte for å holde elektronikken kjølig. Den går kun når elektronikkretsene blir varme. Den slutter igjen når kretsene avkjøles, om komfyren er slått på eller ikke.

Symbolet  vil vises på kokeplatenes strømindikator: Induksjonssystemet finner ikke en gryte eller panne på en kokeplate, eller den er av upassende type.

Kokeplaten blir slått av og meldingen C81 eller C82 vil vises på indikatoren:

Overskredet temperatur i elektronikken eller på glasset. Vent en stund til elektronikken blir avkjølt, eller fjern gryten eller pannen slik at glasset kan avkjøles.

C85 vises på indikatoren til en av kokeplatene:

Gryten eller pannen er av en upassende type. Slå av komfyren, slå den på igjen og prøv med en annen gryte eller panne.

Apparatet slår seg av, og meldingen C90 vises på strømindikatoren (3):

Berøringskontrollen registrerer at av/ på-sensoren (1) er dekket, og tillater ikke at platetoppen blir slått på. Fjern alle objekter eller væsker som kan dekke berøringskontrolloverflaten, rengjør og tørk til meldingen forsvinner.

Sikkerhedsanvisninger:

⚠ Forsigtig. Hvis der opstår brud eller revner i den glasceramiske kogeplade, skal strømmen afbrydes øjeblikkeligt for at undgå elektrisk stød.

⚠ Dette apparat er ikke beregnet til at fungere med en ekstern timer (er ikke monteret i selve apparatet) eller med fjernstyring.

⚠ Anvend ikke et damprengøringsapparat til at rengøre kogepladen.

⚠ Forsigtig. Apparatet og de dele, der er tilgængelige, kan blive varme under brug. Undgå at røre varmeelementerne. Børn under 8 år må ikke opholde sig i nærheden af kogepladen, medmindre de er under konstant opsyn.

⚠ Dette apparat må **UDELUKKENDE** anvendes af børn fra otte år og op samt af personer med nedsatte fysiske, sansede eller mentale evner, eller med manglende erfaring og kendskab til det, hvis de er under opsyn, eller hvis de

er blevet instrueret i anvendelsen af apparatet og forstår de farer, der er forbundet ved anvendelsen heraf. Rengøring og vedligeholdelse må ikke foretages af børn uden opsyn.

⚠ Børn må ikke lege med apparatet.

⚠ Forsigtig. Det er farligt at tilberede mad med fedtstoffer eller olie, når man ikke er til stede, da varmt fedt kan antænde. Forsøg **ALDRIG** at slukke en brand med vand! Afbryd i så fald apparatet, og dæk flammerne med et låg, en tallerken eller et tæppe.

⚠ Opbevar ikke genstande oven over kogezoneerne. Undgå mulige brandrisici.

⚠ Induktionsgeneratoren opfylder de gældende EU-bestemmelser. Vi anbefaler imidlertid, at personer med hjerteapparater såsom pacemakere rådfører sig med deres læge, eller i tilfælde af tvivl undlader at anvende induktionszoneerne.

⚠ Der må ikke anbringes metalgenstande såsom knive, gafler, skeer og låg oven på koge-

pladen, da de kan blive varme.

⚠ Sluk altid for kogezone efter brug, det er ikke tilstrækkeligt kun at fjerne kogeuret. I modsat fald er der mulighed for, at kogezone ikke fungerer korrekt, hvis der uagtsomt anbringes andet kogeudrustning på kogezone i det tidsrum, hvor der detekteres kogeuret. Undgå eventuelle uheld!

Montering

Placering med bestikskuffe

Hvis du vil have et skab eller en bestikskuffe under kogepladen, skal der monteres en beskyttelsesplade mellem dem. Derved undgås utilsigtet kontakt med den varme overflade af apparatets ramme.

Pladen skal være placeret i en afstand af 20 mm neden under kogepladen.

Eltilslutning

Før kogepladen tilsluttes elnettet, skal det kontrolleres, at netspændingen og netfrekvensen svarer til de oplysninger, der er angivet på typeskiltet, som er placeret på undersiden af kogepladen, og i garantidokumentet, eller eventuelt i det tekniske datablad, som skal opbevares sammen med denne vejledning under hele apparatets levetid.

Den elektriske forbindelse udføres med en lettilgængeligt flerpolet afbryder eller et elstik, der er egnet til den pågældende strømstyrke og har en åbning mellem kontakterne på mindst 3 mm, for at sikre strømafbrudelse i nødsfald eller i forbindelse med rengøring af kogepladen.

Undgå at indgangskablet kommer i kontakt med rammen af kogepladen eller ovnen, hvis denne monteres i samme skab.

Bemærk!

! Tilslutningen til elnettet skal udføres med korrekt jordforbindelse i henhold til de gældende bestemmelser, da ellers kan der opstå funktionssvigt i kogepladen.

! Unormalt høj overspænding kan forårsage fejl i kontrolsystemet (som i alle elektriske apparater).

! Det anbefales, at induktionskogepladen ikke anvendes under pyrolytisk rengøring af pyrolyseovne på grund af den høje temperatur, som dette apparat kan komme op på.

! Alle ændringer eller reparationer af apparatet, herunder udskitning af det bøjelige elkabel, skal udføres af TEKA kundeservice.

! Før kogepladen afbrydes fra elnettet, anbefales det at slukke for hovedafbryderen og vente i cirka 25 sekunder, før stikket tages ud. Det-te tidsrum er nødvendigt, for at det elektroniske kredsløb aflades fuldstændigt, således at man

undgår fare for elektrisk stød ved kontakt med elstikket.



Opbevar garantibeviset eller eventuelt det tekniske datablad sammen med brugervejledningen i hele apparatets levetid. Det indeholder vigtige tekniske oplysninger om apparatet.

Brug og vedligeholdelse

Brugsanvisning for Touch-control

HÅNTERING AF ELEMENTER (fig. 2)

- 1 Generel tænd/sluk-sensortast.
- 2 Indikator for kogezone.
- 3 "Minus"-sensortast til at sænke varmetrinnet.
- 4 "Plus"-sensortast til at øge varmetrinnet.
- 5 Display for restvarme og/eller strøm.

- 6 Decimalpunkt for indikator for restvarme og/eller strøm.

*Kan kun ses, mens den kører.

Manøvrer udføres ved hjælp af touch-taster. Du behøver ikke at bruge kræfter på den ønskede touch-tast, du behøver kun at røre ved den med din fingerspids for at aktivere den ønskede funktion

Hver handling bekræftes med et bip.

TÆNDING AF ENHEDEN

- 1 Berør touch-tasten Tænd **1** (1) i mindst et sekund. Touch-kontrollen vil blive aktiv, et bip høres, og indikatorerne (5) vil tænde en "-". Hvis en af kogepladerne er varme, vil den tilhørende indikator blinke med et H og "-".

Hvis du ikke foretager dig noget i de næste 10 sekunder, slukker touch-kontrollen automatisk.

Når kontakten er aktiveret, kan du afbryde den til enhver tid ved at trykke på touch-knappen **1** (1). Touch-knappen **1** (1) har altid prioritet til at frakoble touch-control.

AKTIVERING AF KOGEPLADERNE

Når Touch-kontrollen er aktiveret med sensor **1** (1), kan enhver plade tændes ved at følge disse trin:

Brug sensorerne **3** og **4** til at vælge et effektniveau. Hvis du berører sensoren **4** (+), sættes kogepladen til niveau 1. Hver gang du berører sensoren, stiger temperaturen med én, indtil det højeste niveau er nået. Du kan sænke effekten ved at bruge sensoren **3** (-).

Sådan skruer du hurtigt helt op: Berør sensoren **3** (-) én gang, når kogepladen står på 0. Kogepladen tænder direkte på niveau 9.

Hvis du fortsætter med at trykke på og holde én af sensorerne **3** (-) eller **4** (+) nede, gentager de handlingen hvert halve sekund. Du behøver ikke at trykke flere gange.

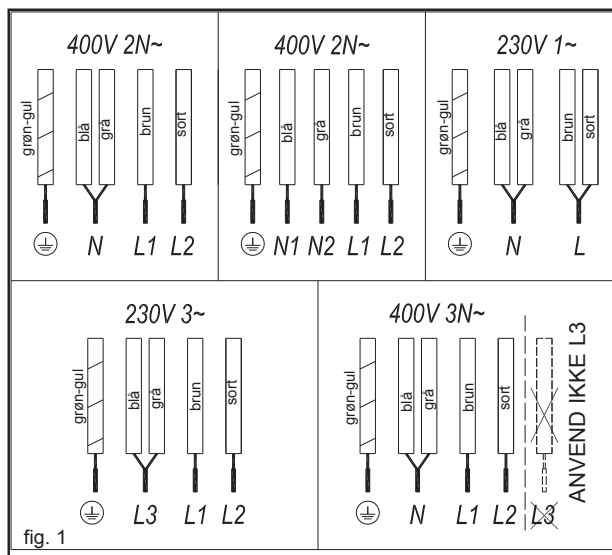

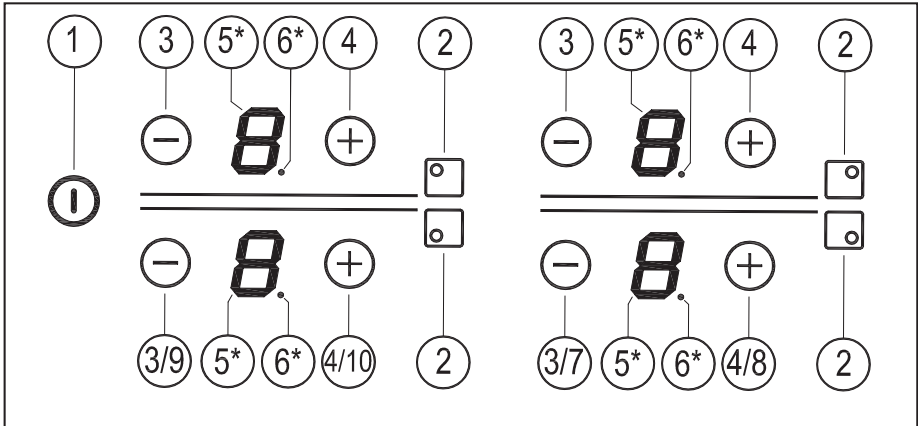

SLUK FOR EN KOGEPLADE

Brug sensoren \ominus (3), til at sænke temperaturen til 0.

Kogepladen slukkes automatisk.

Uanset hvilket niveau pladen er på, kan du slukke den hurtigt ved at trykke på sensorene \ominus (3) og \oplus (4) samtidigt. Så slukkes pladen med det samme.

Når en varmeplade er slukket, vil et H i styrke-indikatoren (3), hvis glasoverfladen på den tilsvarende kogezone er meget varm, og der er risiko for forbrændinger. Når temperaturen falder, slukkes indikatoren (3) (hvis komfuret er afbrudt), ellers lyser en "-" lyser, hvis komfuret stadig er tilsluttet.

AFBRYDELSE AF ALLE KOGEPLADER

Alle kogeplader kan afbrydes samtidigt ved at anvende den generelle tænd/sluk-sensor I (1). Alle kogepladeindikatorer (5) slukker. Hvis den slukkede kogezone er varm, viser dens indikator et H.

Grydedetektor

Induktionskogezone har en indbygget grydedetektor. På denne måde vil pladen stoppe med at varme, hvis der ikke står en gryde på den eller hvis gryden ikke er egnet.

Strømindikatoren (3) vil vise et symbol U , som viser "der er ingen gryde", hvis kogezone er tændt og der ikke er nogen gryde

detekteret eller hvis gryden ikke er egnet

Hvis en gryde tages af zonen, mens den kører, vil pladen automatisk ophøre med at levere energi, og den vil vise symbolet "der er ingen gryde". Når der igen placeres en gryde på kogezone, vil energiforsyningen blive genoptaget på samme effektiveau, som tidligere valgt.

Tiden for grydedetektering er 3 minutter. Hvis en gryde ikke er placeret inden for denne periode, eller gryden er uegnet, slukker kogezone.

⚠ Når du er færdig, skal du slukke for kogezone ved hjælp af touch-kontrol. Ellers kunne en uønsket operation opstå, hvis en gryde ved et uheld bliver placeret på kogezone inden for tre minutter. Undgå eventuelle ulykker!

Lyddæmning af bip

Når komfuret er slukket, skal du trykke på og holde sensorene \ominus (7) og \oplus (8) nede samtidigt i 3 sekunder. Efter 3 sekunder. Buzzerens nuværende status vises (ON "til",

hvis den er aktiveret. **OF** "fra", hvis den er deaktiveret). Brug sensorene \ominus (9) og \oplus (10) til at ændre status.

Tryk på \oplus (8) for at bekræfte dit valg.

Det er ikke alle funktioner, der deaktiveres, f.eks. bipper den stadig ved til/fra.

Denne deaktivering vil ikke blive anvendt på alle funktionerne, som for eksempel bipper for tænd/sluk.

Powerfunktion

Denne funktion leverer "ekstra" effekt til pladen, over den nominelle værdi. Nævnte effektiveau afhænger af størrelsen af pladen, med mulighed for at nå den maksimale værdi, som generatoren tillader.

- 1 Sæt kogepladen på effektiveau 9.
- 2 Når effektiveauet er sat til 9, skal du trykke på sensoren \oplus (4). Så vises symbolet **P** "P" på indikatoren for effektiveau (5).

Du kan slukke ved at trykke på sensoren \ominus (3) eller på sensorene \ominus (3) og \oplus (4) samtidigt.

Power-funktionen har en maksimal varighed angivet i Tabel 2. Efter dette tidsrum, vil effektiveauet automatisk justere til 9. Der lyder et bip.

Ved aktivering af Power-funktionen i en kogeplade, er det muligt, at udførelsen af nogle af de andre kogeplader kan blive påvirket, hvilket reducerer deres effekt til et lavere niveau, og dette vil blive vist på deres indikator (5).

Du kan slukke ved at trykke på sensoren (3) \ominus eller på sensorerne \ominus (3) og \oplus (4) samtidigt.

Effektstyringsfunktionen (afhængig af model)

Nogle modeller er udstyret med en effektbegrænsende funktion (Effektstyring). Denne funktion gør det muligt at indstille den samlede effekt, der genereres af komfuret at blive indstillet til forskellige værdier valgt af brugeren. For at gøre dette er det muligt inden for det første minut efter at have tilsluttet komfuret til strømforsyningen, at få adgang til effektbegrænsningsmenuen.

- Når komfuret er slukket, skal du trykke på og holde sensorerne \ominus (7) og \oplus (8) nede samtidigt i 3 sekunder.
- Efter 3 sekunder vises **PL** "PL" på skærmene. Du kan indstille maksimumniveauet ved at trykke på knap \oplus (8).
- Du kan indstille maksimumniveauet vha. sensorerne \ominus (9) og \oplus (10).
- Når du har valgt et niveau, skal du trykke på sensoren \oplus (8) (se Tabel 1). Komfuret kan maksimalt nå det angivne niveau.

Tabel 1

Værdi	Effekt
(nL), nL	no Limit (ingen begrænsning)
25	2,5 kW
30	3 kW
35	3,5 kW
40	4 kW
45	4,5 kW
50	5 kW
55	5,5 kW
60	6 kW

Hvis du vil ændre værdien igen, skal du afbryde komfuret og sæt det til igen efter nogle få sekunder. Således vil du igen være i stand til at komme ind i strømbegrænsningsmenuen.

Hver gang effektniveauet af en kogeplade ændres, vil den effekt begrænser beregne den samlede effekt, kogepladen genererer. Hvis du har nået den samlede effekt grænse, vil touch-kontrollen ikke tillade dig at øge effekttrinnet for denne kogeplade. Komfuret vil bippe og strømindikatoren (5) blinker på det niveau, der ikke kan overskrides. Hvis du ønsker at overskride denne værdi, skal du sænke effekten for de andre kogeplader. Nogle gange vil det ikke være nok til at sænke en anden et enkelt trin, da dette afhænger af effekten i hver kogeplade og det trin, det er sat til. Det er muligt, at for at hæve trinnet for en stor kogeplade, skal flere mindre have sænket effekten.

Hvis du bruger hurtigt tænding ved maksimal effektfunktion og den nævnte værdi er over den indstillede grænseværdi, vil kogepladen blive indstillet til det maksimalt mulige trin. Kogepladen bipper og det nævnte effekttrin blinker to gange på indikatoren (5).

Sikkerhedsafbrydelse

Hvis en eller flere kogeplader ved en fejl ikke slukkes, vil enheden slukke automatisk efter et nærmere bestemt tidsrum (se tabel 2).

Tabel 2

Valgt varmetrin	MAKSIMAL FUNKTIONSTID (i timer)
0	0
1	8
2	8
3	5
4	4
5	4
6	3
7	2
8	2
9	1
P	10 eller 5 minutter , justeret til niveau 9 * Alt efter model

Når "sikkerhedsafbrydelsen" har fundet sted, vises et 0, hvis temperaturen på glasoverfladen ikke er farlig for brugeren, eller et H, hvis der er risiko for forbrænding.



Kontrolpanelet ved kogepladerne skal altid holdes tørt og frit.



Hvis der opstår problemer vedrørende indstillinger, eller der forekommer uregelmæssigheder, der ikke er anført i denne vejledning, skal man afbryde apparatet og kontakte TEKA kundeservice.

Forslag og anbefalinger

- * Anvend kogevej med tyk og helt flad bund.
- * Undlad at skubbe kogevej hen over glasset, da det kan lave ridser.
- * Selv om glasset kan modstå slag af store gryder eller pander uden skarpe kanter, skal det helst undgås.
- * For at undgå skader på den glasramiske overflade skal man undgå at trække kogevej hen over glasoverfladen samt holde bunden af kogevej ren og i god stand.
- * Anbefalet diameter af grydernes bund (Se arket "Tekniske data", der følger med produktet).



Undgå at der spildes sukker

eller sukkerholdige fødevarer på den glaseramiske kogeplade, da sukkeret kan indgå i en reaktion med glasset og forårsage skader på overfladen.



⚠ Træd ikke på glasset, og støt dig ikke på det, da glasset kan gå i stykker og forårsage læsioner. Anbring ikke genstande på glaspladen.

Rengøring og vedligeholdelse

Kogepladen vedligeholdes korrekt ved at rengøre den løbende med passende produkter og redskaber, når den er afkølet. Derved er den lettere at holde ren, og det undgås, at den bliver meget tilsmudset. Anvend aldrig skurepulver eller andre rengøringsprodukter, der kan ridse overfladen, og anvend heller ikke apparater, der fungerer ved hjælp af damp.

Lettere tilsmudsning, der ikke er brændt fast, kan fjernes med en fugtig klud og et mildt rengøringsmiddel eller lunket sæbevand. Til vanskelige pletter eller fedtede overflader anvendes en skraber til glaseramiske kogeplader i henhold til fabrikantens anvisninger. Endelig kan snavs, der er brændt fast, fjernes ved at anvende en barberbladsskraber.

Metallisk glinsende pletter frembringes af kogevej med tørre rester af fedtstof på bunden, eller fordi der forekommer fedtstof mellem glasset og kogevej under tilberedningen. Disse pletter fjernes fra glasset med en rustfri stål grydesvamp og vand eller med et særligt rengøringsmiddel til glaseramiske kogeplader. Plastikgenstande, sukker eller fødevarer med et højt sukkerindhold, der er smeltet på kogepladen, skal fjernes omgående med en skraber.

Metalskær opstår, når metalkogevej trækkes hen over glasoverfladen. Det kan fjernes ved at foretage en grundig rengøring med et specialrengøringsmiddel til glaseramiske kogeplader, selvom det måske er nødvendigt at gentage rengøringen adskillige gange.



⚠ Hvis der findes smeltede materialer mellem glaspladen og kogevej, kan kogevej sætte sig fast på glasset. Forsøg ikke at fjerne beholderen, når den er kølet af, da det kan ødelægge den glaseramiske plade.

TEKA INDUSTRIAL S.A. forbeholder sig ret til at foretage de ændringer i vores manualer, som anses for nødvendige eller nyttige, som ikke vedrører væsentlige funktioner.

Bemærkninger vedrørende miljøet



Symbolet  på produktet eller emballagen angiver, at dette produkt ikke kan behandles som normalt husholdningsaffald. Dette produkt skal afleveres på et genbrugscenter for elektriske og elektroniske apparater. Ved at sikre dig at dette produkt er blevet bortskaffet på korrekt vis, medvirker du til at undgå mulige negative virkninger for miljøet samt for personers helbred, som ville kunne opstå som følge af en fejlagtig behandling af dette produkt. For mere detaljerede oplysninger vedrørende genbrug af dette produkt bedes du kontakte de lokale kompetente myndigheder vedrørende husholdningsaffald eller den butik, hvor du købte produktet.

Emballeringsmaterialerne er økologiske og kan genbruges 100 %. Plast-tikdelene er identificeret med mærkerne >PE<, >LD<, >EPS< osv. Emballeringsmaterialer skal bortskaffes som husholdningsaffald i den pågældende container i din kommune.

Opfyldelse med Energieffektivitet af apparatet:

-Apparatet er testet af i henhold til standard EN 60350-2 og den opnåede værdi, Wh/Kg, er tilgængelig i apparatets typeskilt.

Følgende råd kan hjælpe dig med at spare strøm, hver gang du tilbereder mad:

* Brug så vidt muligt det korrekte låg til alle gryder. Der bruges mere energi, hvis du tilbereder mad uden låg.

* Brug gryder og pander med flad bund og en passende bunddiameter, så de passer til kogezone. Producenter af gryder og pander angiver normalt den øverste diameter, som altid er større end bundens diameter.

* Når der bruges vand ved tilberedningen, skal du bruge en lille mængde for at bevare vitaminerne og angive det mindste strømniveau, som stadig tillader tilberedning. Et højt strømniveau er unødvendigt og spild af energi.

* Brug små gryder til små mængder mad.

Hvis noget ikke virker

Før du ringer til kundeservice, bedes du først kontrollere nedenstående.

Kogepladen virker ikke:

Kontroller, at netkablet er tilsluttet det pågældende stik.

Kogezonerne varmer ikke:

Kogevej er uhensigtsmæssigt (har ikke bund med ferromagnetisk materiale eller det er for lille). Kontroller, at bunden på kogevej tiltrækkes af en magnet, eller anvend en større gryde.

Der høres en summen ved starten af tilberedelsen i induktionszonerne:

I tyndbundet kogevej eller kogevej, som ikke består af en enkelt del, opstår der en summen som følge af energioverførsel direkte til kogevejets bund. Der er ikke tale om en fejl, men hvis du alligevel gerne vil undgå denne summen, skal du nedsætte det valgte varmetrin en smule eller anvende kogevej med en tykkere bund og/eller bestående en enkelt del.

Touch-kontrollen tændes ikke, eller, hvis den er tændt, så virker den ikke:

Der er ikke valgt en kogezone. Vær opmærksom på, at du har valgt en kogezone, før du indstiller den.



Sensorene er fugtige, og/eller dine fingre er fugtige. Overfladen på touch-kontrollen og/eller fingrene skal være tørre og rene.

Der høres en ventilatorlyd under tilberedningen, som fortsætter, selv når kogepladen slukket:

Der er monteret ventilator i induk-

tionszonerne for at nedkøle elektronikken. Ventilatoren fungerer kun, når elektroniktemperaturen er meget høj. Når temperaturen falder, slukkes ventilatoren automatisk, uanset om kogepladen er tændt eller slukket.

Styrkedisplayet for en kogezone

 viser symbolet  :

Induktionssystemet kan enten ikke finde noget kogeobjekt på kogezone, eller kogeobjektet er u hensigtsmæssigt.

Kogezone slukkes, og displayene viser meddelelse C81 eller C82:

Temperaturen i de elektroniske dele eller glasset er for høj. Vent et stykke tid, for at lade de elektroniske dele køle af, eller fjern kogeobjektet, for at glasset kan afkøles.

Displayet på en af kogezoneerne viser C85:

Det anvendte kogeobjekt er u hensigtsmæssigt. Sluk for kogepladen, tænd den igen og prøv at anvende andet kogeobjekt.

Apparatet slukkes, og meddelelsen C90 vises på strømindikatorerne (3):

Berøringskontrollen registrerer, at tændt/slukket-sensoren (1) er dækket, og at det ikke er muligt at tænde for komfuret. Fjern genstande eller væske fra berøringsoverfladen, og rengør og tør af, indtil meddelelsen forsvinder.

Turvallisuusohjeet:

⚠️ **Varotoimi.** Jos keraaminen pinta rik- koutuu tai siihen tulee halkeamia, irrota pistoke välittömästi pistorasiasta sähköiskun välttämiseksi.

⚠️ Tätä laitetta ei ole tarkoitettu käytettäväksi ulkoisella ajastimella (jota ei ole integroitu itse laitteeseen), tai etäkäyttöjärjestelmällä.

⚠️ Älä käytä höyrypuhdistinta tämän laitteen puhdistamiseen.

⚠️ **Varotoimi.** Laitte ja sen kosketettavat pinnat voivat kuumentua toiminnan aikana. Vältä koskettamasta lämpövaikutuksiin. Alle 8-vuotiaiden lasten on pysyttävä kaukana keittotasosta, ellei heitä valvota jatkuvasti.

⚠️ Kahdeksan vuotiaat ja sitä vanhemmat lapset sekä henkilöt, joilla on rajoitteiset fyysiset, aistilliset tai henkiset kyvyt tai joilla on puutteellinen kokemus ja tuntemus, voivat käyttää tätä laitetta VAIN valvonnan alaisena tai jos heitä ohjataan laitteen käytössä ja he ymmärtävät sen käyttöön liittyvät vaarat. Lapset eivät

saa suorittaa käyttäjän vastuulla olevia puhdistus- ja huolto-toimia ilman valvontaa.

⚠️ Lapset eivät saa leikkiä laitteella.

⚠️ **Varotoimi.** Ruoanlaitto rasvalla tai öljyllä on vaarallista ilman valvontaa, sillä olemassa on tulipalovaara. **ÄLÄ KOSKAAN** yritä sammuttaa tulta vedellä! Kytke tällöin laite pois päältä ja peitä liekit kannella, lautasella tai peitteillä.

⚠️ Älä säilytä mitään esinettä keittotason keittoalueiden päällä. Vältä mahdollisia tulipalovaaroja.

⚠️ **Induktiojärjestelmä täyttää voimassa olevat EU-direktiivit. Siitä huolimatta suosittelemme, että sydämentahdistimia ja muita vastaavia laitteita käyttävät henkilöt ottavat yhteyttä lääkäriin tai eivät käytä induktiokeittoalueita.**

⚠️ **Keittotason päälle ei saa asettaa metallisia esineitä, kuten veitsiä, haarukoita, lusikoita tai kansiä, sillä ne voivat kuumentua.**

⚠️ **Käytön jälkeen keittotason virta on kytkettävä aina pois**

päältä, keittoastian poistaminen ei riitä. Muutoin keittotas voi kytkeytyä vahingossa päälle, jos sen päälle asetetaan toinen keittoastia sen tunnistusajan aikana. Vältä mahdollisia onnettomuuksia!

Asennus

Sijoitus pöytälaatikon päälle

Jos laite halutaan sijoittaa kalusteen tai pöytälaatikon yläpuolelle, niiden väliin on asennettava välikappale. Täten välitetään kosketus laitteen rungon kuumiin pintoihin.

Wälikappale tulee sijoittaa 20 mm:n päähän keittotason alaosa.

Sähköliitäntä

Ennen kuin keittotasoa kytetään sähköverkkoon, tarkista, että verkkojännite ja -taajuus vastaavat keittotason alaosaan olevan arvokilven ja takuukirjan tai teknisen kuvauksen tietoja. Tekniset tiedot on säilytettävä tämän ohjekirjan kanssa koko laitteen käyttöajan ajan.

Sähköliitäntä toteutetaan helppopääsyisessä paikassa olevan moninapaisen katkaisimen tai pistokkeen avulla ja se sovitetaan vastaavaan kuormitukseen ja jättämällä kontaktien väliin vähintään 3 mm, jolloin pois kytkentä taataan mahdollisessa hätätapauksessa tai keittotason puhdistuksen aikana.

Vältä anna läpivientikaapelin koskettaa keittotason runkoon tai uuniin, jos se on asennettu samaan kalusteeseen.

Huomio!

⚠️ **Sähköliitäntä edellyttää oikeooppisen maadoituksen voimassa olevien vaatimusten mukaisesti. Muussa tapauksessa keittotasossa voi esiintyä toimintahäiriöitä.**

⚠️ **Normaalia suuremmat**

yllijän- nitteet voivat aiheuttaa ohjausjärjestelmän häiriön (kaikkien muiden sähkö- laitteiden tapaan).



Induktiokiertoa ei ole suositeltavaa käyttää pyrolyysiuunien pyrolyysipuhdistuksen aikana, sillä laite kuumenee tällöin erittäin korkeisiin lämpötiloihin.



Laitteen käsittely ja korjaus, mukaan lukien virtajohdon vaihto, on jätettävä virallisen TEKA-huoltopalvelun vastuulle.



Ennen laitteen kytkemistä irti sähköverkosta on suositeltavaa kytkeä pois päältä katkaisin ja odottaa noin 25 sekuntia ennen pistokkeen irrottamista. Tämän ajan kuluessa sähköpiiriin virta poistuu kokonaan ja mahdollinen pistokkeen koskettimien aiheuttama sähköiskuvara vältetään.



Säilytä takuutodistus tai ohje- kirjan mukana toimitetut tekniset tiedot koko laitteen käyttöajan ajan. Se sisältää tärkeitä teknisiä tietoja.

Käyttö ja huolto

Kosketuspaneelin käyttöohjeet

OHJAUSLAITTEET (kuva 2)

- ① Yleinen on/off -anturi.
- ② Lautasen asennon merkkivalo.
- ③ "Miinus" voiman vähennyksen anturi.
- ④ "Plus" voiman lisäyksen anturi.
- ⑤ Voiman ja/tai jälkilämmön näyttö.
- ⑥ Voiman ja/tai jälkilämmön merkkivalon desimaalipiste

*Näkyvissä vain tilan ollessa päällä.

Asetukset tehdään kosketusnäppäimien avulla. Et tarvitse voimaa käyttääksesi haluamaasi näppäintä, käytä sormenpäätä halutun toiminnon päällekytkemiseksi.

Jokainen valinta vahvistetaan merkkiäänellä.

LAITTEEN PÄÄLLEKYTKEMINEN

- 1 Kosketa päälle-näppäintä ① (1) vähintään sekunnin ajan.

Kosketuspaneeli kytkeytyy päälle, laite päästää merkkiäänensä ja ilmaisimet (5) syttyvät jolloin ruudussa näkyy "-". Jos jokin keittoalueista on kuuma, sen ilmaisimessa vilkkuu H sekä "-".

Jos et valitse mitään toimintoa 10 sekunnin sisällä, kosketuspaneeli sammuu automaattisesti.

Kosketuspaneelin ollessa päällä, voit sammuttaa sen milloin tahansa koskettamalla painiketta ① (1). Kosketuspainikkeen ① (1) avulla voit aina sammuttaa kosketuspaneelin.

LEVYJEN PÄÄLLEKYTKEMINEN

Kosketuspaneelin ollessa päällä, painikkeella ① (1) voit kytkeä päälle minkä tahansa levyn noudattamalla seuraavia vaiheita:

Valitse tehotaso käyttämällä antureita ⊖ (3) ja ⊕ (4). Levy siirtyy yhden tason ylöspäin jokaisella anturin ⊕ (4) kosketuksella, kunnes maksimitaso on saavutettu. Anturilla ⊖ (3) voi laskea tehotasoa.

Tehon voi nostaa nopeasti seuraavalla tavalla: kun levy on tasolla 0, kosketa anturia ⊖ (3) kerran. Levy menee päälle suoraan tasolla 9.

Kun painat kumpaa tahansa anturia ⊖ (3) tai ⊕ (4) pidempään, ne muuttavat tasoa puolen sekunnin välein, eikä sinun tarvitse vapauttaa antureita jokaisen painalluksen välissä.

LEVYN KYTKEMINEN POIS PÄÄLTÄ

Laske tehotaso tasolle 0 anturilla ⊖ (3). Keittolevy menee automaattisesti pois päältä.

Tehon saa nopeasti alas seuraavasti: kun tehotaso on millä tahansa tasolla, paina samanaikaisesti antureita ⊖ (3) ja ⊕ (4), ja keittolevy menee heti pois päältä.

Keittolevyn kytkeydyttyä pois päältä H ilmestyy valitun keittoalueen tehotason ilmaisiruutuun (3), jos keittoalueen

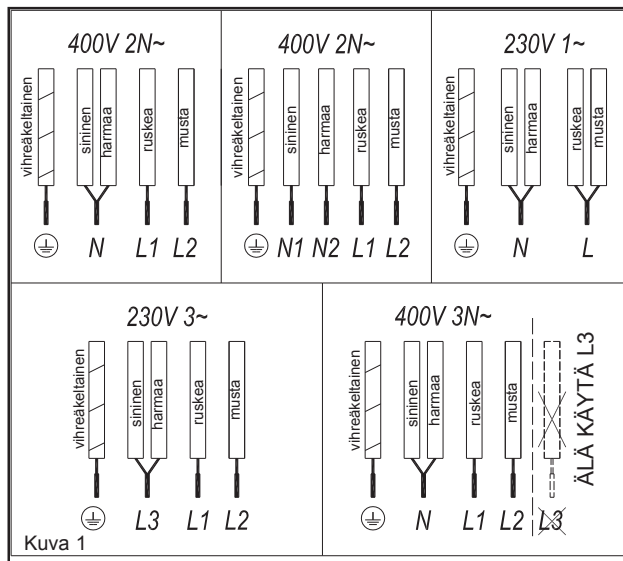

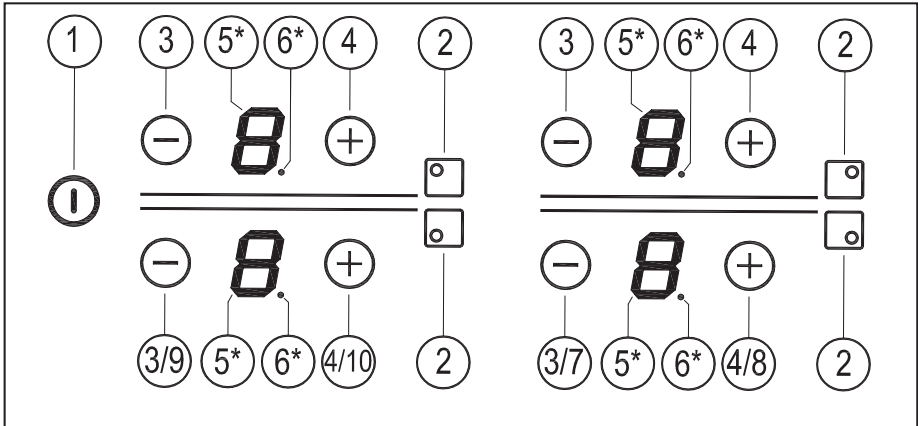

lasipinta on vielä lämmin ja muodostaa palovammavaaran. Lämpötilan laskiessa, ilmaisin (3) kytketty pois päältä (lieden ollessa kytketty pois päältä), muussa tapauksessa "–" syttyy palamaan, mikäli liesi on vielä päällä.

KAIKKIEŦ LEVYJEN SAMMUTTAMINEN

Kaikki levyt voidaan sammuttaa samanaikaisesti käyttämällä yleistä päälle/pois-kosketuspainiketta ① (1). Kaikkien levyjen ilmaisimet (5) kytkettyvät pois päältä. Jos poiskytketty keittoalue on vielä lämmin, H ilmestyy sen ilmaisimeen.

Pannuntunnistin

Induktiokeittoalueilla on sisäänrakennettu pannuntunnistin. Tällä tavoin levy kytketty pois päältä automaattisesti, jos levyllä ei ole pannua tai jos pannu ei sovi induktiokäyttöön.

Tehotason ilmaisiruutuun (3) ilmestyy symboli "U" ei pannua", jos keittoalueen ollessa kytketty päälle, sen pinnalla ei

havaita pannua tai jos pannu ei sovi induktiokäyttöön.

Jos pannu otetaan pois keittoalueelta sen ollessa kytketty päälle, keittoalueen energiansiirto lakkaa ja symboli "ei pannua" syttyy palamaan. Kun pannu asetetaan uudestaan keittoalueelle, energiansiirto jatkuu

samalla, aiemmin valitulla tehotasolla.

Pannuntunnistimen kesto on 3 minuuttia. Jos pannua ei aseteta keittoalueelle tänä aikana, tai jos pannu ei ole sopiva, keittoalue sammuu.

! Kun olet valmis, kytke keittoalue pois päältä kosketuspaneelin avulla. Muussa tapauksessa keittoalue voi kytkettyä vahingossa päälle jos pannu asetetaan keittoalueelle kolmen minuutin sisällä. Vältä onnettomuuksia!

Merkkiään vaimentaminen

Kun keittotaso on pois päältä, paina samaan aikaan antureita ③ (7) ja ④ (8) 3 sekunnin ajan.

Kolmen sekunnin jälkeen Summerin sen hetkinen tila näytetään (on "on", jos se on päällä, tai of "off", jos se on pois päältä). Antureilla ③ (9) ja ④ (10) voi vaihtaa tilaa.

Vahvasta valinta painamalla ④ (8).

Deaktivointia ei sovelleta kaikkiin toimintoihin, esim. on/off toiminnon piippaukseen.

Tämä ei koske kaikkia toimintoja, esimerkiksi painaessasi päälle/pois-painiketta.

Tehotoiminto

Tämän toiminnon avulla voit asettaa levyŦ toimimaan "ekstra"-teholla, yli levyŦ tavanomaisen tehoasetuksen. Tehon määrä riippuu levyŦ koosta, ja sen avulla on mahdollista saavuttaa generaattorin sallima enimmäistehoasetus.

- 1 Aktivoi tehotasoa 9 vastaava levy.
- 2 Tehotasolla 9, paina anturia ④ (4) ja symboli "P" "P" näytetään virran näytössä (5).

Virran voi kytkeä irti painamalla anturia ③ ③ tai antureita ③ (3) ja ④ (4) samanaikaisesti.

Tehotoiminnon kestoa on rajoitettu, toiminnon enimmäisajan voit nähdä taulukosta 2. Tämän jälkeen, tehotaso laskee automaattisesti tasolle 9. Laite päästää merkkiään.

Kytkiessasi tehotoiminnon päälle jotakin levyä varten, on mahdollista että se voi vaikuttaa muiden levyŦ tehotasoon, tason laskiessa alemmalle tasolle, jolloin tämä näkyy levyŦ tehotason ilmaisiruudussa (5).

Virran voi kytkeä irti painamalla anturia ③ ③ tai antureita ③ (3) ja ④ (4) samanaikaisesti.

Virranhallintatoiminto (mallista riippuen)

Jotkut mallit on varustettu tehonrajoitustoiminnoilla (virranhallinta). Tämän toiminnon avulla lieден kokonaistehoa voidaan säätää käyttäjän mielen mukaan. Käyttääksesi toimintoa, voit avata tehonrajoitusvalikon ensimmäisen minuutin sisällä lieден kytkemisestä verkkovirtaan.

- 1 Kun keittotaso on pois päältä, paina samaan aikaan antureita \ominus (7) ja \oplus (8) 3 sekunnin ajan.
- 2 Kolmen sekunnin jälkeen näytöllä näkyy **PL** "PL". Tehonrajoituksen valikon voi avata painamalla painiketta \oplus (8).
- 3 Antureilla \ominus (9) ja \oplus (10) voi rajoittaa valitun tehon arvoa.
- 4 Kun arvo on valittu (katso taulukko 1), paina anturia \oplus (8). Keittotaso rajoitetaan valittuun arvoon.

Taulukko 1

Arvo	Teho
nL , nL	ei rajoitusta
25	2,5 kW
30	3 kW
35	3,5 kW
40	4 kW
45	4,5 kW
50	5 kW
55	5,5 kW
60	6 kW

Jos haluat muokata arvoa uudelleen, irrota liesi verkkovirrasta ja liitä se uudelleen verkkovirtaan muutaman sekunnin kuluttua. Näin voit taas päästä tehonrajoitusvalikkoon.

Jokaisella kerralla jona keittolevyn tehoa muutetaan, tehonrajoitin laskee lieден tuottaman kokonaistehon. Jos olet saavuttanut tehonrajoitukseen asetetun kokonaistehon, et voi lisätä keittolevyn tehoa kosketuspaneelin avulla. Liesi päästää äänimerkin ja tehoston ilmaisruudussa (5) vilkkuu enimmäisarvo jota ei voida ylittää. Jos haluat ylittää tämän arvon, vähennä muiden keittolevyn tehoa. Joskus

toisen keittolevyn yksittäisen tason laskeminen ei riitä, koska tämä riippuu kaikkien keittolevyn tehostasosta, ja tasosta jolle keittolevy on asetettu. On mahdollista, että suuremman keittolevyn tehoston nostamiseksi, useiden pienempien keittolevyn tehostasoa täytyy laskea.

Jos kytket pikalenimmäistehotoiminnon päälle ja toiminnon tehotaso ylittää rajoitetun tehoston, keittolevy asetetaan toimimaan suurimmalla mahdollisella tehostasolla. Liesi antaa äänimerkin ja edellä mainittu tehotaso vilkkuu kahdesti tehoston ilmaisruudussa (5).

Turvatoiminto

ole vahingossa sammutettu, laite sammuu automaattisesti määrätyn ajan jälkeen (ks. taulukko 2).

Taulukko 2

Valittu tehotaso	MAKSIMIKÄYTTÖAIKA (tunteina)
0	0
1	8
2	8
3	5
4	4
5	4
6	3
7	2
8	2
9	1
P	10 tai 5 minuuttia, oikaistu tasolle 9 * Mallikohtainen

Kun turvatoiminto on aktivoitunut, näkyviin tulee 0, jos lasipinnan lämpötila ei ole vaarallisen korkea, tai H, jos palovammavaara on olemassa.



Pidä keittoalueiden säätöalue aina vapaana ja kuivana.



Jos käytön aikana esiintyy muita kuin tässä ohjekirjassa kuvattuja käyttöongelmia tai toimintahäiriöitä, laite tulee kytkeä pois päältä

ja ota yhteyttä tekniseen TEKA-huoltopalveluun.

Ehdotukset ja suositukset

- * Käytä paksu- ja tasapohjaisia keittoastioita.
- * Älä liu'uta keittoastioita lasipinnan päällä, muutoin pintaan voi tulla naarmuja.
- * Vaikka lasi kestää suurien tasanreunaisen keittoastioiden iskuja, vältä iskuja.
- * Jotta keraaminen pinta ei vaurioituisi, älä vedä keittoastioita lasin päällä ja pidä keittoastioiden pohjat puhtaina ja hyväkuntoisina.
- * Kattilan pohjan suositellut halkaisijan mitat (katso mukana tulevasta "Tekniset tiedot"-paperista).



Varo, ettei keittotason päälle putoa sokeria tai sokeripitoisia ruokia, muutoin ne voivat kuumina reagoida lasipintaan ja vaurioittaa sen pintaa.

Puhdistus ja ylläpito

Keittotason on hyvän säilyvyyden kannalta puhdistettava sopivilla tuotteilla ja välineillä, kun se on jäähtynyt. Tällöin puhdistaminen on helpompaa ja lian kertyminen vältetään. Älä koskaan käytä voimakkaita puhdistusaineita tai tuotteita, jotka voivat naarmuttaa pintaa. Älä myöskään käytä höyry- puhdistimia.

Pienet kiinni jäämättömät liat voidaan puhdistaa kostealla liinalla ja miedolla pesuaineella tai haalealla saippuavedellä. Hankalimmat läikät ja rasvat voidaan poistaa keraamiselle pinnalle tarkoitetuilla puhdistusaineilla valmistajan ohjeita noudattamalla. Vaikeasti poistettavat kiinni palaneet liat voidaan poistaa kaavinterää käyttäen.

Värimuutoksia syntyy käyttäessä keittoastioita, joiden pohjalla on kuivia rasvajäämiä tai jos rasvaa on lasin ja keittoastian välissä käytön aikana. Ne poistetaan lasipinnasta nikkelipatasudilla ja vedellä tai erityisellä keraamisten pintojen puhdistusaineella. Keitto-

tason päälle sulaneet muoviasiat, sokeri tai hyvin sokeripitoiset ruoat tulee poistaa välittömästi kuumina kaa- vinta käyttäen.

Kirkkaat metalliset loisteet johtuvat keittoastian liu'uttamisesta lasipinnan päällä. Ne voidaan poistaa puhdistamalla pinta hyvin erityisellä keraamisten pintojen puhdistusaineella, vaikka joskus puhdistus on suoritettava useita kertoja

 **Keittoastia voi jäädä kiinni lasiin, jos niiden väliin on sulanut jotakin ainetta. Älä yritä poistaa keit- toastia kylmänä, keraaminen pinta on rikkoutua.**

 **Älä paina lasia tai nojaa lasiin, se voi rikkoutua ja aiheuttaa henkilövahinkoja. Älä säilytä esineitä lasin päällä.**

TEKA INDUSTRIAL S.A. pidättää oikeuden ohjekirjojen muutoksiin, kun muutokset vaaditaan tai ovat hyödyllisiä, muuttamatta kuitenkaan niiden oleellista sisältöä.

Ympäristönsuojelu

Tuotteessa tai n pakkauksessa



oleva merkki  osoittaa, ettei tuotetta voida hävittää kotitalousjätteen mukana. Tämä tuote tulee toimittaa sähkö- ja elektroniikkaromun keräyspisteeseen kierrätystä varten. Takaamalla tämän tuotteen oikeooppisen hävityksen voit välttää ympäristö- ja terveysvahinkoja, jotka voivat aiheutua sen virheellisesti käsittelystä. Lisätietoa tämän tuotteen kierrätyksestä saa paikalliselta viranomaiselta, jätepalvelulta tai jälleenmyyjältä, jolta laite hankittiin.

Pakkausmateriaalit ovat ympäristöystävällisiä ja ne voidaan kierrättää kokonaan. Muoviosat on merkitty tunnuksilla >PE<, >LD<, >EPS<, jne. Hävitä pakkausmateriaalit kotitalousjätteenä vastaaviin keräysastioihin.

Täytymyksen Energiatohokkuus laitteet:

- **Laitteen on testattu standardin EN 60350-2 sekä saadun arvon, Wh/Kg, on saatavana laitteen arvokilvestä.**

Ruoanlaiton energiansäästöohjeita:

- * Pyri käyttämään jokaisessa kattilassa sille kuuluvaa kantta. Ilman kantta kypsentäminen kuluttaa enemmän energiaa.
- * Käytä litteäpohjaisia astioita, joiden pohjan halkaisija vastaa ruoanlaittoalueen kokoa. Kattilanvalmistajat yleensä kertovat yläreunan halkaisijan, joka on aina pohjaa suurempi.
- * Käytä vedessä kypsentämiseen mahdollisimman vähän vettä, jotta kasvisten vitamiinit ja mineraalit eivät mene hukkaan. Käytä pienintä mahdollista kypsennystehoa, sillä tarpeettoman suuri teho tuhlaa energiaa.
- * Kypsennä pienet ruokamäärät pienessä kattilassa.

Vianmääritys

Ennen tekniseen huoltopalveluun soit- tamista tulee suorittaa seuraavat tar- kistukset.

Laite ei toimi:

Tarkista, että virtajohto on kytketty sähköverkkoon.

Induktiokettiloalueet eivät kuumene: Kettiloastia on sopimaton (sen pohja ei ole sähkömagneettinen tai se on liian pieni). Tarkista, että magneetti kiinnittyy kettiloastian pohjaan tai käytä suurempaa kettiloastia.

Kypsennyksen alussa induktiokei- toalueilta kuuluu surinaääntä:

Ohutpohjaisissa tai useammasta kap- paleesta koostuvissa kettiloastioissa surinaääni johtuu energian välittymi- sestä suoraan kettiloastian pohjaan. Surinaääni ei ole häiriö, jos kuitenkin haluat välttää sen, laske hiukan valit- tua tehotasoa tai käytä paksupohjai- sempaa ja/tai yksikkapaleista kettiloas- tiaa.

Kosketuspainikkeet eivät syty tai vastaa, kun ne ovat päällä:

Mitään kettiloaluetta ei ole valittu. Var- mista, että valitset jonkin kettiloalueen ennen sen säätämistä.

Kosketuspainikkeiden päällä on kos- teutta ja/tai sormesi ovat kosteat. Pidä kosketuspainikkeet ja/tai sormet kuivi- na ja puhtaina.

Käytön aikana kuuluu tuuletusää- niä, ja ne jatkuvat laitteen sammut- tamisen jälkeen:

Induktiokettiloalueissa on tuuletin elek- tronisten osien jäähdyttämiseksi. Se toimii vain elektronisten osien lämpötil- lan ollessa korkea, se sammuu auto- maattisesti lämpötilan laskiessa oli lai- te päällä tai ei.

Jonkin kettiloalueen – tehonäyttö- ön tulee näkyviin merkki:

Induktiokettiloalue ei havaitse kettilo- astiaa keittotasolla, tai kettiloastia on sopimaton.

Jokin kettiloalue sammuu ja osoitti- miin tulee näkyviin viesti C81 tai C82:

Elektronisten osien tai lasin ylikuume- neminen. Odota, että elektroniset osat ovat jäähtyneet tai poista kettiloastia lasin jäähdyttämiseksi.

Jonkin kettiloalueen osoittimeen tulee näkyviin C85:

Käytetty kettiloastia on sopimaton Sammuuta keittotasoa, käynnistä se uudelleen ja kokeile toista kettiloastia.

Täytymyksen Energiatohokkuus lait- teen:

- Laitteen on testattu standardin EN 60350-2 sekä saadun arvon, Wh / kg, on saatavana laitteen arvokilvestä.

Laite sammuu ja tehonilmaisimiin (3) ilmestyy viesti "C90":

Kosketuspaneeli on havainnut, että päällä / pois päältä (1) -anturi on peitettyä, eikä siksi salli liesitason päälle kytkemistä. Poista mahdollinen esine tai neste ja pidä kosketuspaneeli puhtaana ja kuivana, kunnes viesti katoaa.

Peringatan Keselamatan :

⚠ **Awas!** Jika kaca keramik pecah atau retak, segera cabut steker dari sumber listrik, untuk menghindari bahaya setrum.

⚠ **Peralatan ini tidak didesain untuk digunakan dengan timer terpisah, atau remote control (yang bukan bawaan dari produk ini).**

⚠ **Jangan mencuci peralatan ini dengan air.**

⚠ **Peringatan!** Peralatan ini mungkin menjadi panas selama digunakan. Hindari menyentuh area pemanasan. Hindarkan peralatan ini dari jangkauan anak-anak dibawah 8 tahun, kecuali dalam pengawasan yang ketat.

⚠ **Peringatan!** Anak-anak 8 tahun keatas, orang-orang dengan keterbatasan fisik maupun mental, atau orang-orang yang minim pengetahuan dan pengalaman, **HANYA BOLEH mengoperasikan** peralatan ini selama dalam pengawasan atau setelah mendapatkan dan mengerti betul cara penggu-

naan dan resiko bahaya yang ditimbulkan. Pembersihan dan perawatan tidak boleh dilakukan oleh anakanak tanpa didampingi orang-orang yang mengerti.

⚠ **Anak-anak tidak diperbolehkan bermain dengan peralatan ini.**

⚠ **Peringatan!** Memasak menggunakan lemak atau minyak dapat menimbulkan jilatan api. **JANGAN** memadamkan api menggunakan siraman air! Cabut steker dari sumber listrik, gunakan penutup atau kain basah untuk memadamkan api.

⚠ **Jangan meletakkan benda-benda yang tidak seharusnya di area kompor induksi.** Hal ini untuk menjaga bahaya kebakaran.

⚠ **Peralatan ini menggunakan pembangkit gelombang induksi yang sesuai dengan peraturan EU saat ini.** Tetapi untuk menghindari hal-hal yang tidak diinginkan, pengguna alat pacu jantung harap berkonsultasi dengan dokter, atau atau apabila ragu, hindari mengoperasikan peralatan ini.

⚠ **MetaBenda-benda** terbuat dari metal seperti pisau, garpu, sendok, dan lainnya, sebaiknya tidak diletakkan di area induksi karena akan menjadi panas.

⚠ **Setelah selesai menggunakan, selalu matikan peralatan, jangan cuma memindahkan panci atau penggorengan.** Hal ini untuk menghindari bahaya yang mungkin terjadi diakibatkan kerusakan fungsi, dimana proses pemanasan induksi tetap bekerja.

⚠ **Jika terjadi kerusakan kabel power, perbaikan harus dilakukan oleh teknisi yang berpengalaman dari pabrik atau service center resmi, untuk menghindari resiko yang berbahaya.**

⚠ **Perhatian!** : hanya gunakan protector yang memang di design oleh pabrik peralatan ini. Penggunaan protector yang tidak tepat bias menimbulkan bahaya.

⚠ **Sebagai standar pemasangan, diperlukan adanya stop kontak listrik dan penggunaan steker pada perala-**

tan ini yang mudah dijangkau. Hal ini untuk menghindari apabila terjadi halhal yang tidak diinginkan

⚠ Hanya teknisi resmi TEKA diperbolehkan memperbaiki peralatan ini, termasuk penggantian kabel power.

⚠ Sebelum mencabut steker listrik, disarankan untuk mematikan switch pada peralatan ini dan menunggu hingga 25 detik. Hal ini diperlukan untuk memastikan tidak adanya simpanan listrik tersisa pada peralatan.

- ② Indikator posisi pelat.
- ③ "Minus" sensor penurunan daya.
- ④ "Plus" sensor peningkatan daya.
- ⑤ Daya dan/atau tampilan sisa panas.
- ⑥ Titik desimal daya dan/dari indikator sisa panas.

Pemasangan

Pemasangan dengan laci kabinet

Apabila peralatan ini akan diletakkan pada kabinet dengan laci dibawahnya, diperlukan adanya papan pembatas sebagai pengaman panas yang ditimbulkan oleh peralatan ini.

Papan pengaman haruslah berjarak minimal 20 mm dari dasar kompor induksi.

📖 **Simpanlah Kartu Garansi, lembar spesifikasi, dan Petunjuk Penggunaan berdekatan dengan peralatan ini, supaya memudahkan untuk mengakses saat diperlukan.**

Hanya terlihat saat bekerja.

Manuver dilakukan melalui kunci sentuh. Anda tidak perlu menggunakan tenaga pada kunci sentuh yang dikehendaki, Anda hanya perlu menyentuhnya dengan ujung jari Anda untuk mengaktifkan fungsi yang diperlukan

Tiap tindakan diverifikasi dengan bunyi 'bip'.

Pemasangan Kelistrikan

Sebelum menghubungkan peralatan ini ke sumber listrik, pastikan tegangan dan frekwensi listrik telah sesuai dengan memeriksa spesifikasi yang ada di label bagian bawah peralatan ini.

Pastikan kabel inlet tidak menyentuh body metal dari kompor induksi maupun peralatan lainnya apabila ada.

Penggunaan dan Pemeliharaan

Instruksi Pengguna untuk Kontrol Sentuh

MENYALAKAN PERANGKAT

- 1 Sentuh kunci sentuh On ① (1) selama setidaknya satu detik. Kontrol sentuh akan menjadi aktif, bunyi 'bip' akan terdengar dan indikator (5) akan menyala dan menampilkan "-". Jika ada bagian yang panas pada area masak, indikator terkait akan menyalakan H dan "-".

Peringatan :

⚠ Instalasi listrik harus memiliki Ground yang baik sesuai standard yang berlaku, untuk menghindari kemungkinan kerusakan peralatan.

⚠ Lonjakan tegangan tinggi dapat mengakibatkan kerusakan pada sistem pengoperasian peralatan ini (dan juga peralatan listrik lainnya).

⚠ Disarankan untuk tidak menggunakan kompor induksi ini bersamaan dengan proses pyrolytic cleaning pada oven (apabila terdapat oven terpasang berdekatan dengan peralatan ini), karena proses cleaning oven ini akan menimbulkan panas yang tinggi dan dikhawatirkan berdampak pada kompor induksi ini.

MENANGANI ELEMEN (gbr. 2)

- ① Sensor on/off.

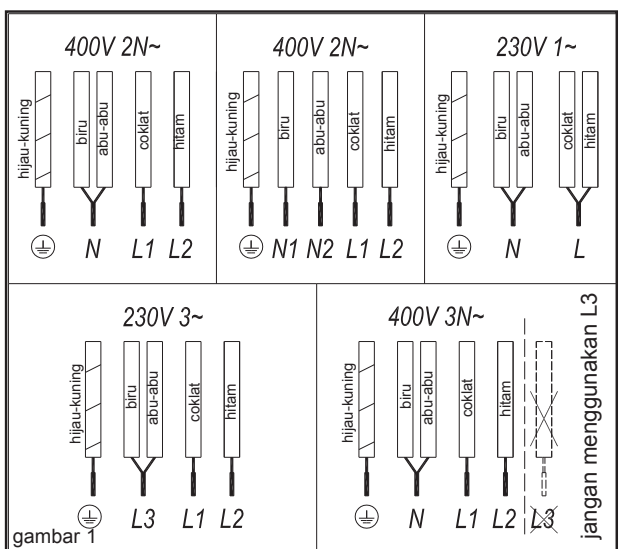

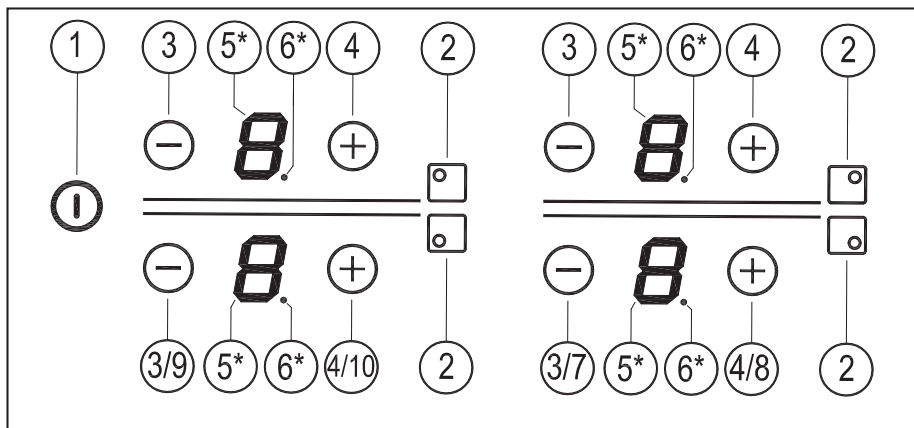

Saat kontrol sentuh aktif, Anda dapat memutus sambungannya setiap saat dengan menyentuh tombol sentuh ① (1). Tombol sentuh ① (1) selalu memprioritaskan untuk memutus sambungan kontrol sentuh.

MENGAKTIFKAN PELAT

Setelah Kontrol Sentuh diaktifkan dengan sensor ① (1), semua pelat dapat dinyalakan dengan mengikuti langkah-langkah berikut:

Gunakan sensor ⊖ (3) dan ⊕ (4) untuk memilih tingkat daya. Jika Anda menyentuh sensor ⊕ (4), pelat akan beralih ke tingkat 1, dan untuk setiap sentuhan lainnya, pelat akan naik satu tingkat mencapai nilai daya maksimum. Dengan menggunakan sensor ⊖ (3), Anda dapat mengurangi tingkat daya.

Untuk peningkatan daya cepat pada daya maksimum: saat pelat berada di tingkat 0, sentuh sensor ⊖ (3) satu kali. Pelat akan langsung aktif di tingkat 9.

Dengan terus menekan sensor ⊖ (3) atau ⊕ (4), sensor akan mengulang tindakan setiap setengah detik, tanpa perlu menekan secara berturut-turut.

MEMATIKAN PELAT

Dengan sensor ⊖ (3), daya akan turun ke tingkat 0. Pelat panas secara otomatis akan mati.

Untuk mematikan daya dengan cepat: berapa pun tingkat dayanya, dengan menekan bersamaan sensor ⊖ (3) dan ⊕ (4), pelat akan segera mati.

Saat pelat panas dimatikan, H akan ditampilkan oleh indikator daya (3), jika permukaan kaca dari area masak terkait dalam keadaan panas dan terdapat risiko luka bakar. Saat suhu turun, indikator (3) mati (jika tungku tidak tersambung), atau jika tidak “-” akan menyala jika tungku masih tersambung.

MEMATIKAN SELURUH PELAT

Seluruh pelat dapat dilepaskan sambungannya secara bersamaan menggunakan sensor nyala/mati keseluruhan ① (1). Seluruh indikator pelat (5) akan mati. Jika zona pemanasan yang telah dimatikan masih panas, indikatornya menampilkan H.

Detektor Wajan

Zona masak induksi memiliki detektor wajan bawaan. Oleh karena itu, pelat akan berhenti bekerja jika tidak ada wajan yang diletakkan atau jika wajan tidak sesuai.

Indikator daya (3) akan menampilkan simbol **H** untuk memberitahukan “tidak ada wajan” jika, saat zona menyala, tidak ada wajan yang terdeteksi atau wajan tidak sesuai. Jika wajan diangkat saat zona masak masih bekerja, pelat akan dengan

sendirinya berhenti memasok energi dan akan menampilkan simbol “tidak ada wajan”. Jika wajan diletakkan di atas zona masak sekali lagi, pasokan energi akan dimulai kembali pada tingkat daya yang sama dengan yang dipilih sebelumnya.

Waktu deteksi wajan adalah 3 menit. Jika wajan tidak diletakkan dalam jangka waktu ini, atau wajan tidak sesuai, zona masak akan mati.

⚠ Setelah selesai, matikan zona masak menggunakan kontrol sentuh. Jika tidak, operasi yang tidak dikehendaki dapat terjadi jika wajan tanpa sengaja diletakkan di atas zona masak dalam tiga menit. Hindari kemungkinan kecelakaan!

Peredam bunyi ‘bip’

Saat kompor dalam keadaan mati, tekan bersamaan sensor ⊖ (7) dan ⊕ (8), selama 3 detik. Setelah 3 detik. Status alarm saat ini akan ditampilkan **ON** “on” (aktif) jika diaktifkan, **OF** “off” (nonaktif) jika dinonaktifkan. Dengan ⊖ (9) dan ⊕ (10), status dapat diubah.

Untuk mengonfirmasi pilihan, tekan ⊕ (8).

Penonaktifan tidak akan diterapkan ke semua fungsi, misalnya bunyi “bip”

untuk on/off (nyala/mati).

Penonaktifan ini tidak akan diterapkan pada semua fungsi, seperti halnya bunyi 'bip' untuk nyala/mati.

Fungsi Power

Fungsi ini memasok daya "ekstra" ke pelat, di atas nilai nominal. Daya yang disebutkan tergantung pada ukuran pelat, dengan kemungkinan mencapai nilai maksimal yang diizinkan oleh generator.

- 1 Mengaktifkan pelat sesuai ke tingkat daya 9.
- 2 Dari tingkat daya 9, tekan sensor \oplus (4), maka simbol **P** "P" akan ditampilkan pada indikator daya (5). Daya dapat diputus dengan menekan sensor \ominus (3) atau sensor \ominus (3) dan \oplus (4) secara bersamaan.

Fungsi "Power" memiliki durasi maksimal yang ditetapkan dalam Tabel 2. Setelahnya, tingkat daya akan disesuaikan dengan sendirinya ke 9. Bunyi 'bip'.

Saat fungsi "Power" pada satu pelat panas diaktifkan, kinerja pelat lainnya mungkin terpengaruh dan daya menurun. Hal ini ditampilkan pada indikator (5).

Daya dapat diputus dengan menekan sensor \ominus (3) atau sensor \ominus (3) dan \oplus (4) secara bersamaan.

Fungsi Pengelolaan Daya (tergantung pada model)

Beberapa model dilengkapi dengan fungsi pembatas daya (Pengelolaan Daya). Fungsi ini memungkinkan daya total yang dihasilkan oleh tungku kompor diatur ke nilai yang beragam sesuai pilihan pengguna. Untuk melakukannya, pada menit pertama setelah menyambungkan tungku kompor ke catu daya, dimungkinkan untuk mengakses menu pembatas daya.

- 1 Saat kompor dalam keadaan mati,

tekan bersamaan sensor \ominus (7) dan \oplus (8), selama 3 detik.

- 2 Setelah 3 detik, tanda **PL** "PL" akan ditampilkan pada layar. Untuk masuk ke menu pilihan untuk pembatasan daya, tekan tombol \oplus (8).
- 3 Dengan sensor \ominus (9) dan \oplus (10), nilai daya batas dapat dipilih.
- 4 Setelah nilai dipilih (lihat Tabel 1), tekan sensor \oplus (8). Kompor akan dibatasi ke nilai yang dipilih.

Tabel 1

Nilai	Daya
(nL) , nL	tanpa Batas
25	2,5 kW
30	3 kW
35	3,5 kW
40	4 kW
45	4,5 kW
50	5 kW
55	5,5 kW
60	6 kW

Jika Anda ingin mengubah lagi nilainya, Anda harus melepas sambungan tungku kompor dan menyambungkannya lagi setelah beberapa detik. Dengan begitu, Anda akan dapat memasukkan kembali menu pembatas daya.

Setiap kali tingkat daya satu pelat panas diubah, pembatas daya akan menghitung daya total yang dihasilkan tungku kompor. Jika Anda telah mencapai batas daya total, kontrol sentuh akan memungkinkan Anda untuk menambah tingkat daya pelat panas tersebut. Tungku kompor akan mengeluarkan bunyi 'bip' dan indikator daya (5) akan berkedip pada level yang tak dapat dilewati. Jika Anda ingin melebihi nilai tersebut, Anda harus menurunkan daya pelat panas lainnya. Kadang tidak akan cukup untuk menurunkan pelat panas lainnya hanya satu tingkat karena hal ini tergantung pada daya tiap pelat panas dan tingkat yang ditetapkan. Mungkin juga daya beberapa pelat kecil harus diturunkan untuk menambah tingkat pelat panas yang besar.

Jika Anda menggunakan penyalaa cepat dengan fungsi "power" maksimal dan daya yang disebutkan diatur pada batas, pelat panas akan diatur pada tingkat maksimal yang paling memungkinkan. Tungku kompor akan mengeluarkan bunyi 'bip' dan nilai daya yang disebutkan akan berkedip dua kali pada indikator (5).

Fungsi pengaman

Apabila karena sebab tertentu satu atau beberapa area pemanas tidak mati, peralatan ini akan mematikan secara otomatis setelah beberapa waktu (lihat tabel 2).

Tabel 2

Power level	Maximal Waktu Beroperasi (jam)
0	0
1	8
2	8
3	5
4	4
5	4
6	3
7	2
8	2
9	1
P	10 atau 5 menit , disesuaikan ke level 9 *tergantung model tertentu

Saat fungsi pengaman bekerja, display akan menunjukkan 0 apabila permukaan kaca tidak panas, dan akan menunjukkan H apabila panas dan berbahaya.

⚠️Pastikan panel kontrol dari area pemanas selalu dalam kondisi bersih dan kering selalu.

⚠️Ketika terjadi permasalahan atau kejadian tidak wajar yang tidak disebutkan dalam buku petunjuk ini, segera cabut steker dari sumber listrik, dan hubungi Teknisi TEKA.

Saran dan rekomendasi

* Gunakan panci atau penggorengan yang tebal, dan rata bagian bawahnya.

- * Jangan menggeser panci dan penggorengan diatas permukaan kaca karena akan menyebabkan goresan. Meskipun kaca tahan benturan dari panci atau penggorengan yang tidak tajam, hindari terjadinya benturan ini.
- * Untuk menghindari rusaknya permukaan kaca, jangan menarik panci dan penggorengan diatas kaca, dan pastikan bagian bawah panci dan penggorengan selalu dalam kondisi bersih dan baik.
- * Diameter bawah panci yang disarankan (Lihat "Lembar Data Teknis" yang disertakan dengan produk ini).



Hindari tumpahan gula atau bahan lain mengandung gula pada permukaan kaca yang masih panas, karena bias menimbulkan kerusakan.

Pembersihan dan Perawatan

Untuk menjaga peralatan selalu dalam kondisi baik, bersihkan saat kondisi dingin menggunakan produk pembersih yang sesuai. Hal ini akan mempermudah proses pembersihan dan menghindari penumpukan kotoran. Jangan menggunakan produk pembersih yang bisa mengakibatkan permukaan kaca tergores.

Untuk kotoran ringan dapat dibersihkan menggunakan kain lembut dengan sedikit air dan detergen. Sedangkan untuk kotoran yang berat, gunakan cairan khusus pembersih kompor induksi, dan ikuti petunjuk penggunaan yang tertulis pada kemasannya. Kotoran yang lengket karena panas dapat dihilangkan menggunakan scraper dengan mata pisau.

Bercak noda pada permukaan kaca ditimbulkan oleh sisa minyak dari bagian bawah panci atau penggorengan selama proses memasak. Kotoran seperti ini bisa dihilangkan menggunakan kain fibre dengan cairan khusus pembersih kompor induksi. Bahan plastik, gula, dan bahan makanan mengandung gula yang meleleh dipermukaan kaca harus segera dibersihkan menggunakan scraper.

Kotoran mengandung metal yang disebabkan oleh gesekan panci/ penggorengan pada permukaan kaca bisa dihilangkan menggunakan cairan khusus pembersih kompor induksi, kadang kala perlu dilakukan berulang kali.



Panci atau penggorengan memungkinkan lengket ke permukaan kompor karena ada bahan yang meleleh diantaranya. Jangan memasak untuk mengangkut panci atau penggorengan saat kondisi dingin ! karena dapat mengakibatkan pecahnya kaca kompor.



Jangan menginjak, duduk diatas permukaan kompor karena dapat menyebabkan pecahnya kaca dan melukai Anda. Jangan menggunakan permukaan kompor untuk meletakkan benda-benda lain yang bukan peruntukannya.

TEKA INDUSTRIAL S.A. berhak mengubah isi dalam buku petunjuk ini yang dirasa perlu dan berguna, tanpa mengubah spesifikasi dan fungsi produk.

Pertimbangan lingkungan



Simbol  pada produk ini atau kemasannya mempunyai arti bahwa apabila sudah tidak digunakan, produk ini tidak boleh diperlakukan seperti limbah rumah tangga biasa, melainkan harus sebagai limbah industri elektronik dengan proses daur ulang khusus. Proses daur ulang yang benar akan menghindari kemungkinan kerusakan lingkungan dan kesehatan manusia. Untuk lebih detail mengenai daur ulang ini, silahkan menghubungi dinas terkait, atau toko dimana produk ini dibeli.

Material packing yang digunakan merupakan material yang dapat didaur ulang keseluruhan. Material plastik yang digunakan berjenis PE, LD, EPS, dll dimana masuk dalam kategori limbah rumah tangga umum dan dapat dibuang ditempat sampah umum.

Pemenuhan dengan Efisiensi Energi dari peranti:

-Peralatan telah diuji menurut standar EN 60350-2 dan nilai yang

diperoleh, di Wh/Kg, tersedia dalam peringkat pelat dari peranti.

Saran berikut akan membantu Anda menghemat energi ketika Anda memasak:

- * Gunakan tutup panci yang sesuai, jika memungkinkan. Memasak tanpa penutup akan menghabiskan lebih banyak energi.
- * Gunakan wajan dengan dasar yang rata dan diameter dasar yang tepat agar sesuai dengan ukuran zona memasak. Produsen wajan biasanya menyediakan diameter atas panci yang selalu lebih besar dari diameter dasar.
- * Jika memasak menggunakan air, cukup gunakan air sedikit saja untuk mempertahankan kandungan vitamin dan mineral sayuran dan atur tingkat daya minimum untuk mempertahankan proses memasak. Tidak perlu menggunakan tingkat daya tinggi karena hanya akan membuang energi.
- * Gunakan panci kecil untuk memasak makanan yang tidak banyak.

Apabila terjadi masalah teknis

Sebelum memanggil teknisi, periksa-lah beberapa hal sebagai berikut :

Peralatan mati total:

Pastikan kabel power telah terhubung ke sumber listrik.

Kompor tidak menghasilkan panas:

Panci/penggorengan tidak tepat (tidak untuk kompor induksi, atau terlalu kecil. Pastikan bagian bawah panci/ penggorengan bisa lengket dengan magnet, atau gunakan ukuran yang sesuai.

Terdengar bunyi mendengung saat mulai memasak:

Bunyi mendengung disebabkan oleh pancaran energy induksi langsung ke bagian bawah panci/penggorengan yang bahannya terlalu tipis. Bunyi ini tidaklah berbahaya, tetapi jika ingin menghilangkannya, atur power level lebih rendah, atau gunakanlah panci/ penggorengan dengan bahan yang lebih tebal.

Touch control tidak menyala, atau tidak merespon :

Area pemanas belum dipilih. Pastikan untuk memilih area pemanas sebelum mengoperasikannya.

Suara kipas terdengar selama memasak, dan terus hingga selesai memasak:

Kompur induksi ini dilengkapi dengan fan pendingin. Fan ini berfungsi saat komponen elektronik panas. Fan ini akan berhenti otomatis saat komponen elektronik dalam kompor sudah dingin.

Simbol  muncul di indikator level pemanas :

Kompur induksi tidak menemukan adanya panci/penggorengan, atau ukurannya terlalu kecil.

Pemanas mati dan muncul pesan C81 dan C82 pada indikator: Temperatur terlalu panas pada perangkat elektronik atau permukaan pemanas. Tunggu beberapa saat hingga perangkat elektronik tidak terlalu panas, atau pindahkan panci/penggo-rengan supaya permukaan kaca cepat dingin.

C85 muncul pada salah satu indikator pemanas:

Panci/penggorengan yang digunakan tidak sesuai. Matikan kompor, lalu nyalakan lagi dan coba gunakan panci/penggorengan lain.

Alat akan mati dan pesan C90 akan muncul di indikator daya (3):

Kontrol sentuh yang mendeteksi sensor on/off (1) akan tertutup sehingga kompor tanam tidak dapat dinyalakan. Bersihkan benda atau cairan yang memenuhi permukaan kontrol sentuh, bersihkan dan keringkan hingga pesan hilang.

تحذيرات السلامة:

⚠️ تجنب تخزين أي شيء في مناطق الطهي المزودة بموقد حتى. تجنب التعرض لمخاطر الحريق المحتمنة.

⚠️ يتوافق المودل الحثي مع تشريعات الاتحاد الأوروبي، وبالرغم من ذلك، ننصح أي شخص لديه جهاز مثل منظّم ضربات القلب بالرجوع إلى طبيبه أو الامتناع عن استخدام مناطق الحث في حالة الشك.

⚠️ لا يجوز وضع الأحسام المعدنية، مثل السكاكين والشوك والملاعق والأغطية على سطح الموقد حيث إنها قد تتعرض للسخونة الشديدة.

⚠️ بعد الاستخدام، أفضل دوماً الإناء الساخن، وتجنب إزالة الإناء أو المقلاة، والأفقد يحدث خلل في الجهاز في حالة وضع إناء أو مقلاة أخرى عليه بالخطأ خلال فترة الكثيف. تجنب وقوع الحوادث الممكنة!

⚠️ إذا كان سلك الطاقة تالفاً، فيجب استبداله من الجهة المصنعة أو وكيل الخدمة أو شخص مؤهل لتجنب المخاطر.

⚠️ تحذير: استخدم فقط عوامل حماية الموقد المصممة من الجهة المصنعة للجهاز أو تلك الموضحة من الجهة المصنعة في تعليمات الاستخدام كعوامل حماية كافية للموقد المدمجة في الجهاز. قد يسبب استخدام عوامل الحماية غير الكافية وقوع حوادث.

⚠️ يلزم السماح بفصل الجهاز بعد التركيب. يجب دمج أجهزة الفصل في التركيب الكهربائي المثبت وفقاً لتشريعات التركيب.

⚠️ تحذير. في حالة تعرض زجاج السيراميك للكسر أو التصدع، يجب فصل الموقد على الفور لتجنب التعرض لأي صدمات كهربائية.

⚠️ هذا الجهاز غير مُصمم للعمل مع موقت خارجي (غير مضمّن في الجهاز) أو نظام تحكم عن بعد منفصل.

⚠️ تجنب تنظيف هذا الجهاز بالبخار.

⚠️ تحذير. قد يتعرض الجهاز وأجزاؤه التي يمكن الوصول إليها إلى السخونة أثناء التشغيل، لذا، تجنب لمس عناصر التسخين. ويجب إبقاء الأطفال الذين تقل أعمارهم عن 8 سنوات بعيداً عن الموقد ما لم يتم الإشراف عليهم باستمرار.

⚠️ يجوز للأطفال الذين يكونون في عمر 8 سنوات أو أكبر والأشخاص ذوي الإعاقات الجسدية والعقلية والحسية والذين يفتقرون الخبرة والمعرفة استخدام هذا الجهاز بمفردهم بشرط الإشراف عليهم أو إعطائهم تعليمات كافية بشأن استخدام الجهاز وتفهم الأخطار الكامنة في استخدامه. ولا يجوز قيام الأطفال بعمليات التنظيف والصيانة التي تتم بواسطة المستخدم دون الإشراف عليهم.

⚠️ يحظر ترك الأطفال يعبتون بالجهاز.

⚠️ تحذير. من الخطر أن تطهو بالزيت أو الدهون دون وجودك لأنه قد يتسبب في الاشتعال. ولا تحاول إطلاقاً إطفاء النيران بالماء! في هذه الحالة، أفضل الجهاز وقم بتغطية اللهب بغطاء أو طبق أو بطانية.

الضغط بقوة على مفتاح اللمس المطلوب، فكل ما تحتاجه هو لمسه بظرف أصبعك لتفعيل الوظيفة المطلوبة.

يتم التحقق من كل عمل من خلال صفارة.

تشغيل الجهاز

1 المس مفتاح التشغيل الذي يعمل باللمس (1) لمدة ثانية على الأقل. ستكون لوحة التحكم باللمس نشطة وستسمع صفارة وستضيء المؤشرات (5) وتعرض "—"، وإذا كانت منطقة الطهي ساخنة، فيوميض المؤشر المعني بالحرف H.

إذا لم تتخذ أي إجراء خلال 10 ثوانٍ القادمة، فيستوقف التحكم باللمس تلقائياً.

عند تفعيل التحكم باللمس، يمكنك فصله في أي وقت عن طريق لمس زر اللمس (1) (1). وتكون الأولوية دوماً لزر اللمس (1) لفصل التحكم باللمس.

تفعيل اللوحات

بمجرد تفعيل التحكم باللمس بمستشعر (1) (1)، يمكن تشغيل أية لوحة عن طريق اتباع الخطوات التالية:

استخدم المستشعر (3) (3) لتحديد مستوى الطاقة. إذا لمست المستشعر (4) (4)، ستتحول اللوحة إلى المستوى 1، وعند كل لمسة إضافية، سترتفع بمقدار مستوى واحد لتصل إلى الحد الأقصى لقيمة الطاقة. باستخدام المستشعر (3) (3)، يمكنك تقليل مستوى الطاقة.

للتشغيل السريع بأكصي حد للطاقة: اللوحة عند المستوى 0، المس المستشعر (3) (3) مرة واحدة. سيتم تنشيط اللوحة مباشرة عند المستوى 9.

عن طريق الاستمرار بالضغط على أي من هذين المستشعرين (3) (3) أو (4) (4)، سيقومان بترتيب الإجراء كل نصف ثانية، دون الحاجة إلى الضغط بصورة متتالية.

إيقاف تشغيل اللوحة

باستخدام المستشعر (3) (3)، قم بخفض الطاقة إلى المستوى 0.

سيتم إيقاف تشغيل طاقة لوحة التسخين تلقائياً.

لإيقاف التشغيل السريع: لا يهم ما مستوى الطاقة، سيتم إيقاف اللوحة فوراً، عن طريق الضغط على المستشعرين (3) (3) و (4) (4).

عند إيقاف تشغيل الموقد، سيظهر الحرف H بمؤشر الطاقة (3)، إذا كان السطح الزجاجي لمنطقة الطهي ذات الصلة ساخنة ويوجد خطر التعرض لحروق. وعند انخفاض درجة الحرارة، يتوقف تشغيل المؤشر (5) (في حالة فصل الموقد) أو بطريقة أخرى، سيضيء «-» إذا كان الموقد ما زال متصلاً.

إيقاف تشغيل جميع اللوحات

يمكن فصل جميع اللوحات بالترتيب عن طريق استخدام

تلق بهذا النوع من الأجهزة.

⚠ لا يمكن سوى لخدمة **TEKA** الفنية الرسمية التعامل مع الجهاز أو إصلاحه، بما في ذلك استبدال كابل الطاقة.

⚠ قبل فصل الموقد عن الكهرباء، ننصح بإيقاف تشغيل مفتاح فصل الطاقة والانتظار لمدة 25 ثانية تقريباً قبل الفصل عن الكهرباء. يلزم هذا الوقت للسماح بالفصل الكامل للوحدات الكهربائية، ومن ثم منع إمكانية التعرض لصدمة كهربائية من أطراف الكابل.

التركيب

التركيب بأدراج لأدوات المائدة

إذا كنت تريد تركيب أثاث أو درج أدوات المائدة تحت الموقد، فيجب تثبيت لوحة فصل بينهما. وبذلك يُمنع الاتصال العرضي بالسطح الساخن لمبيت الجهاز. يجب تثبيت اللوحة 20" من تحت الجزء السفلي من الموقد.

التوصيل الكهربائي

قبل توصيل الموقد بالكهرباء، تأكد من توافق الجهد والتردد مع الجهد والتردد المحددين على لوحة اسم الموقد الموجود بالأسفل وعلى ورقة الضمان، أو إن أمكن على ورقة البيانات الفنية التي يجب الاحتفاظ بها مع هذا الدليل طوال العمر الافتراضي للمنتج.

تحقق من عدم تلاصق كابل الدخول بمبيت السطح الحثي أو مبيت الفرن في حالة تركيبه في الوحدة نفسها.

تحذير:

⚠ يجب أن يكون الاتصال الكهربائي أرضياً بشكل صحيح، مع اتباع التوجيهات الحالية وإلا فقد يتعطل الموقد الحثي.

⚠ قد تؤدي تدفقات الطاقة العالية غير المعتادة إلى تلف نظام التحكم (مثل الحال مع أي جهاز كهربائي).

⚠ ينصح بالامتناع عن استخدام الموقد الحثي أثناء وظيفة التنظيف بالتحلل الحراري في حالة أفران التحلل الحراري بسبب ارتفاع درجة الحرارة التي قد

تعليمات المستخدم للتحكم باللمس

التعامل مع العناصر (الشكل 2)

① المستشعر العام للتشغيل/الإيقاف.

② مؤشر موضع اللوحة.

③ مستشعر تخفيض الطاقة "نقص".

④ مستشعر زيادة الطاقة "زائد".

⑤ شاشة الطاقة وأو الحرارة المتبقية.

⑥ النقطة المشيرة للطاقة ومؤشر الحرارة المتبقية.

* مرني فقط عند التشغيل.

تتم المناورات بوسائل مفاتيح اللمس. ولن تحتاج إلى

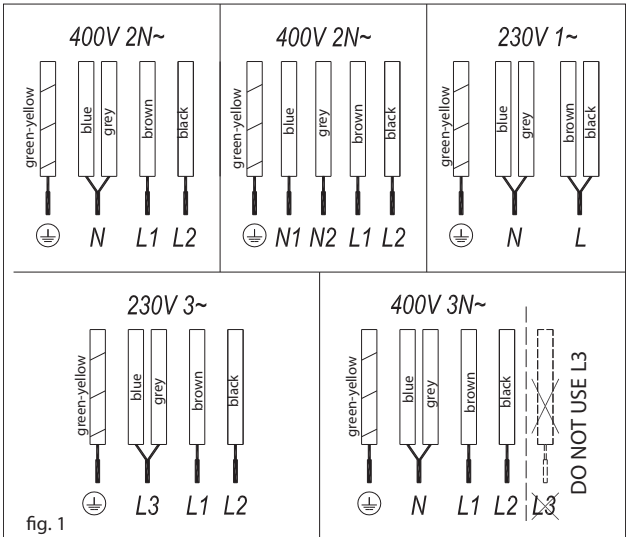
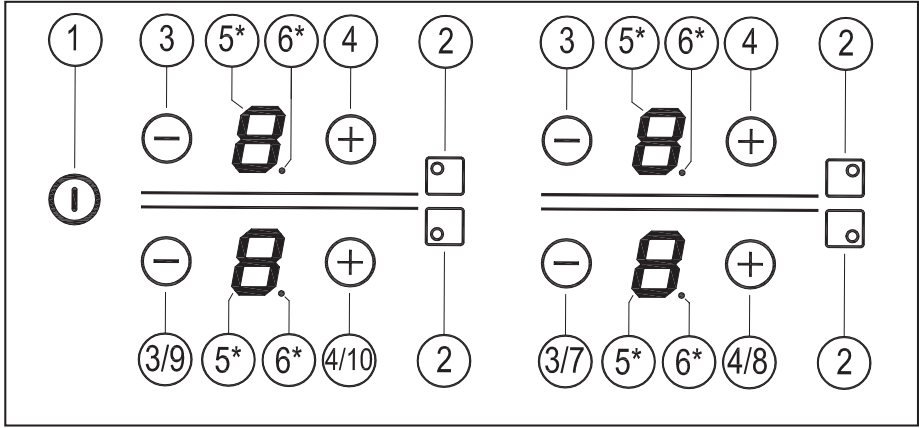

fig. 1



أقل، وفي هذه الحالة، سيظهر ذلك على مؤشرها (3).
 رمشتسما إلى اعطسغلا ويرط ن اعماطلا لصفن كمير
 باؤس (4)⊕ و (3)⊖ نيرعشتسما وا (3)⊖

وظيفة إدارة الطاقة (حسب الطراز)

بعض الطُرز مزوّدة بوظيفة تحديد الطاقة (إدارة الطاقة). تسمح هذه الوظيفة بتعيين إجمالي الطاقة المتولدة من الموقد إلى قيم مختلفة يحددها المستخدم. ولإجراء ذلك خلال الدقيقة الأولى بعد توصيل الموقد بامداد الطاقة، يمكن الوصول إلى قائمة تحديد الطاقة.

1 عندما يكون سطح الموقد في حالة الإيقاف، اضغط على المستشعرين (7)⊖ و (8)⊕ سوياً خلال 3 ثوانٍ.

2 بعد 3 ثوانٍ، سيتم عرض **PL** "PL" في شاشات العرض. للدخول إلى قائمة التحديد للحد من الطاقة، اضغط على الزر (8)⊕.

3 يمكن تحديد قيمة الحد من الطاقة باستخدام المستشعرين (9)⊖ و (10)⊕.

4 بمجرد تحديد القيمة (انظر الجدول 1)، اضغط على المستشعر (8)⊕، سيتم تحديد

عندما يكون سطح الموقد في حالة الإيقاف، اضغط على المستشعرين (7)⊖ و (8)⊕ سوياً، خلال 3 ثوانٍ. سيتم عرض الحالة الحالية للحرس ()

on "تشغيل" إذا تم تمكينه، **of** "إيقاف التشغيل" إذا تم تعطيله). باستخدام المستشعرين (9)⊕ و (10)⊖، يمكن تغيير الحالة.

لتأكيد التحديد، اضغط على (8)⊕.

لن يتم تطبيق إلغاء التفعيل لجميع الوظائف، على سبيل المثال صوت إيقاف/تشغيل التنبيه.

لن يتم تطبيق إلغاء التفعيل لجميع الوظائف، على سبيل المثال صوت إيقاف/تشغيل التنبيه.

وظيفة الطاقة

تقدم هذه الوظيفة طاقة «إضافية» للوحة أعلى من القيمة الاسمية. وتعتمد الطاقة المذكورة على حجم اللوحة مع إمكانية الوصول إلى أقصى قيمة مسموح بها من المولد.

1 تنشيط اللوحة المقابلة لمستوى الطاقة 9.

2 من مستوى الطاقة 9، اضغط على

المستشعر (4)⊕، وسيتم عرض الرمز **P** "p" على مؤشر الطاقة (5).

يمكن فصل الطاقة عن طريق الضغط على المستشعر (3)⊖ أو المستشعرين (3)⊖ و (4)⊕ سوياً.

1. تتمتع وظيفة الطاقة بحد أقصى للمدة محددًا في الجدول 2. وبعد ذلك، سيتم ضبط مستوى الطاقة تلقائياً إلى 9. وسيصدر صوت الصفارة.

عند تفعيل وظيفة الطاقة في موقد واحد، فقد يتأثر أداء بعض المواقف الأخرى بحيث تقل طاقتها إلى مستوى

المستشعر العام للتشغيل/الإيقاف (1)⊕. وسيتم إيقاف تشغيل جميع مؤشرات اللوحة (3). إذا كانت منطقة التسخين التي تم إيقاف تشغيلها ساخنة، فيعرض مؤشرها الحرف H.

كاشف المقلاة

يوجد بمناطق الطهي الحثي كاشف أروني مضمّن. وبذلك، ستتوقف اللوحة عن العمل في حالة عدم وجود مقلاة أو إذا كانت المقلاة غير مناسبة.

سيعرض مؤشر الطاقة (5) رمزاً ليشير إلى «عدم وجود مقلاة **U**» في حالة تشغيل المنطقة، ولم يتم الكشف عن مقلاة أو أن المقلاة غير مناسبة.

في حالة إبعاد المقلاة عن المنطقة أثناء التشغيل، ستتوقف اللوحة تلقائياً عن الإمداد بالطاقة وسيظهر الرمز «عدم وجود مقلاة». وفي حالة وضع الإناء مرة أخرى في منطقة الطهي، سيستأنف الإمداد بالطاقة عمله عند مستوى الطاقة نفسه المحدد سابقاً.

في حالة إبعاد المقلاة عن المنطقة أثناء التشغيل، ستتوقف اللوحة تلقائياً عن الإمداد بالطاقة وسيظهر الرمز «عدم وجود مقلاة». وفي حالة وضع الإناء مرة أخرى في منطقة الطهي، سيستأنف الإمداد بالطاقة عمله عند مستوى الطاقة نفسه المحدد سابقاً.

! عند الانتهاء، أوقف تشغيل منطقة الطهي باستخدام عناصر التحكم باللمس. وإلا، فقد تحدث عملية غير مرغوب فيها إذا وضعت مقلاة بالصدفة في منطقة الطهي أثناء الثلاث دقائق. تجنب وقوع الحوادث الممكنة!

خافت صوت الصفارة

الموقد إلى القيمة التي تم اختيارها.

زمنية معينة (انظر الجدول 2).

الجدول 1

الطاقة	القيمة
حد دجور لا	nL, nL
طاورولي 2,5	25
طاورولي 3	30
طاورولي 3,5	35
طاورولي 4	40
طاورولي 4,5	45
طاورولي 5	50
طاورولي 5,5	55
طاورولي 6	60

إذا كنت تريد تغيير القيمة مرة أخرى، فيجب عليك فصل الموقد ثم إعادة توصيله بالطاقة المتولدة من الموقد، وذلك، وستمكن مرة أخرى من الدخول إلى قائمة تحديد الطاقة.

في كل مرة يتم خلالها تغيير مستوى طاقة الموقد، سيحسب محدد الطاقة إجمالي الطاقة المتولدة من الموقد. وفي حالة الوصول إلى حد إجمالي الطاقة، فلن يسمح لك التحكم باللمس بزيادة مستوى الطاقة لهذا الموقد. سيصدر الموقد صوت صفارة وسيومض مؤشر الطاقة (5) عند المستوى الذي لا يمكن تجاوزه. أما إذا كنت ترغب في تجاوز هذه القيمة، فيجب عليك تقليل الطاقة الخاصة بالمواقد الأخرى. وأحياناً لا يكون تقليل الطاقة بموقد آخر بمعدل مستوى واحد كافياً لأنه يعتمد على الطاقة الخاصة بكل موقد والمستوى التي تم تعيينها إليه. يمكن زيادة مستوى موقد كبير بحيث يجب تقليل مستوى العديد من المواقد الأصغر.

إذا كنت تستخدم مفتاح التشغيل السريع بوظيفة الطاقة القصوى وكانت القيمة المحدد أعلى من القيمة التي تم تعيينها من المحدد، فسيتم تعيين الموقد إلى أقصى مستوى ممكن. وسيصدر الموقد صوت صفارة وستومض قيمة الطاقة المحددة مرتين بالمؤشر (5).

وظيفة إيقاف التشغيل الآمن

في حالة عدم إيقاف تشغيل منطقة تسخين واحدة أو أكثر بسبب حدوث خطأ ما، سيتم فصل الجهاز تلقائياً بعد مدة

الجدول 2

مستوى الطاقة المحددة	الحد الأقصى لوقت التشغيل (بالساعات)
0	0
1	8
2	8
3	5
4	4
5	4
6	3
7	2
8	2
9	1
P	10 و 5 دقائق، إعادة الضبط إلى المستوى 9 (بناءً على الطراز)

عند تشغيل وظيفة «إيقاف التشغيل الآمن»، سيظهر 0 إذا كانت درجة حرارة السطح الزجاجي لا تمثل خطراً للمستخدم، أو الحرف H في حالة احتمالية التعرض لخطر الحروق.

⚠️ احتفظ بلوحة التحكم الخاصة بمنطقة التسخين نظيفة وجافة طوال الوقت.

⚠️ في حالة وقوع حوادث أو حدوث مشاكل في التشغيل غير مذكورة في هذا الدليل، أفضل الجهاز واتصل بالخدمة الفنية لشركة TEKA.

الاقتراحات والتوصيات

- * استخدم أواني أو مقالي مزوّدة بقواعد مسطحة تماماً وسميكة.
- * تجنب انزلاق الأواني والمقالي على السطح الزجاجي حتى لا يتعرض للخدش.
- * على الرغم من أن السطح الزجاجي يمكن أن يصطدم بالأواني والمقالي الكبيرة غير المزوّدة بحواف حادة، حاول ألا تصطدم به.
- * لتجنب تلف السطح الزجاجي من السيراميك، لا تسحب الأواني والمقالي على السطح الزجاجي واحتفظ بالجوانب السفلية نظيفة وبحالة جيدة.
- * الأقطار الموصى بها لقاع الإناء (ج.تتمتلا عم ٢٥٠٠ملاً "تتمتلا تناوباً بمقرو" رطناً)

⚠️ تجنب سكب السكر أو أي منتجات تحتوي على سكر على السطح الزجاجي لأن ذلك قد يتسبب في تلف السطح إذا كان ساخناً.

التنظيف والصيانة

للاحتفاظ بالجهاز في حالة جيدة، قم بتنظيفه باستخدام منتجات مناسبة وذلك بمجرد أن تبرد درجة حرارة الجهاز. وسيؤدي ذلك إلى تسهيل وظيفة التنظيف وتجنب تراكم الأوساخ. تجنب استخدام منتجات تنظيف أو أدوات صلبة قد تؤدي إلى خدش السطح الزجاجي، أو استخدام جهاز يعمل بالبخار.

يمكن تنظيف الأوساخ الخفيفة غير العالقة بالسطح الزجاجي باستخدام قطعة قماش مبللة وسائل تنظيف لطيف أو ماء دافئ بالصابون. ومع ذلك، بالنسبة للبقع العميقة أو الشحوم، استخدم منظفاً مصنوعاً خصيصاً للوحات السيراميك الساخنة، واتبع التعليمات الموضحة بالجزء. أما بالنسبة للأوساخ الراسخة العالقة بسبب تعرضها للاحتراق بشكل متكرر، فيمكن إزالتها باستخدام مكشطمة مزوّدة بشفرة.

ينتج وجود آثار لألوان خفيفة عن الأواني والمقالي التي تتضمن بقايا شحوم جافة تحتها أو عن الشحوم الموجودة بين الزجاج والأواني أثناء الطهي. ويمكن إزالة هذه الآثار باستخدام منظف بقطعة قماش خشنة من النيكل مع الماء أو منظف مصنوع خصيصاً للألواح الساخنة من السيراميك. أما بالنسبة للأشياء البلاستيكية أو السكر أو الطعام الذي يحتوي على سكر تمت إزالته على السطح الزجاجي، فيجب إزالته فوراً باستخدام مكشطمة.

ينتج المعادن المعدنية عن سبب الأواني والمقالي المعدنية على السطح الزجاجي. ويمكن إزالة ذلك من خلال التنظيف جيداً باستخدام منظف مصنوع خصيصاً للألواح الزجاجية الساخنة من السيراميك، مع ذلك قد تحتاج إلى تكرار عملية التنظيف عدة مرات.

تذنيرو:

⚠️ قد تصبح الأواني أو المقالي عالقة بالسطح الزجاجي بسبب إذابة أحد المنتجات بين السطح الزجاجي والأواني أو المقالي. وتجنب رفع الأواني عندما تكون منطقة التسخين باردة! فقد يؤدي ذلك إلى تعرض السطح الزجاجي للكسر.

⚠️ تجنب أن تظا على السطح الزجاجي أو تنكس عليه لأن ذلك قد يؤدي إلى تعرض السطح الزجاجي للكسر وتعرضك للإصابة. وتجنب استخدام السطح الزجاجي كمنضج عليه الأشياء.

تحفظ شركة TEKA INDUSTRIAL S.A. بحقها في إجراء تغييرات على الدلائل التي تراها ضرورية أو مفيدة دون أن يؤثر ذلك على الميزات الأساسية للمنتج.

الاعتبارات البيئية



وجود الرمز على المنتج أو صندوق التغليف الخاصة به يعني أنه لا يمكن التعامل مع هذا المنتج على أنه أحد النفايات المنزلية العادية. ولكن يجب نقل هذا المنتج إلى نقطة تجميع إعادة التدوير تم إنشاؤها خصيصاً للأجهزة الكهربائية والإلكترونية. وعند ضمان أنه تم التخلص من هذا المنتج بشكل صحيح، فإنك بذلك تتجنب إلحاق الضرر بالبيئة والصحة العامة الذي قد يحدث في حالة عدم التعامل مع هذا المنتج بشكل صحيح. للحصول على مزيد من

المعلومات التفصيلية حول إعادة تدوير هذا المنتج، يرجى الاتصال بالهئية المحلية لديك أو خدمة النفايات المنزلية أو المتجر الذي قمت بشراء المنتج منه.

المواد المصنوع منها صندوق التغليف المستخدم هي مواد صديقة للبيئة ويمكن إعادة تدويرها بالكامل. ويتم تحديد المكونات البلاستيكية بالعلامات <<PE EPS>> LD> والخ. تخلص من مواد صندوق التغليف في أنة على أحد النفايات المنزلية، وضعه في حاوياتك.

تحقيق كفاءة الطاقة بالجهاز:- خضع الجهاز للاختبار وفقاً للمعيار EN 60350-2 وتتوفر القيمة التي تم الحصول عليها بوحدة واط في الساعة/كجم في لوحة تصنيف الجهاز.

ستساعدك النصائح التالية على توفير الطاقة في أي وقت تقوم خلاله بالطهي:

- * استخدم الغطاء المناسب لكل إناء كلما كان ذلك ممكناً، حيث يستهلك الطهي دون غطاء مزيداً من الطاقة.
- * استخدم أواني مزودة بقواعد مسطحة وأقطار مناسبة للقاعدة حتى تتوافق مع حجم منطقة الطهي. وتوفر عادة الجهات المصنعة للأواني إناء بطور علوي يكون دوماً أكبر من قطر القاعدة.
- * عند استخدام الماء في الطهي، فاستخدم كميات قليلة من الماء من أجل الاحتفاظ بقيمة الفيتامينات والمعادن واضبط مستوى الطاقة إلى الحد الأدنى الذي يسمح بالاحتفاظ بالطهي. ولا يلزم استخدام مستوى عالٍ من الطاقة واستهلاك الطاقة.
- * استخدم أواني صغيرة في حالة طهي كميات صغيرة من الطعام.

في حالة حدوث أي عطل

قبل الاتصال بالخدمة الفنية، قم بإجراء عمليات التحقق الموضحة أدناه.

الجهاز لا يعمل:

تأكد من توصيل كابل الطاقة.

المناطق الحثية لا تنتج حرارة:

الحاوية غير مناسبة (لا تتمتع بقاعدة عالية الإنفاذية المغناطيسية أو القاعدة صغيرة جدًا). وتأكد من أن قاعدة الحاوية تجذب المغناطيس، أو استخدم حاوية أكبر.

يصدر صوت طنين عند بدء الطهي في المناطق الحثية:

عند استخدام حاويات غير سميكة للغاية أو لا تتكون من جزء واحد، يصدر صوت طنين نتيجة نقل الطاقة مباشرة إلى أسفل الحاوية. وصوت الطنين لا يمثل عيباً في الجهاز، ولكن إذا كنت ترغب في تجنبه على أية حال، فما عليك سوى تقليل مستوى الطاقة قليلاً أو استخدام حاوية بقاعدة كثيفة و/أو حاوية تتكون من جزء واحد.

لا تضئء لوحة التحكم باللمس أو على الرغم من إضاءتها، فإنها لا تستجيب:

لم يتم تحديد منطقة تمسخين، لذا تأكد من تحديد منطقة تمسخين قبل تشغيلها.
توجد نسبة رطوبة بأجهزة الاستشعار، و/أو أصابعك مبللة. احتفظ بسطح لوحة التحكم باللمس و/أو أصابعك نظيفة وجافة.

يصدر صوت عن المروحة أثناء الطهي ويستمر هذا الصوت حتى بعد انتهاء الطهي: تكون المناطق الحثية مزودة بمروحة للاحتفاظ بالإلكترونات باردة. ولا تعمل هذا المروحة إلا عندما تكون الدوائر الإلكترونية ساخنة. وستتوقف عن العمل مرة أخرى عندما تكون الدوائر باردة سواء تم تشغيل الموقد أم لا.

U

سيظهر الرمز – بمؤشر الطاقة في الموقد:

لا يعثر النظام الحثي على أواني أو مقالي على الموقد أو أنها من نوع غير مناسب.

سيتم إيقاف تشغيل الموقد وستظهر الرسالة C81 أو C82 على المؤشرات:

زيادة مفرطة في درجة الحرارة في الإلكترونات أو بالسطح الزجاجي. انتظر لبعض الوقت حتى تبرد الإلكترونات أو قم بإبعاد الأواني أو المقالي بحيث يمكن للسطح الزجاجي أن يبرد.

تظهر الرسالة C85 على مؤشر أحد المواق:

الأواني أو المقالي المستخدمة من نوع غير مناسب. قم بإيقاف تشغيل الموقد، ثم إعادة تشغيله وحاول استخدام أواني أو مقالي أخرى.

يتم إيقاف تشغيل الجهاز وتظهر الرسالة C90 على مؤشرات الطاقة (3):

يكشف التحكم باللمس عن أنه تمت تغطية مستشعر التشغيل/الإيقاف (1) بحيث لا يسمح بتشغيل سطح الموقد. قم بإزالة الأشياء الممكنة أو السوائل بحيث تحافظ على سطح لوحة التحكم باللمس نظيفاً وجافاً. إلى أن تختفي الرسالة

Teka Subsidiaries

Country	Subsidiary	Address	City	Phone
Austria	Küppersbusch Austria	Eitnergasse, 13	1231 Wien	+43 18 668 022
Belgium	Küppersbusch Belgium S.P.R.L.	Doomveld Industrie, Asse 3, No. 11 - Boite 7	1731 Zellik	+32 24 668 740
Bulgaria	Teka Bulgaria EOOD	Blvd. "Tsarigradsko Shosse" 135	1784 Sofia	+359 29 768 330
Chile	Teka Chile S.A.	Avd El Retiro Parque los Maitenes, 1237. Parque Enea	Pudahuel, Santiago de Chile	+ 56 24 386 000
China	Teka International Trading (Shanghai) Co. Ltd.	No.1506, Shengyuan Henghua Bldg. No.200 Wending Rd.	Xuhui, Dist. 200030 Shanghai	+86 2 153 076 996
Czech Republic	Teka CZ S.R.O.	V Holesovickách, 593	182 00 Praha 8 - Liben	+420 284 691 940
Ecuador	Teka Ecuador S.A.	Parque Ind. California 2, Via a Daule Km 12	Guayaquil	+593 42 100 311
Greece	Teka Hellas A.E.	Thesi Roupaki - Aspropyrgos	193 00 Athens	+30 2 109 760 283
Hungary	Teka Magyarország Zrt.	Terv u. 92	9200 Mosonmagyaróvár	+36 96 574 500
Indonesia	PT Teka Buana	Jalan Menteng Raya, Kantor Taman A9 Unit A3	12950 Jakarta	+62 215 762 272
Malaysia	Teka Kuchenteknik (Malaysia) Sdn Bhd	10 Jalan Kartunis U1/47, Temasya Park, Off Glenmarie	40150 Shah Alam, Selangor Darul Ehsan	+60 376 201 600
Mexico	Teka Mexicana S.A. de C.V.	Blvd Manuel A. Camacho 126, Piso 3 Col. Chapultepec	11000 Mexico D.F.	+52 5 551 330 493
Morocco	Teka Maroc S.A.	73, Bd. Slimane, Depôt 33, Route de Ain Sebaa	Casablanca	+212 22 674 462
Peru	Teka Kuchenteknik Perú S.A.	Av. El Polo 670 local A 201, CC El polo, Surco	Lima	+51 14 363 078
Poland	Teka Polska Sp. ZO.O.	ul. 3-go Maja 8 / A2	05-800 Pruszkow	+48 227 383 270
Portugal	Teka Portugal S.A.	Estrada da Mota - Apdo 533	3834-909 Ilhavo, Aveiro	+35 1 234 329 500
Romania	S.C. Teka Kuchenteknik Romania S.R.L.	Sevastopol str., no 24, 5th floor, of. 15	010992 Bucharest Sector 1	+40 212 334 450
Russia/Россия	Teka Rus LLC/OOO "Teka Pyc"	Neverovskogo 9, Office 417, 121170, Moscow, Russia	121087 Россия, Москва	+7 4 956 450 064
Singapore	Teka Singapore PTE Ltd	Clemenceau Avenue, 83, 01-33/34 UE Square	239920 Singapore	+65 67 342 415
Spain	Teka Industrial, S.A.	C/ Cajo,17	39011 Santander	+34 942 355 050
Thailand	Teka (Thailand) Co. Ltd.	364/8 Sri-Ayuttaya Road, Phayathai, Ratchatavee	10400 Bangkok	+66 -26 424 888
Turkey	Teka Teknik Mutfak Aletleri Sanayi Ve	Büyükdere Cad. 24/13	80290 Mecidiyeköy, Istanbul	+90 2 122 883 134
Ukraine	Teka Ukraine LLC	86-e, Bozhenko Str. 2nd floor, 4th entrance	03150 Kyiv	+380 444 960 680
United Arab Emirates	Teka Middle East Fze	Building LOB 16, Office 417	P.O. Box 18251 Dubai	+971 48 872 912
United Arab Emirates	Teka Kuchenteknik U.A.E LLC	Bin Khedia Centre	P.O. Box 35142 Dubai	+971 42 833 047
Venezuela	Teka Andina S.A.	Ctra. Petare-Santa Lucia, km 3 (El Limoncito)	1070 Caracas	+58 2 122 912 821
Vietnam	TEKA Vietnam Co., Ltd.	803, Fl 8th, Daiminh Convention Center, 77, Hoang Van	Thai, Tan Phu Ward, District 7, Ho Chi Minh	+84 854 160 646

"for further information and updated contact addresses, please refer to the corporate website"

TEKA



* Оригиналните резервни части се поддържат спрямо европейското законодателство минимум 7 години!

„ТЕКА България ЕООД“ не носи отговорност за преводни и печатни грешки.

ТЕКА БЪЛГАРИЯ ЕООД

Офис и шоурум:

бул. „Цариградско шосе“ № 135

София 1784, България

тел. 02/9768 330; 0895 613 370

URL: <http://www.teka.com/bg-bg/>

Facebook: ТЕКА БЪЛГАРИЯ