



TEKA

User Manual
ML 8210 BIS/ MS 6200 BIS

DE FR NL EL

www.teka.com

DEUTSCH



Bevor Sie den Backofen zum ersten Mal verwenden, lesen Sie bitte die zu Ihrem Backofen gehörenden Einbau- und Wartungsanweisungen aufmerksam durch. Je nach Modell können die Zubehörteile Ihres Backofens von den auf den Abbildungen dargestellten abweichen.

FRANÇAIS



Avant la première utilisation de votre four, veuillez lire attentivement les instructions d'installation et d'entretien fournies avec votre four. Selon les modèles, il est possible que les accessoires fournis avec votre four soient différents de ceux indiqués sur les images.

NEDERLANDS



Lees zorgvuldig de meegeleverde instructies voor installatie en gebruik van het apparaat. Afhankelijk van het model, de accessoires kunnen verschillen van die in de beelden.

ΕΛΛΗΝΙΚΑ



Πριν από την εγκατάσταση και τη χρήση της συσκευής, διαβάστε προσεκτικά τις παρεχόμενες οδηγίες. Ανάλογα με το μοντέλο, τα εξαρτήματα που περιλαμβάνονται στο φούρνο μπορεί να διαφέρουν από τις εικόνες.

Inhaltsverzeichnis

Sicherheitsinformationen	4	Sonderfunktion: Auto 3 (Kartoffelauflauf)	16
Sicherheit von Kindern und Schutzbedürftigen Personen.....	4	Funktion Speicher.....	16
Allgemeine Sicherheit.....	5	Speichern	17
Installation	7	Verwendung des Speichers.....	17
Reinigung und Instandhaltung	7	Löschen des Speichers	17
Service und Reparatur.....	8	Während des Betriebs...	17
Wenn Sie den Hinweisen gemäß vorgehen, dann vermeiden Sie Schäden am Gerät und sonstige gefährliche Situationen	9	Unterbrechung der Funktion.....	17
Die Vorteile eines Mikrowellengerätes ..	10	Programmende.....	17
Funktionsweise des Mikrowellengerätes	10	Welches Geschirr kann verwendet werden?	18
Wie sich die Speisen erwärmen	10	Mikrowellenbetrieb	18
Gerätebeschreibung	11	Mikrowellengeschirrtest.....	18
Bedienblende	12	Grillbetrieb	18
Funktionsbeschreibung.....	12	Kombibetrieb	18
Grundeinstellungen	13	Aluminiumschalen/Alufolie.....	18
Einstellen der Uhr	13	Deckel.....	18
Sicherheitssperre	13	Geschirrtabelle	19
Grundfunktionen	14	Reinigung und Instandhaltung des Mikrowellengerätes	20
Mikrowelle	14	Außenflächen.....	20
Schnellstart	14	Garraum.....	20
Grill	14	Tür, Türscharnier und Gerätvorderseite.	20
Mikrowelle + Grill.....	15	Glimmerdeckel	20
Auftauen nach Gewicht (Automatisch) ..	15	Was tun bei Störungen?	21
Auftauen nach Zeit (Manuell).....	15	Technische Eigenschaften	21
Sonderfunktionen	16	Leistungsbeschreibung	21
Sonderfunktion: Auto 1 (500g Kartoffel kochen).....	16	Informationen zur Entsorgung	22
Sonderfunktion: Auto 2 (Brat- /Schmorgerichte).....	16	Energieeffizienz.....	23
		Installationsanleitung	23
		Einbau	90

Sicherheitsinformationen



Lesen Sie vor der Montage und Verwendung des Geräts sorgfältig die mitgelieferte Anleitung. Der Hersteller haftet nicht für Verletzungen oder Schäden, die durch eine fehlerhafte Montage entstehen. Bewahren Sie die Anleitung zum Nachschlagen auf.

Sicherheit von Kindern und Schutzbedürftigen Personen

WARNUNG! Es besteht Erstickungsgefahr, das Risiko von Verletzungen oder permanenten Behinderungen.

- Dieses Gerät kann dann von Kindern ab 8 Jahren, von Personen mit eingeschränkten körperlichen, sensorischen oder geistigen Fähigkeiten sowie von Personen ohne bisherige Erfahrung im Umgang mit solchen Geräten bedient werden, wenn sie dabei von einer Person, die für ihre Sicherheit verantwortlich ist, beaufsichtigt werden.
- Kinder sollten während der Benutzung beaufsichtigt sein, um sicher zu gehen, dass sie nicht mit dem Gerät spielen.
- Halten Sie das Verpackungsmaterial von Kindern fern.
- **WARNUNG:** Das Gerät und die zugänglichen Elemente werden heiß, während das Gerät in Betrieb ist. Bitte achten Sie darauf, die erhitzten Elemente nicht zu berühren. Kinder unter 8 Jahren sollten vom Gerät ferngehalten werden, es sei denn sie werden durchgängig beaufsichtigt.
- **WARNUNG:** Wenn das Gerät gerade in Betrieb ist, sollten Kinder es nur unter Beaufsichtigung eines Erwachsenen benutzen.
- Falls Ihr Gerät mit einer Kindersicherung ausgestattet ist, empfehlen wir, diese einzuschalten. Kinder unter 3 Jahren dürfen sich nicht unbeaufsichtigt in der Nähe des Geräts aufhalten.
- Reinigung und Wartung des Geräts darf nicht von Kindern ohne Aufsicht erfolgen.

Allgemeine Sicherheit

- Dieses Gerät ist für den Haushaltsbedarf und nicht für die Nutzung in Hotels, Geschäften, Büros oder anderen, ähnlichen Einrichtungen, bestimmt.
- Der Geräteinnenraum wird während des Betriebs heiß. Berühren Sie nicht die Heizelemente im Geräteinnern. Verwenden Sie zum anfassen des zubehörs und der Töpfe wärmeisolierende Handschuhe.
- **WARNUNG:** Erwärmen Sie keine Flüssigkeiten oder andere Lebensmittel in geschlossenen Behältern. Sie könnten explodieren.
- Verwenden Sie nur mikrowellengeeignete Kochutensilien.
- Wenn Sie Lebensmittel in Behältern aus Kunststoff oder Papier erwärmen, beobachten Sie das Gerät aufmerksam, da die Möglichkeit einer Entflammung besteht.
- Das Gerät ist zum Erwärmen von Speisen und Getränken vorgesehen. Das Trocknen von Kleidungsstücken und das Erwärmen von Wärmekissen, Hausschuhen, Schwämmen, feuchten Tüchern o.Ä. ist gefährlich, da es zu Verletzungen, Entflammungen oder Bränden führen kann.
- **Achtung!** Das Gerät darf nicht benutzt werden, falls
 - die Tür nicht richtig schließt,
 - die Scharniere der Tür beschädigt sind,
 - die Kontaktflächen zwischen der Tür und der Stirnseite beschädigt sind,
 - die Glasscheibe der Tür beschädigt ist,
 - im Inneren häufig ein Lichtbogen auftritt, ohne dass irgendwelche metallischen Gegenstände vorhanden sind.Das Gerät darf erst wieder benutzt werden, nachdem es von einem Kundendiensttechniker repariert worden ist.
- Wenn Rauch aus dem Gerät austritt, schalten Sie das Gerät aus oder trennen Sie es vom Stromnetz, und halten Sie die

Tür geschlossen, um Flammenbildung zu vermeiden bzw. bereits bestehende Flammen zu ersticken.

- Das Erwärmen von Getränken in der Mikrowelle kann zu einem verzögerten Überkochen führen. Seien Sie bei der Handhabung des Behälters vorsichtig.

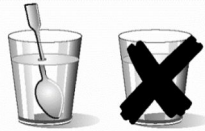

- **Vorsicht beim Erwärmen von Flüssigkeiten!**
Wenn Flüssigkeiten (Wasser, Kaffee, Tee, Milch, usw.) innerhalb des Gerätes den Siedepunkt fast erreicht haben und plötzlich herausgezogen werden, können sie überschwappen. **VERLETZUNGS- UND VERBRENNUNGS-GEFAHR!**
Geben Sie einen Teelöffel oder ein Glasstäbchen in das Gefäß, um derartige Situationen zu vermeiden, wenn Sie Flüssigkeiten erhitzen.
- **WARNUNG!** Achten Sie beim Herausnehmen des Behälters aus der Mikrowelle darauf, dass dieser nicht am Drehteller festhaftet und deshalb auf den Boden fällt.
- Der Inhalt von Milchfläschchen und Gläsern mit Babynahrung muss vor dem Verzehr umgerührt oder geschüttelt und die Temperatur geprüft werden, um Verbrennungen zu vermeiden.
- Eier in der Schale und ganze hartgekochte Eier dürfen in dem Gerät nicht erwärmt werden, da sie auch nach Abschluss der Erwärmung explodieren können.
- **Achtung!** Erwärmen Sie keinen reinen Alkohol und keine alkoholischen Getränke in der Mikrowelle. **FEUERGEFAHR!**
- **Vorsicht!** Um zu verhindern, dass die Nahrung zu sehr erhitzt wird oder sich entzündet, ist es sehr wichtig, weder lange Zeiträume noch zu hohe Leistungsstufen zu wählen, wenn kleine Nahrungsmengen erwärmt werden. Zum Beispiel kann Brot nach 3 Minuten brennen, wenn eine zu hohe Leistung eingestellt wird.

- Nutzen Sie die Grillfunktion zum Toasten, überwachen Sie ständig das Gerät. Falls Sie eine kombinierte Betriebsart zum Toasten verwenden, kann das Brot innerhalb einer sehr kurzen Zeit verbrennen.
- Klemmen Sie nie die Netzkabel anderer elektrischer Geräte in die heiße Gerätetür ein. Die Isolierung des Kabels kann schmelzen. Kurzschlussgefahr!

Installation

- In der elektrischen Installation ist eine Einrichtung vorzusehen, die es ermöglicht, das Gerät mit einer Kontaktöffnungsweite von mind. 3 mm allpolig vom Netz zu trennen. Als geeignete Trennvorrichtung gelten z.B. LS Schalter, FI-Schalter und Schütze. Diese Installation muss den geltenden Vorschriften entsprechen.
- Wenn die elektrische Verbindung über einen Netzstecker erhalten bleibt und dieser nach der Montage zugänglich ist, dann ist es nicht erforderlich, die genannte Vorrichtung bereitzustellen.
- Die Installation des Gerätes muss nach aktuellen Vorschriften erfolgen.
- Schutz gegen elektrischen Schlag muss durch den Einbau gewährleistet sein (Erdung).
- **Achtung:** Das Gerät muss unbedingt geerdet werden.
- **WARNUNG:** Das Gerät ist für den Einbau bestimmt. Bitte beziehen Sie sich auf die letzten Seiten der Bedienungsanleitung, für detaillierte Informationen und Maßzeichnungen.

Reinigung und Instandhaltung

- **WARNUNG:** Trennen Sie vor reinigung und instandhaltung das Gerät von der Stromversorgung.

- Das Gerät muss regelmäßig gereinigt und Lebensmittelablagerungen entfernt werden.
- Wird das Gerät nicht regelmäßig gereinigt, können die Oberflächen beschädigt werden; dies kann sich nachteilig auf die Lebensdauer des Geräts auswirken und zu gefährlichen Situationen führen.
- Benutzen Sie keine Scheuermittel oder Metallschwämmchen zum Reinigen der Ofenglastür; sie können die Glasfläche verkratzen und zum Zersplittern der Scheibe führen.
- Benutzen Sie zum Reinigen des Geräts keinen Dampfreiniger.
- Die Kontaktflächen der Tür (Stirnseite des Garraums und Innenseite der Tür) müssen sehr sauber gehalten werden, um die einwandfreie Funktionsweise zu gewährleisten.
- Bitte beachten Sie die Hinweise bezüglich der Sauberkeit unter dem Punkt "Reinigung und Wartung des Gerätes".
- **WARNUNG:** Gehen Sie sicher, dass Sie das Gerät ausgeschaltet haben, bevor Sie die Lampe auswechseln, um einem elektrischen Schock vorzubeugen. Bitte beziehen Sie sich auf das Kapitel "Austauschen der Backofen Lampe".

Service und Reparatur

- **WARNUNG:** Trennen Sie vor Service und Reparatur das Gerät von der Stromversorgung.
- **WARNUNG:** Die Wartungs- oder Reparaturarbeiten, bei denen die Abdeckung, die vor der Strahlungsenergie der Mikrowellen schützt, entfernt werden muss, dürfen nur von Fachpersonal durchgeführt werden.
- **WARNUNG:** Sind die Tür oder die Türdichtungen beschädigt, darf das Gerät erst nach der Reparatur durch autorisiertes Fachpersonal in Betrieb genommen werden.
- Falls das Netzkabel beschädigt wird, ist es vom Hersteller, von autorisierten Vertretern oder von für diese Aufgabe qualifizierten Technikern zu ersetzen, um gefährliche

Situationen zu vermeiden. Denn dazu sind Spezialwerkzeuge notwendig.

- Reparaturen und Wartungsarbeiten, besonders an unter Strom stehenden Teilen, dürfen nur durch vom Hersteller autorisierten Technikern ausgeführt werden.

Wenn Sie den Hinweisen gemäß vorgehen, dann vermeiden Sie Schäden am Gerät und sonstige gefährliche Situationen

- Schalten Sie die leere Mikrowelle nicht ein. Sie kann überlastet und beschädigt werden, wenn sich in ihr keine Speisen befinden. **BESCHÄDIGUNGSGEFAHR!**
- Stellen Sie ein Glas Wasser in das Gerät, um dessen Programmierung zu testen. Das Wasser absorbiert die Mikrowellen, und das Gerät wird nicht beschädigt.
- Verdecken oder verstopfen Sie die Belüftungslöcher und -schlitze nicht.
- Benutzen Sie nur geeignetes Mikrowellen Geschirr. Bevor Sie das Geschirr, oder Gefäß in der Mikrowelle verwenden, überprüfen Sie deren Eignung (siehe Abschnitt über die Art des Geschirrs).
- Nehmen Sie die Abdeckung aus Glimmer an der Decke des Innenraumes nicht ab. Diese Abdeckung verhindert, dass Fett und Speisereste den Mikrowellengenerator beschädigen.
- Bewahren Sie keinerlei brennbare Gegenstände im Gerät auf, denn diese können sich entzünden, wenn Sie das Gerät einschalten.
- Nutzen Sie das Gerät nicht als Speisekammer.
- Benutzen Sie das Gerät nicht, um im Ölbad zu frittieren, da es unmöglich ist, die Temperatur des Öles unter Einwirkung von Mikrowellen zu kontrollieren.
- Der Keramikbodenplatte und die Roste halten einer Höchstbelastung von 8 kg stand. Überschreiten Sie diese Belastung nicht, um Schäden zu vermeiden.

Die Vorteile eines Mikrowellengerätes

In einem herkömmlichen Gerät durchdringt die von Widerständen oder Gasbrennern ausgestrahlte Wärme die Speisen langsam von außen nach innen. Daher entstehen große Energieverluste, weil die Luft, Geräteteile und die Behältnisse miterwärmt werden.

Im Gegensatz dazu wird im Mikrowellengerät die Wärme in den Speisen selbst erzeugt, d.h. die Wärme breitet sich von innen nach außen aus. Es entstehen keine Energieverluste, denn die Mikrowellen geben keine Energie an die Luft, die Garraumwände und die Behältnisse (falls mikrowellengeeignet) ab, d.h. die genannten Elemente werden nicht miterhitzt.

Die Vorteile im Überblick:

1. Zeitersparnis; im allgemeinen wird die Garzeit im Verhältnis zur herkömmlichen Zubereitung um 3/4 reduziert.
2. Superschnelles Auftauen von Speisen. Dieses verringert die Gefahr von Bakterienbildung.
3. Energieeinsparung
4. Aufgrund der verkürzten Garzeit bleiben die Nährstoffe in den Lebensmitteln erhalten.

Funktionsweise des Mikrowellengerätes

Im Mikrowellengerät befindet sich ein Hochspannungsgenerator, der als MAGNETRON bezeichnet wird. Er wandelt elektrische Energie in Mikrowellen um. Die elektromagnetischen Wellen werden durch einen Wellenleiter in den Garraum geleitet und breiten sich durch einen Metallverteiler oder einen Drehteller aus.

Im Garraum breiten sich die Mikrowellen in alle Richtungen aus und werden von den Metallwänden reflektiert. Dadurch wird das Gargut gleichmäßig erhitzt.

Wie sich die Speisen erwärmen

Lebensmittel enthalten mehrheitlich Wasser, dessen Moleküle durch Einwirkung der Mikrowellen in Schwingung geraten.

Die Reibung der Moleküle erzeugt Wärme, die für das Ansteigen der Temperatur in den Lebensmitteln sorgt. Je nachdem dient dieser Vorgang zum Auftauen, Garen oder Warmhalten von Speisen.

Aufgrund der Wärmeverbreitung in den Lebensmitteln ergeben sich folgende Vorteile:

- die Speisen benötigen für den Garvorgang keine bzw. nur wenig Flüssigkeit oder Fett;
- im Vergleich zum herkömmlichen Herd: kürzere Zeitvorgaben für das Auftauen, Erwärmen und Garen im Mikrowellengerät;
- Vitamine, Mineral- und Nährstoffe bleiben weitgehend erhalten;
- die natürliche Farbe und das Aroma gehen nicht verloren.

Die Mikrowellen durchdringen Porzellan, Glas, Pappe und Kunststoff, aber kein Metall. Benutzen Sie daher keine Metallbehälter oder Behälter mit Metallkomponenten.

Die Mikrowellen werden vom Metall reflektiert...

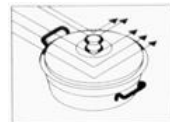

... durchdringen Glas und Porzellan...



...und werden von den Lebensmitteln absorbiert.

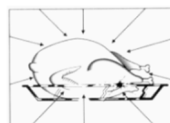

Gerätebeschreibung

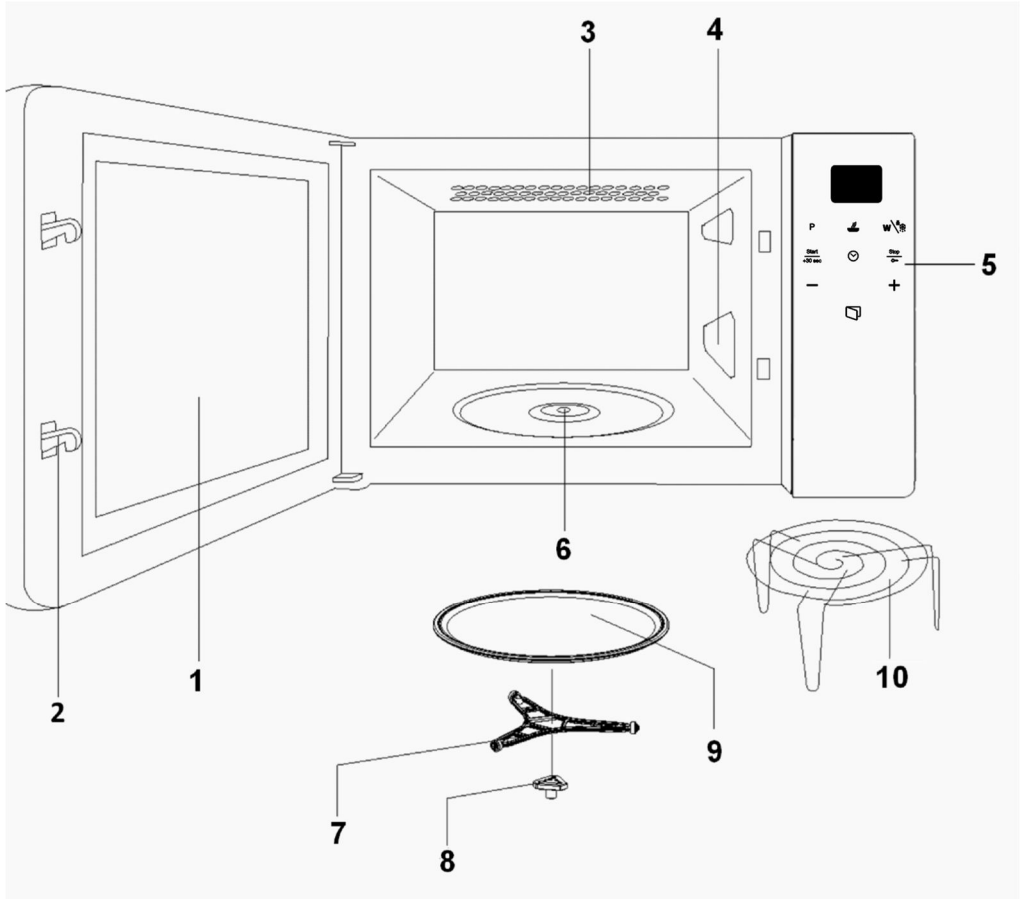

- | | |
|----------------------------|-----------------------------|
| 1. Tür mit Sichtfenster | 6. Drehteller-Antriebsachse |
| 2. Sicherheitsverriegelung | 7. Drehteller-Führungsring |
| 3. Quarzgrill | 8. Drehteller-Mitnehmer |
| 4. Glimmerdeckel | 9. Drehteller |
| 5. Bedienblende | 10. Rost |

Bedienblende

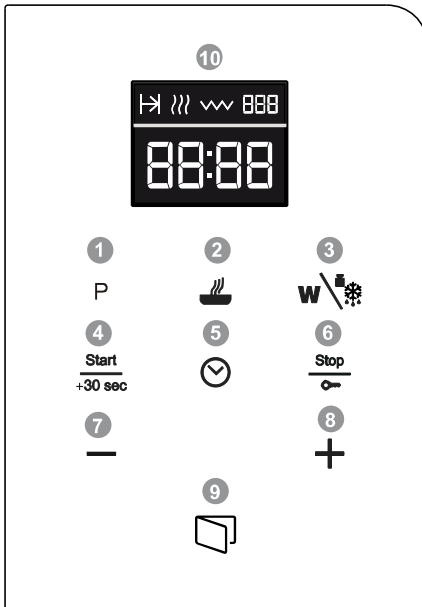

- 1 **P** Programmtaste
- 2 Dauertaste
- 3 **W** / Leistungs- / Gewichtstaste
- 4 **Start** / **+30sec** Starttaste
- 5 Uhrtaste
- 6 **Stop** / Stop- / Verriegelungstaste
- 7 **-** Minus-Taste
- 8 **+** Plus-Taste
- 9 Türöffnungstaste
- 10 Display (Anzeige)

Funktionsbeschreibung

Symbol	Beschreibung	Leistungsstufe	Anwendung
	Mikrowelle	P 01 ----- 160W	Schonendes Auftauen empfindlicher Speisen, Warmhalten
		P 02 ----- 320W	Schwaches Fortkochen, Ausquellen von Reis Schnelles Auftauen
		P 03 ----- 480W	Schmelzen von Butter Erwärmen von Babynahrung
		P 04 ----- 640W	Garen von Gemüse und Lebensmitteln Schonendes Garen und Erhitzen, Erhitzen und Garen von kleinen Mengen Erwärmen von empfindlichen Speisen
		P 05 ----- 750W	Schnelles Garen und Erhitzen von Flüssigkeiten und fertigen Gerichten,
	Mikrowelle + Grill	P 01 ----- 95W	Überbacken von Toast
		P 02 ----- 135W	Grillen von Geflügel und Fleisch
		P 03 ----- 170W	Garen von Aufläufen und Gratins
		P 04 ----- 200W	Zubereiten von Hackbraten
		P 05 ----- 230W	Kartoffelgratin

Symbol	Beschreibung	Leistungsstufe	Anwendung
	Grill	---	Speisen grillen
	Auftauen	---	Nach Zeit auftauen
		---	Nach Gewicht auftauen
	Automatisches Kochen	---	Kartoffel kochen
		---	Frittiertes und Eintöpfe
		---	Kartoffelpüree

Grundeinstellungen

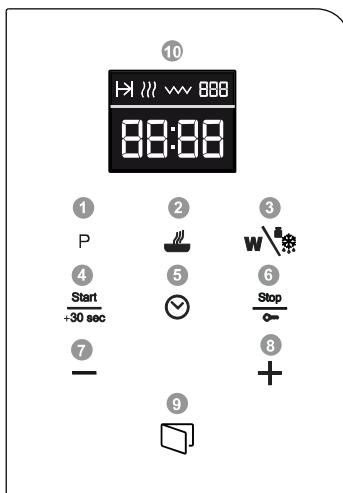

Einstellen der Uhr

1. Drücken Sie die **UHR**TASTE (5) bis die Stundenziffern blinken.
2. Geben Sie die Stunden ein indem Sie durch Drücken von – oder + (7/8).
3. Drücken Sie erneut die **UHR**TASTE (5) und stellen Sie die Minuten ein.
4. Geben Sie die Minuten ein indem Sie durch Drücken von – oder + (7/8).
5. Drücken Sie zum Schluss nochmals die Taste **UHR**TASTE (5).

Sicherheitssperre

Der Betrieb des Gerätes kann gesperrt werden (um zum Beispiel dessen Benutzung durch Kinder zu verhindern), hierzu:

1. Halten Sie die **Stop- / Verriegelungstaste** (6) drei Sekunden lang gedrückt. Danach wird ein akustisches Signal ausgegeben und das Gerät ist gesperrt.
2. Die Uhrzeit wird weiterhin angezeigt. Die Verriegelungsanzeige leuchtet auf dem **DISPLAY** (10) auf.
3. Zur Freigabe des Mikrowellengerätes halten Sie erneut die **Stop- / Verriegelungstaste** (6) drei Sekunden lang gedrückt. Danach wird ein akustisches Signal ausgegeben und die Anzeige der Sicherheitssperre schaltet aus.

Grundfunktionen

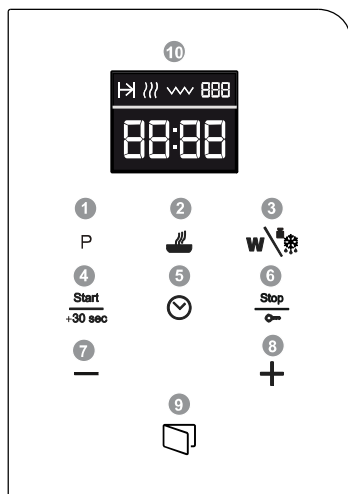

Mikrowelle

1. Drücken Sie die **PROGRAMMTASTE «P»** (1). Die Anzeige für die Funktion **MIKROWELLE**  leuchtet auf dem **DISPLAY** (10) auf. Bestätigen Sie indem Sie erneut die **PROGRAMMTASTE «P»** (1) drücken.
2. Drücken Sie die **DAUERTASTE** (2). Geben Sie die Funktionsdauer ein, indem Sie durch Drücken von - oder + (7/8). Drücken Sie erneut **DAUERTASTE** (2). um zu bestätigen.
3. Zur Veränderung der Leistung der Mikrowelle drücken Sie die **LEISTUNGS/GEWICHTSTASTE** (3). (Ohne Betätigung dieser Taste funktioniert das Gerät mit maximaler Leistung.) Geben Sie die gewünschte

Leistung ein, indem Sie durch Drücken von - oder + (7/8). Drücken Sie erneut die **LEISTUNGS- / GEWICHTSTASTE** (3) um zu bestätigen.

4. Drücken Sie die **STARTTASTE** (4). Die Mikrowelle wird damit in Betrieb gesetzt.

Schnellstart

1. Im Ruhestand (Standby) drücken Sie die **STARTTASTE** (4). Das Gerät setzt sich sofort in Betrieb für 30 Sekunden in der Mikrowellenfunktion bei der maximalen Leistung.
2. Wenn Sie die Dauerzeit erhöhen möchten, drücken Sie wieder die **STARTTASTE** (4). Jedes Mal, wenn die **STARTTASTE** (4) gedrückt wird, wird die Laufzeit in 30 Sekunden erhöht.

Grill

1. Drücken Sie die **PROGRAMMTASTE «P»** (1). Wählen Sie die Funktion **GRILL** , indem Sie durch Drücken von - oder + (7/8). Bestätigen Sie indem Sie erneut die **PROGRAMMTASTE «P»** (1) drücken.
2. Drücken Sie die **DAUERTASTE** (2). Geben Sie die Funktionsdauer ein, indem Sie durch Drücken von - oder + (7/8). Drücken Sie erneut **DAUERTASTE** (2). um zu bestätigen.
3. Drücken Sie die **STARTTASTE** (4). Die Mikrowelle wird damit in Betrieb gesetzt.

Mikrowelle + Grill

- Drücken Sie die **PROGRAMMTASTE «P»** (1). Wählen Sie die Funktion  **MIKROWELLE + GRILL** indem Sie durch Drücken von - oder + (7/8). Bestätigen Sie indem Sie erneut die **PROGRAMMTASTE «P»** (1) drücken.
- Drücken Sie die **DAUERTASTE (2)**. Geben Sie die Funktionsdauer ein, indem Sie durch Drücken von - oder + (7/8). Drücken Sie erneut **DAUERTASTE (2)**. um zu bestätigen.
- Zur Veränderung der Leistung der Mikrowelle drücken Sie die **LEISTUNGS-/GEWICHTSTASTE (3)**. (Ohne Betätigung dieser Taste funktioniert das Gerät mit maximaler Leistung.) Geben Sie die gewünschte Leistung ein, indem Sie durch Drücken von - oder + (7/8). Drücken Sie erneut die **LEISTUNGS-/GEWICHTSTASTE (3)** um zu bestätigen.
- Drücken Sie die **STARTTASTE (4)**. Die Mikrowelle wird damit in Betrieb gesetzt.

Auftauen nach Gewicht (Automatisch)

- Drücken Sie die **PROGRAMMTASTE «P»** (1). Wählen Sie die Funktion Auftauen nach **Gewicht** , indem Sie durch Drücken von - oder + (7/8). Bestätigen Sie indem Sie erneut die **PROGRAMMTASTE «P»** (1) drücken.
- Das Programm «P01» blinkt (standardmäßig). Wählen Sie die Art vom Lebensmittel (Programm), indem Sie durch Drücken von - (7) oder + (8) (siehe Tabelle unten). (Wenn Sie den Drehknopf nicht betätigen dann ist das Programm «P01» standardmäßig ausgewählt.) Drücken Sie die Leistungs- / Gewichtstaste (3) um zu bestätigen.
- Auf dem **DISPLAY (10)** blinken das Gewicht (z.B. « 0.1 » standardmäßig) und die Gewichtsanzeige « kg ». Geben Sie

das Gewicht des Lebensmittels (z.B. «1,2 kg») durch Drehen durch Drücken von - oder + (7/8). Drücken Sie erneut die **LEISTUNGS-/GEWICHTSTASTE (3)** um zu bestätigen. Das von Ihnen ausgewählte Programm (z.B.: « P01 ») beginnt wieder zu blinken.

- Drücken Sie die **STARTTASTE (4)**. Die Mikrowelle wird damit in Betrieb gesetzt.
- Wenden Sie die Speisen sobald die Mikrowelle ein akustisches Signal erklingt und auf den **DISPLAY (10)** blinkt. Schließen Sie die Tür und drücken Sie die **STARTTASTE (4)**.

Die nachfolgende Tabelle beschreibt die hinterlegten Programme der Funktion Auftauen nach Gewicht, mit Angabe der Gewichtsintervalle, Auftauzeitintervalle und Wartezeiten (um eine einheitlichere Temperatur des Auftaugutes zu gewährleisten):

Prog.	Lebensmittel	Gewicht (Kg)	Zeit (Min.)	Wartezeit (Min.)
P0 1	Fleisch	0,1 – 2,5	3 – 75	20 – 30
P0 2	Geflügel	0,1 – 2,5	3 – 75	20 – 30
P0 3	Fisch	0,1 – 2,5	3:20 - 83	20 – 30
P0 4	Obst	0,1 – 1,0	2:36 – 26	5 – 10
P0 5	Brot	0,1 – 1,5	2:25 – 36:15	5 – 10

Auftauen nach Zeit (Manuell)

- Drücken Sie die **PROGRAMMTASTE «P»** (1). Wählen Sie die Funktion Auftauen nach **ZEIT** , indem Sie durch Drücken von - oder + (7/8). Bestätigen Sie indem Sie erneut die **PROGRAMMTASTE «P»** (1) drücken.
- Drücken Sie die **DAUERTASTE (2)**. Geben Sie die Funktionsdauer ein, indem Sie durch Drücken von - oder + (7/8). Drücken Sie erneut **DAUERTASTE (2)**. um zu bestätigen.

3. Drücken Sie die **STARTTASTE** (4). Die Mikrowelle wird damit in Betrieb gesetzt.
4. Abhängig von der Gesamtgarzeit ertönt nach einer bestimmten Zeit ein Signalton.

Das Auftaugut kann nun umgerührt oder gewendet werden. Zum Fortsetzen des Betriebes die Mikrowellentür schließen und die **STARTTASTE** (4) drücken.

Sonderfunktionen

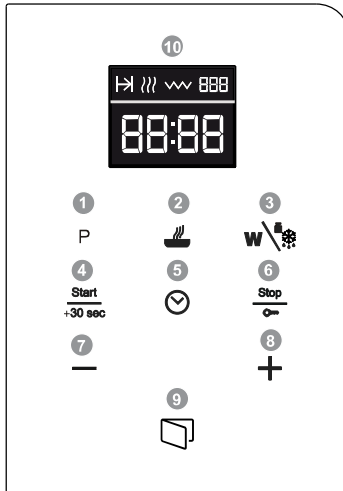

2. Drücken Sie die **PROGRAMMTASTE «P»** (1). Wählen Sie die Funktion «AUTO 2», indem Sie durch Drücken von - oder + (7/8). Bestätigen Sie indem Sie erneut die **PROGRAMMTASTE «P»** (1) drücken.
3. Drücken Sie die **STARTTASTE** (4). Das Gerät ist nun in Betrieb und das DISPLAY (10) zeigt die noch verbleibende Restzeit an.
4. Wenden Sie die Speisen sobald die Mikrowelle ein akustisches Signal erklingt und auf den **DISPLAY** (10) blinkt. Schließen Sie die Tür und drücken Sie die **STARTTASTE** (4).

Sonderfunktion: Auto 1 (500g Kartoffel kochen)

1. Legen Sie die Kartoffel (ca. 500 g) mit ein wenig Wasser in ein Mikrowellengeeignetes Kochgeschirr ein, und stellen Sie es auf den Glasteller ins Gerät.
2. Drücken Sie die **PROGRAMMTASTE «P»** (1). Wählen Sie die Funktion «AUTO 1», indem Sie durch Drücken von - oder + (7/8). Bestätigen Sie indem Sie erneut die **PROGRAMMTASTE «P»** (1) drücken.
3. Drücken Sie die **STARTTASTE** (4). Das Gerät ist nun in Betrieb und das Display zeigt die noch verbleibende Restzeit an.

Sonderfunktion: Auto 2 (Brat-/Schmorgerichte)

1. Geben Sie das Brat-/Schmorgericht (zum Beispiel: Kohl, geschmortes Hähnchen) in ein Behältnis, decken Sie dieses ab und stellen Sie es auf das Backblech.

Sonderfunktion: Auto 3 (Kartoffelauflauf)

1. Kartoffelauflauf von 1000 g rohen Kartoffeln. Den Auflauf in einen Schlüssel geben (Durchmesser ca. 25-26 cm) und auf den Glasteller ins Gerät stellen.
2. Drücken Sie die **PROGRAMMTASTE «P»** (1). Wählen Sie die Funktion «AUTO 3», indem Sie durch Drücken von - oder + (7/8). Bestätigen Sie indem Sie erneut die **PROGRAMMTASTE «P»** (1) drücken.
3. Drücken Sie die **STARTTASTE** (4). Das Gerät ist nun in Betrieb und das **DISPLAY** (10) zeigt die noch verbleibende Restzeit an.

Funktion Speicher

Mit dieser Funktion, «**MEM**», lassen sich häufig verwendete Parameter speichern (Dauer und Leistung). Diese kann aber nur mit den Hauptfunktionen **Mikrowelle**, **Grill** und **Mikrowelle + Grill** benutzt werden.

Speichern

1. Drücken Sie die **PROGRAMMTASTE «P»** (1). Wählen Sie die gewünschte Funktion (z.B. Mikrowelle), indem Sie durch Drücken von – oder + (7/8). Bestätigen Sie indem Sie erneut die **PROGRAMMTASTE «P»** (1) drücken.
2. Stellen Sie die gewünschten Parameter (Dauer und Leistung) ein, sowie in den Grundfunktionen beschrieben.
3. Drücken Sie die **PROGRAMMTASTE «P»** (1) bis ein Signalton zu hören ist und das **DISPLAY** (Anzeige) das Wort **«MEM»** zeigt.

Verwendung des Speichers

1. Drücken Sie die **PROGRAMMTASTE «P»** (1). Wählen Sie die Funktion **«MEM»**,

indem Sie durch Drücken von – oder + (7/8). Bestätigen Sie indem Sie erneut die **PROGRAMMTASTE «P»** (1) drücken.

2. Drücken Sie die **STARTTASTE** (4). Die Mikrowelle wird damit in Betrieb gesetzt.

Löschen des Speichers

1. Drücken Sie die **PROGRAMMTASTE «P»** (1). Wählen Sie die Funktion **«MEM»**, indem Sie durch Drücken von – oder + (7/8). Bestätigen Sie indem Sie erneut die **PROGRAMMTASTE «P»** (1) drücken.
2. Drücken Sie die **STOP/SICHERHEITSTASTE** (6) bis Sie ein Signalton hören. Der Ofen gelangt wieder in den Ruhestand (Standby).

Während des Betriebs...

Sie können während der Zubereitungsdauer der Speisen die Tür jederzeit öffnen, in diesem Fall:

- WIRD DIE MIKROWELLENERZEUGUNG SOFORT UNTERBROCHEN.
- Der Grill wird abgeschaltet und verbleibt auf hoher Temperatur.
- Die Zeitschaltuhr wird angehalten und zeigt die verbleibende Funktionsdauer an.

Falls gewünscht können Sie dann:

1. Die Speisen wenden oder umrühren, um einen gleichmäßigeren Garvorgang zu erreichen.
2. Die Leistung der Mikrowelle mit den Tasten „-“ oder „+“ verändern.
3. Mit den Funktionstasten eine andere Funktion einstellen.
4. Die restliche Funktionsdauer mit den Tasten „-“ oder „+“ einstellen.

Schließen Sie die Tür erneut und drücken Sie die Taste **START**. Das Gerät wird damit wieder in Betrieb gesetzt.

Unterbrechung der Funktion

Soll das Programm vor dem vollständigen Ablauf unterbrochen werden, drücken Sie auf die **STOP**-Taste oder öffnen Sie die Tür des Gerätes.

Wenn Sie den Garvorgang vorzeitig abbrechen möchten, schließen Sie wieder die Tür und drücken erneut die **STOP**-Taste. Ein Signal ertönt und auf dem Display erscheint die Uhrzeit.

Programmende

Nach dem Programmablauf wird 3 x ein akustisches Signal abgegeben und das **Display** zeigt „**End**“ an. Die Signale ertönen im Abstand von 30 Sekunden bis die Tür geöffnet wird bzw. ein Tastendruck auf „**STOP**“ erfolgt.

Welches Geschirr kann verwendet werden?

Mikrowellenbetrieb

Beim Mikrowellenbetrieb muss beachtet werden, dass Mikrowellen von metallischen Flächen zurückgeworfen werden. Glas, Porzellan, Keramik, Kunststoffe, Papier dagegen lassen die Mikrowellen ungehindert durch.

Deshalb sind **Kochtöpfe und Kochgeschirr aus Metall oder Gefäße mit Metallteilen und -dekor für den Mikrowellenbetrieb nicht geeignet**. Auch Glas und Keramik mit **metallischen Verzierungen und Bestandteilen** (z.B. Bleikristall) darf nicht verwendet werden.

Ideal für das Mikrowellengaren sind feuerfestes Glas, Porzellan, Keramik und hitzebeständige Kunststoffe. Es ist empfehlenswert, sehr feines und empfindliches Glas und Porzellan nur zum Auftauen und kurzzeitigen Erwärmen von bereits gegarten Lebensmitteln zu verwenden.

Mikrowellengeschirrtest

Stellen Sie Ihr Geschirr leer ca. 20 Sek. in das Gerät bei höchster Einstellung. Bleibt das Geschirr kalt oder wird es nur handwarm, ist es geeignet. Wird es jedoch sehr heiß oder entstehen Funken, ist es nicht geeignet.

Erhitzte Speisen geben Wärme an das Geschirr ab. Es kann dadurch sehr heiß werden. Benutzen Sie deshalb immer **Topflappen!**

Grillbetrieb

Für den Grillbetrieb muss das Geschirr temperaturbeständig bis mindestens 250°C sein.

Kunststoffgeschirr ist nicht geeignet.

Kombibetrieb

Für die Kombi-Betriebsarten muss das Geschirr sowohl für den Mikrowellen- als auch für den Grillbetrieb geeignet sein.

Aluminiumschalen/Alufolie

Fertiggerichte in Aluschalen oder Alufolie können im Mikrowellengerät ohne Bedenken eingesetzt werden, wenn folgende Punkte beachtet werden:

- Die Hersteller-Empfehlungen auf der Verpackung sind zu beachten.
- Die Aluschalen dürfen nicht höher als 3 cm sein und dürfen die Garraumwand nicht berühren (Abstand mind. 3cm). Aludeckel müssen entfernt werden.
- Die Aluschale direkt auf den Drehteller stellen. Bei Verwendung der Roste, die Aluschale auf einen Porzellanteller stellen. Die Schale nie direkt auf den Rost stellen!
- Die Garzeit verlängert sich um einige Minuten, da die Mikrowellen nur von oben in die Speisen eindringen können. Im Zweifelsfall deshalb in mikrowellene geeignetes Geschirr umfüllen.
- Alufolie kann gezielt eingesetzt werden, um die Mikrowellen beim Auftauen abzuschirmen. Empfindliche Lebensmittel wie Geflügel oder Rinderhack können so durch Abdecken der Flügelenden oder der Randteile vor dem Überhitzen geschützt werden.
- **Wichtig:** Die Alufolie darf die Garraumwand nicht berühren, das es sonst zu Funkenüberschlag kommen kann.

Deckel

Es empfiehlt sich die Benutzung von Glas- oder Kunststoffdeckeln bzw. Plastikfolie, denn:

1. Sie verhindern übermäßigen Dampfaustritt (besonders bei langen Garzeiten);
2. Der Garungsprozess wird beschleunigt;
3. Das Austrocknen der Speisen wird verhindert;

4. Das Aroma bleibt erhalten.

Deckel müssen mit Öffnungen ausgestattet sein, damit kein Druck entstehen kann. Plastiktüten müssen ebenfalls über Öffnungen verfügen. Babyflaschen und Gläser mit Babybrei sowie ähnliche Behältnisse dürfen nur ohne Deckel bzw.

Verschluss erwärmt werden,- sie können sonst platzen.

Die folgende Tabelle gibt einen Überblick, welches Geschirr für welche Anwendung geeignet ist.

Geschirrtabelle

Geschirrart	Betriebsart	Mikrowellenbetrieb		Grillbetrieb	Kombibetrieb
		Auftauen / Erwärmen	Garen		
Glas und Porzellan 1) haushaltsüblich, nicht spülmaschinenfest	feuerfest,	ja	ja	nein	nein
Glaskeramik feuerfestes Glas und Porzellan		ja	ja	ja	ja
Keramik, Steingut 2) ohne metallhaltige Glasuren		ja	ja	nein	nein
Tongeschirr 2) glasiert nicht glasiert		ja nein	ja nein	nein nein	nein nein
Kunststoff-Geschirr 2) hitzebeständig bis 100°C hitzebeständig bis 250°C		ja ja	nein ja	nein nein	nein nein
Kunststoff-Folien 3) Frischhaltefolie Mikrowellenfolie		nein ja	nein ja	nein nein	nein nein
Papier, Pappe, Pergament 4)		ja	nein	nein	nein
Metall Alufolie Aluschalen 5) Zubehörteile		ja nein ja	nein ja ja	ja ja ja	nein ja ja

1. Ohne Gold- und Silberrand, kein Bleikristall.

2. Herstellerangaben beachten!

3. Keine Metallclips zum Verschließen von Beuteln verwenden, Beutel anstecken,

Mikrowellenfolie nur zum Abdecken verwenden.

4. Keine Wachs-Pappteller.

5. Nur flache Aluschalen ohne Deckel, Alu darf Garraumwand nicht berühren.

Reinigung und Instandhaltung des Mikrowellengerätes

BEVOR SIE DAS MIKROWELLENGERÄT REINIGEN, VERGEWISSEN SIE SICH, DASS DER STECKER AUS DER STECKDOSE HERAUSGEZOGEN IST.

Nach dem Betrieb das Gerät auskühlen lassen. Zum Reinigen des Gerätes kein scheuerndes Putzmittel, kratzende Topfreiniger oder spitze Gegenstände verwenden.

Außenflächen

1. Reinigen Sie die Außenflächen mit einer lauwarmen Spülmittellauge und einem feuchten Tuch.
2. Achten Sie darauf, dass kein Wasser in das Innere des Gehäuses gelangt.

Garraum

1. Reinigen Sie die Innenwände nach jedem Gebrauch mit einem feuchten Wischtuch.
2. Achten Sie darauf, dass kein Wasser in die Lüftungsöffnungen der Gerätevertiefung gerät.
3. Sollte seit der letzten Reinigung bereits eine geraume Zeit verstrichen und die Geräteinnenflächen verschmutzt sein, stellen Sie ein Glas Wasser auf den Drehteller und lassen das Mikrowellengerät 4 min. lang auf Höchststufe laufen. Der freigesetzte Dampf weicht die Verschmutzungen auf, die anschließend mit einem weichen Tuch entfernt werden können.

Wichtig! Das Gerät darf nicht mit einem Heißdampf- oder Dampfstrahlreiniger gereinigt werden. Der Dampf kann an Spannungsführende Teile des Mikrowellengerätes gelangen und einen Kurzschluss auslösen.

Stärkere Verschmutzungen der Edelstahlflächen können mit einem Edelstahlputzmittel entfernt werden. Anschließend sollte jedoch gründlich mit

warmem Wasser nachgewischt und trockengerieben werden.

4. Zubehörteile nach jeder Benutzung reinigen. Bei starker Verschmutzung empfiehlt sich ein Einweichen in Spülwasser und anschließende Reinigung mit Bürste und Schwamm. Die Zubehörteile sind Spülmaschinengeeignet. Achten Sie darauf, dass der Drehteller und der Rollenring immer sauber sind.

Tür, Türscharnier und Gerätvorderseite

1. **Diese Teile müssen immer sauber sein, besonders die Kontaktflächen zwischen der Tür und der Gerätevorderseite, damit die Abdichtung des Gerätes gewährleistet ist.**
2. Benutzen Sie eine lauwarme Spülmittellauge und ein weiches Tuch zum Trocknen.

Glimmerdeckel

Die Glimmerdeckel müssen immer sauber gehalten werden. Speisereste an den Deckeln, können durch Verbrennung zu einer Verformung führen oder Funken auslösen. Bitte deshalb die Deckel regelmäßig reinigen, jedoch nicht mit scheuernden Putzmitteln oder spitzen Gegenständen behandeln. Die Deckel nicht abnehmen, um Gefährdungen zu vermeiden.

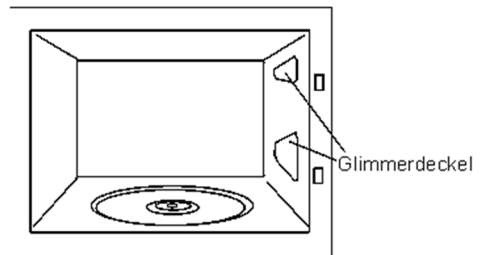

Was tun bei Störungen?

Das Gerät arbeitet nach beschriebener Einstellung nicht:

- Steckt der Netzstecker richtig in der Steckdose?
- Ist die Tür völlig geschlossen? Die Tür muss hörbar einrasten.
- Befinden sich Fremdkörper zwischen Tür und Rahmen?

Die Speisen werden zu langsam oder überhaupt nicht heiß:

- Verwenden Sie versehentlich Metallgeschirr im Mikrowellenbetrieb?
- Haben Sie Betriebszeit und Leistungsstufe korrekt gewählt?
- Haben Sie eine größere Menge oder kältere Speisen als sonst in das Mikrowellengerät gestellt?

Die Speise ist überhitzt, ausgetrocknet oder verbrannt:

- Haben Sie Betriebszeit und Leistungsstufe korrekt gewählt?

Das Display zeigt "HOT"!

- Die Temperatur in den Komponentenraum hat die Sicherheitsgrenze erreicht. Überprüfen Sie die Installationsbedingungen

Das Gerät arbeitet mit ungewohnten Nebengeräuschen:

- Springen im Garraum Funken zu Metallteilen über?
- Berührt das Geschirr die Garraumwand?
- Berühren sich lose Gegenstände wie Fleischspieße oder Löffel im Garraum?

Die Innenbeleuchtung schaltet sich nicht ein:

- Falls das Gerät weiter funktioniert ist es möglich das die Lampe nicht mehr in Ordnung ist. Sie können das Gerät weiterhin nutzen.
- Dieser Eingriff kann nur durch den Kundendienst ausgeführt werden, da Spezialwerkzeuge eingesetzt werden müssen.

Der Stromversorgungskabel ist zerstört:

- Dieser Eingriff kann nur durch den Kundendienst ausgeführt werden, da Spezialwerkzeuge eingesetzt werden müssen.

Bei allen anderen Störungen den Servicedienst verständigen.

ACHTUNG!

Reparaturen dürfen nur von einem geschulten Kundendienst-Techniker durchgeführt werden

Technische Eigenschaften

Leistungsbeschreibung

- Wechselspannung. (Siehe: Typenschild)
- Sicherung 8 A / 250 V
- Eingangsleistung 1200 W
- Grilleistung. 1000 W
- Mikrowellenausgangsleistung 750 W
- Mikrowellenfrequenz 2450 MHz
- Außenabmessungen (B×H×T)..... 595 × 390 × 350 mm
- Innenabmessungen (B×H×T)..... 305 × 210 × 305 mm
- Fassungsvermögen..... 20 l
- Gewicht..... 18,6 kg

Informationen zur Entsorgung

Ihre Pflichten als Endnutzer



Dieses Elektro- bzw. Elektronikgerät ist mit einer durchgestrichenen Abfalltonne auf Rädern gekennzeichnet. Das Gerät darf deshalb nur getrennt vom unsortierten Siedlungsabfall gesammelt und zurückgenommen werden. Es darf somit nicht in den Hausmüll gegeben werden. Das Gerät kann z.B. bei einer kommunalen Sammelstelle oder ggf. bei einem Vertreiber (siehe unten zu deren Rücknahmepflichten in Deutschland) abgegeben werden. Das gilt auch für alle Bauteile, Unterbaugruppen und Verbrauchsmaterialien des zu entsorgenden Altgeräts.

Bevor das Altgerät entsorgt werden darf, müssen alle Altbatterien und Altkumulatoren vom Altgerät getrennt werden, die nicht vom Altgerät umschlossen sind. Das gleiche gilt für Lampen, die zerstörungsfrei aus dem Altgerät entnommen werden können. Der Endnutzer ist zudem selbst dafür verantwortlich, personenbezogene Daten auf dem Altgerät zu löschen.

Hinweise zum Recycling



Helfen Sie mit, alle Materialien zu recyceln, die mit diesem Symbol gekennzeichnet sind. Entsorgen Sie solche Materialien, insbesondere Verpackungen, nicht im Hausmüll, sondern über die bereitgestellten Recyclingbehälter oder die entsprechenden örtlichen Sammelsysteme. Recyceln Sie zum Umwelt- und Gesundheitsschutz elektrische und elektronische Geräte.

Rücknahmepflichten der Vertreiber

Wer auf mindestens 400 m² Verkaufsfläche Elektro- und Elektronikgeräte vertreibt oder diese gewerblich an Endnutzer abgibt, ist verpflichtet, bei Abgabe eines neuen Gerätes, ein Altgerät des Endnutzers der gleichen Geräteart, das im Wesentlichen die gleichen Funktionen wie das neue Gerät

erfüllt, am Ort der Abgabe oder in unmittelbarer Nähe, unentgeltlich zurückzunehmen. Das gilt auch für Vertreiber von Lebensmitteln mit einer Gesamtverkaufsfläche von mindestens 800 m², die mehrmals im Kalenderjahr oder dauerhaft Elektro- und Elektronikgeräte anbieten und auf dem Markt bereitstellen. Solche Vertreiber müssen zudem auf Verlangen des Endnutzers Altgeräte, die in keiner äußeren Abmessung größer als 25 cm sind, (kleine Elektrogeräte) im Einzelhandelsgeschäft oder in unmittelbarer Nähe hierzu unentgeltlich zurückzunehmen; die Rücknahme darf in diesem Fall nicht an den Kauf eines Elektro- oder Elektronikgerätes verknüpft, kann aber auf drei Altgeräte pro Geräteart beschränkt werden.

Ort der Abgabe ist auch der private Haushalt, wenn das neue Elektro- oder Elektronikgerät dorthin geliefert wird; in diesem Fall ist die Abholung des Altgerätes für den Endnutzer kostenlos.

Die vorstehenden Pflichten gelten auch für den Vertrieb unter Verwendung von Fernkommunikationsmitteln, wenn die Vertreiber Lager- und Versandflächen für Elektro- und Elektronikgeräte bzw. Gesamtlager und Versandflächen für Lebensmittel beinhalten, die den oben genannten Verkaufsflächen entsprechen. Die unentgeltliche Abholung von Elektro- und Elektronikgeräten ist dann aber auf Wärmeüberträger (z.B. Kühlschrank), Bildschirme, Monitore und Geräte, die Bildschirme mit einer Oberfläche von mehr als 100 cm² enthalten und Geräte beschränkt, bei denen mindestens eine der äußeren Abmessungen mehr als 50 cm beträgt. Für alle übrigen Elektro- und Elektronikgeräte muss der Vertreiber geeignete Rückgabemöglichkeiten in zumutbarer Entfernung zum jeweiligen Endnutzer gewährleisten; das gilt auch für kleine Elektrogeräte (s.o.), die der Endnutzer zurückgeben möchte, ohne ein neues Gerät zu erwerben.

Energieeffizienz

Produktangaben zum Stromverbrauch und zur maximalen Zeit, die benötigt wird, um den entsprechenden Energiesparmodus zu erreichen.

Leistungsaufnahme im ausgeschalteten Zustand des Geräts	NA
Leistungsaufnahme im Stand-by-Modus bei ausgeschaltetem Display	0,69 W
Zeit, die das Gerät benötigt, um automatisch in den jeweiligen Energiesparmodus zu gelangen	5 min.

Installationsanleitung

Mit der Türöffnungstaste bzw. durch Ziehen an der Tür, die Tür öffnen und alles Verpackungsmaterial entnehmen. Danach den Garraum und die Zubehörteile mit einem feuchten Tuch reinigen und Trockenwischen. Keine Scheuermittel und keine Starkriechenden Mittel verwenden.

Überprüfen Sie den einwandfreien Zustand folgender Teile:

- Tür und Scharniere
- Gerätefront
- Innen- und Außenflächen des Gerätes

Sollten Sie einen Defekt an einem dieser Teile feststellen, BENUTZEN SIE DAS GERÄT NICHT und wenden Sie sich an den Teka-Kundendienst.

Stellen Sie das Gerät auf eine ebene und gewichtsstabile Oberfläche.

Den Drehteller-Führungsring in die Mitte des Garraums geben und den Drehteller aufsetzen bis er einrastet. Drehteller und Drehteller-Führungsring müssen bei jeder Betriebsfunktion im Gerät bleiben. Der Drehteller dreht sich sowohl im Uhrzeigersinn als auch gegen den Uhrzeigersinn.

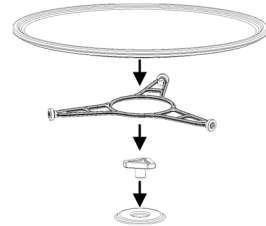

Achtung! Das Gehäuse des Mikrowellengerätes kann mit einer Schutzfolie versehen sein. Ziehen Sie diese Folie sorgfältig vor der ersten Inbetriebnahme ab, indem Sie an der unteren Randseite beginnen.

Zur Gewährleistung einer guten Kühlung des Gerätes wird empfohlen, den Rahmen auf der richtigen Weise zu installieren. Bitte beachten Sie die folgenden Bilder:

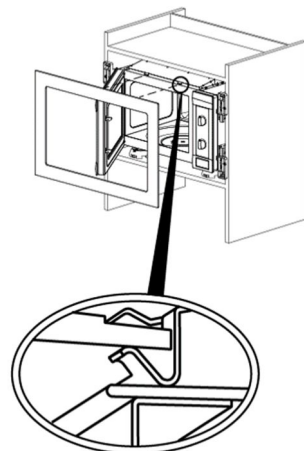

Achten Sie bei der Installation des Mikrowellengerätes darauf, dass das Netzkabel nicht mit der Rückseite des Gerätes in Berührung kommt, die auftretenden hohen Temperaturen können das Kabel beschädigen.

Werden Mikrowellengerät und Elektroherd übereinander installiert, darf das Mikrowellengerät nicht unterhalb des Elektroherdes angeordnet werden, da es sonst in diesem zur Bildung von Kondenswasser kommen kann.

In der elektrischen Installation ist eine Einrichtung vorzusehen, die es ermöglicht, das Gerät mit einer Kontaktöffnungsweite von mind. 3 mm allpolig vom Netz zu trennen. Als geeignete Trennvorrichtung gelten z.B. LS Schalter, Sicherungen (Schraubsicherungen sind aus der Fassung herauszunehmen), FI-Schalter und Schütze. Diese Installation muss den geltenden Vorschriften entsprechen.

Wenn die elektrische Verbindung über einen Netzstecker erhalten bleibt und dieser nach der Montage zugänglich ist, dann ist es nicht erforderlich, die genannte Vorrichtung bereitzustellen.

Schutz gegen elektrischen Schlag muss durch den Einbau gewährleistet sein (Erdung).

Achtung: Das Gerät muss unbedingt geerdet werden.

Das Gerät sollte nicht in unmittelbarer Nähe von Heizkörpern, Rundfunk- und Fernsehgeräten eingebaut werden.

Fabrikant und Händler lassen Beanstandungen im Störfall oder bei Personen-Unfallmeldungen nicht gelten, wenn diese auf die Nichtbeachtung der Installationsanleitung zurückzuführen sind.

Table des matières

Consignes de sécurité.....	26	Fonction spéciale: Auto 3 (purée de pommes de terre)	38
Sécurité des enfants et des personnes vulnérables	26	Fonction Mémoire.....	38
Sécurité générale	27	Procédure de mémorisation	38
Installation	29	Procédure d'utilisation de la mémoire...38	
Nettoyage et Maintenance	30	Effacer une combinaison mémorisée	39
Entretien et réparation.....	30	Pendant le fonctionnement...39	
Vous éviterez d'endommager votre four ainsi que toute autre situation dangereuse si vous respectez les indications suivantes	31	Interruption de la fonction	39
Les avantages du four micro-ondes	32	Fin du programme	39
Mode de fonctionnement du four micro-ondes	32	Quel type de vaisselle peut être utilisé? 39	
Comment les aliments chauffent.....	32	Fonction Micro-ondes	39
Description de l'appareil	33	Testez la vaisselle.....	40
Control Panel.....	34	Fonction Grill	40
Description des fonctions.....	34	Fonction Combinée	40
Réglages de base	35	Récipients et papier d'aluminium	40
Réglage de l'horloge	35	Couvercle	40
Blocage de sécurité.....	36	Tableau – Vaisselle	41
Fonctions de base	36	Nettoyage et Maintenance du micro-ondes	41
Micro-ondes	36	Surface extérieure	41
Démarrage rapide.....	36	Intérieur	42
Grill	36	Porte, charnières de la porte et panneau frontal de l'appareil	42
Micro-ondes + Grill.....	36	Cache en mica.....	42
Décongélation par poids (automatique) 37		Que faire en cas de problème de fonctionnement?	42
Décongélation par temps (manuelle).....	37	Caractéristiques techniques	43
Fonctions spéciales.....	38	Spécifications	43
Fonction spéciale: Auto 1 (cuire 500g de pommes de terre).....	38	Protection de l'environnement.....	43
Fonction spéciale: Auto 2 (ragoûts / cuisson à l'étouffée)	38	Efficacité énergétique	44
		Instructions d'installation.....	44
		Dimensions pour l'installation	90

Consignes de sécurité



Avant d'installer et d'utiliser cet appareil, lisez soigneusement les instructions fournies. Le fabricant ne peut être tenu pour responsable des dommages et blessures liés à une mauvaise installation ou utilisation. Conservez toujours cette notice avec votre appareil pour vous y référer ultérieurement.

Sécurité des enfants et des personnes vulnérables

Avertissement! Risque d'asphyxie, de blessure ou d'invalidité permanente.

- Cet appareil peut être utilisé par des enfants de plus de 8 ans, ainsi que des personnes dont les capacités physiques, sensorielles et mentales sont réduites ou dont les connaissances et l'expérience sont insuffisantes, à condition d'être surveillés par une personne responsable de leur sécurité.
- Les enfants devraient être surveillés pour s'assurer qu'ils ne jouent pas avec l'appareil.
- Ne laissez pas les emballages à la portée des enfants.
- **AVERTISSEMENT** : En cours de fonctionnement, l'appareil et ses parties accessibles deviennent chauds. Éviter de toucher les éléments de chauffage. Les enfants de moins de 8 ans doivent être tenus à l'écart, ou surveillés en permanence.
- **AVERTISSEMENT** : Lorsque l'appareil fonctionne en mode combi, les enfants ne doivent utiliser le four que sous la surveillance d'un adulte, en raison de l'existence de températures élevées.
- Si l'appareil est équipé d'un dispositif de sécurité enfants, nous vous recommandons de l'activer. Les enfants de moins de 3 ans ne doivent pas être laissés sans surveillance à proximité de l'appareil.

- Les enfants ne doivent pas nettoyer ni entreprendre une opération de maintenance sur l'appareil sans surveillance.

Sécurité générale

- Cet appareil est destiné à un usage domestique, et n'est pas adapté aux hôtels, magasins, bureaux ou autres environnements similaires.
- L'intérieur de l'appareil devient chaud lorsqu'il est en fonctionnement. Ne touchez pas les éléments chauffants se trouvant dans l'appareil. Utilisez toujours des gants de cuisine pour retirer ou enfourner des accessoires ou des plats allant au four.
- **Avertissement!** Ne faites pas chauffer de liquides ni d'autres aliments dans des récipients hermétiquement fermés. Ils pourraient exploser.
- N'utilisez que des ustensiles adaptés à une utilisation dans un four à microondes.
- Lorsque vous faites chauffer des aliments dans des récipients en plastique ou en papier, surveillez toujours l'appareil car ces matières peuvent s'enflammer.
- Cet appareil est uniquement destiné à chauffer des aliments et des boissons. L'utiliser pour sécher des aliments ou des vêtements, ou pour faire chauffer des compresses chauffantes, des chaussons, des éponges, des tissus humides ou autres pourrait provoquer des blessures ou un incendie.
- **Attention!** Le four ne peut pas être utilisé si:
 - La porte ne ferme pas correctement;
 - Les gonds de la porte sont endommagés;
 - Les surfaces de contact entre la porte et l'avant de l'appareil sont endommagées ;
 - La vitre de la porte est endommagée;

- Il y a fréquemment un arc électrique à l'intérieur, malgré l'absence de tout objet métallique.

Le four ne peut être réutilisé qu'après avoir été réparé par un technicien du Service d'assistance technique.

- En présence de fumée, éteignez ou débranchez l'appareil et laissez la porte fermée pour étouffer les flammes.
- Si vous chauffez des boissons au micro-ondes, celles-ci peuvent entrer en ébullition après être sorties de l'appareil. Soyez prudent lorsque vous manipulez le récipient.

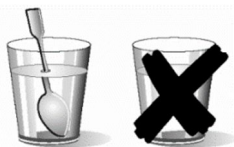

- Attention quand vous chauffez des liquides!
Si vous retirez des liquides du four (eau, café, thé, lait, etc..) lorsqu'ils sont près d'atteindre leur point d'ébullition, ils peuvent déborder ou des gouttes peuvent être projetées hors du récipient.

DANGER DE LÉSIONS ET DE BRÛLURES!

Pour éviter cette situation, mettez une petite cuillère ou une baguette en verre dans le récipient dont vous chauffez le contenu.

- **AVERTISSEMENT!** Lorsque vous retirez le récipient du micro-ondes, assurez-vous qu'il n'est pas coincé sur le plateau tournant afin d'éviter qu'il tombe sur le sol.
- Mélangez ou remuez le contenu des biberons et des petits pots pour bébés, puis vérifiez la température avant de nourrir votre enfant afin d'éviter les brûlures.
- Les oeufs dans leur coquille et les oeufs durs entiers ne doivent pas être chauffés dans l'appareil car ils pourraient exploser, même après la fin de la cuisson.
- **Attention!** Ne chauffez pas de l'alcool pur ni des boissons alcooliques. **RISQUE DE FEU!**

- Attention! Pour éviter que les aliments ne chauffent trop ou ne prennent feu, il est très important, quand vous chauffez de petites quantités de nourriture, de ne pas sélectionner des périodes de fonctionnement trop longues, ni des niveaux de puissance trop élevés. Le pain, par exemple, peut brûler au bout de 3 m avec une puissance trop élevée.
- Utilisez la fonction gril seulement pour gratiner et surveillez constamment l'appareil. Si vous utilisez un mode de fonctionnement combiné pour le gril, prêtez attention au temps.
- N'approchez jamais les câbles d'alimentation d'autres appareils électriques de la porte chaude du four. La gaine isolante pourrait fondre. Danger de court-circuit!

Installation

- Prévoir, pour l'installation électrique, un dispositif permettant de débrancher l'appareil du secteur au niveau de tous les pôles une ouverture des contacts d'au moins 3 mm. Sont considérés comme appropriés des dispositifs de protection tels que par ex. les disjoncteurs, les disjoncteurs différentiels et les contacteurs. Cette installation doit être faite conformément à la réglementation courante.
- Si la connexion électrique se fait par une prise qui reste accessible après l'installation, il n'est pas nécessaire de fournir le dispositif de séparation mentionné.
- L'installation doit respecter les réglementations en vigueur.
- L'enclouement doit être assuré de façon à protéger des chocs électriques.
- **Attention:** Le four doit être obligatoirement relié à la terre.
- **AVERTISSEMENT !** Il s'agit d'un appareil encastrable. Veuillez vous reporter aux dernières pages de cette notice pour en savoir plus sur les dimensions nécessaires à son installation.

Nettoyage et Maintenance

- **Avertissement:** Avant toute opération de nettoyage et maintenance, déconnectez l'alimentation électrique.
- Nettoyez régulièrement l'appareil et retirez-en les résidus alimentaires.
- Si vous ne nettoyez pas régulièrement l'appareil, sa surface peut se détériorer, ce qui pourrait réduire sa durée de vie et provoquer des situations dangereuses.
- N'utilisez pas de produits abrasifs ni de racloirs pointus en métal pour nettoyer la porte en verre car ils peuvent rayer sa surface, ce qui peut briser le verre.
- N'utilisez pas de nettoyeur vapeur pour nettoyer l'appareil.
- Les surfaces de contact de la porte (l'avant de la cavité et la partie intérieure de la porte) doivent être maintenues très propres pour garantir le bon fonctionnement du four.
- S'il vous plaît, soyez attentif aux indications concernant le nettoyage, figurant au point "Nettoyage et entretien du four"
- **AVERTISSEMENT :** Assurez-vous de bien éteindre l'appareil avant de changer l'ampoule, afin d'éviter tout risque de décharge électrique. Veuillez vous reporter au chapitre « REMPLACEMENT DE L'AMPOULE DU FOUR ».

Entretien et réparation

- **Avertissement:** Avant toute opération de réparation, déconnectez l'alimentation électrique.
- **Avertissement:** Toute opération de maintenance ou de réparation nécessitant le retrait de l'un des caches assurant la protection contre les micro-ondes ne doit être confiée qu'à un professionnel qualifié.
- **Avertissement:** Si la porte ou les joints de la porte sont endommagés, vous ne devez pas utiliser l'appareil tant qu'il n'a pas été réparé par un professionnel qualifié.

- Si le câble d'alimentation est endommagé, il ne doit être remplacé que par un professionnel qualifié afin d'éviter tout danger.
- Les réparations ou opérations de maintenance, en particulier des pièces sous tension, ne peuvent être réalisées que par des techniciens certifiés par le fabricant.

Vous éviterez d'endommager votre four ainsi que toute autre situation dangereuse si vous respectez les indications suivantes

- Ne mettez pas votre four en marche à vide. Sans rien à chauffer, il peut en effet se trouver en surcharge et être endommagé. **RISQUE DE DÉTÉRIORATION!**
- Pour effectuer des tests de programmation du four, placez-y un verre d'eau. Celle-ci absorbera les micro-ondes et le four ne sera pas endommagé.
- Ne couvrez et n'obstruez pas les ouvertures de ventilation.
- N'utilisez pas de vaisselle et de récipients métalliques pendant la fonction micro-ondes. Avant d'utiliser de vaisselle et des récipients, voir chapitre sur le type de vaisselle.
- Ne retirez pas le couvercle en mica situé au plafond de la cavité ! Ce couvercle évite que les graisses et particules d'aliments n'endommagent le générateur de micro-ondes.
- Ne laissez aucun objet inflammable dans le four, il peut brûler si vous l'allumez.
- N'utilisez pas le four comme rangement.
- N'utilisez pas le four micro-ondes pour frire dans l'huile, car il est impossible d'en contrôler la température sous l'action des micro-ondes.
- La base et les grilles supportent une charge maximum de 8 kg. Ne dépassez pas cette charge, pour éviter des dégâts.

Les avantages du four micro-ondes

Dans les fours conventionnels, la chaleur dégagée par les résistances ou les brûleurs à gaz pénètre lentement dans les aliments de l'extérieur vers l'intérieur. Il existe, de ce fait, une grande perte d'énergie due au chauffage de l'air, des composants du four et des récipients.

Dans le micro-ondes, la chaleur est générée par les propres aliments, c'est-à-dire que la chaleur passe de l'intérieur vers l'extérieur. Il n'existe aucune perte de chaleur vers l'air, les parois intérieures du four ou les récipients (si ceux-ci sont appropriés pour les fours micro-ondes). Bref, seul l'aliment chauffe.

En résumé, les fours micro-ondes présentent les avantages suivants:

1. Temps de cuisson plus rapide. En général, on observe une réduction de 3/4 du temps par rapport à la cuisson conventionnelle.
2. Décongélation ultrarapide des aliments, ce qui réduit le risque de développement de bactéries.
3. Économie d'énergie.
4. Conservation de la valeur nutritive des aliments en raison de la réduction du temps de cuisson.

Mode de fonctionnement du four micro-ondes

Les fours micro-ondes possèdent une soupape à haute tension, appelée Magnétron, qui convertit l'énergie électrique en énergie micro-ondes. Ces ondes électromagnétiques sont canalisées vers l'intérieur du four à travers un guide d'ondes et sont distribuées par un dispositif de dispersion métallique ou à l'aide d'un plateau tournant.

Dans le four, les micro-ondes se propagent dans tous les sens et sont réfléchies par les parois métalliques de celui-ci, permettant une pénétration uniforme dans les aliments.

Comment les aliments chauffent

La plupart des aliments contiennent de l'eau, dont les molécules vibrent sous l'action des micro-ondes.

Le frottement entre les molécules entraîne la formation de chaleur qui élève la température des aliments, les décongelant, les cuisant ou les gardant chauds.

Puisque la chaleur se forme à l'intérieur des aliments:

- ceux-ci peuvent être cuisinés sans ou avec peu de liquide ou de graisse;
- décongeler, chauffer ou cuire dans le four micro-ondes est plus rapide que dans un four conventionnel;
- les vitamines, les minéraux et les substances nutritives sont conservés;
- la couleur et l'arôme naturels ne sont pas altérés.

Les micro-ondes passent à travers la porcelaine, le verre, le carton ou le plastique, mais ne traversent pas le métal. C'est pour cette raison qu'il ne faut pas utiliser dans le four micro-ondes des récipients en métal ou des récipients possédant des parties métalliques.

Les micro-ondes sont réfléchies par le métal...

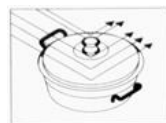

... traversent le verre et la porcelaine...



... et sont absorbées par les aliments.

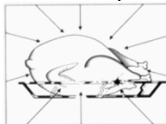

Description de l'appareil

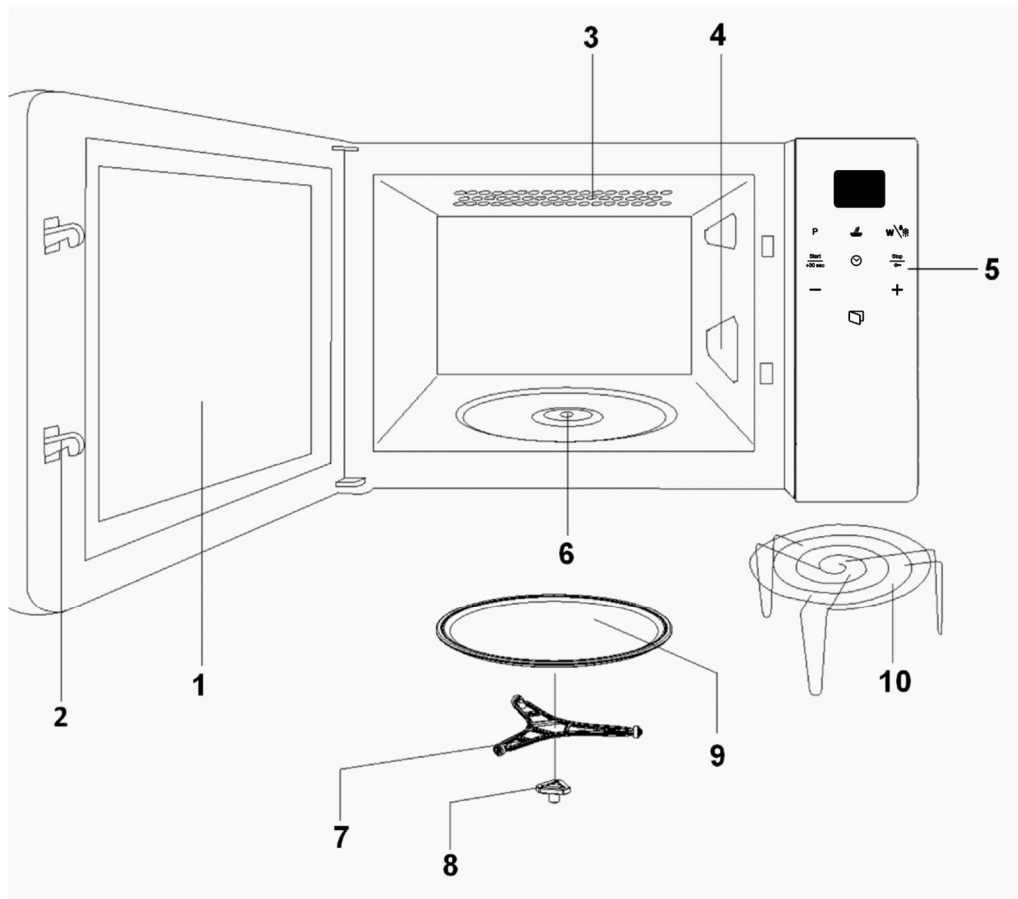

- | | |
|-------------------------|--|
| 1. Vitre de la porte | 6. Orifice pour le support du plateau tournant |
| 2. Languette | 7. Support du plateau tournant |
| 3. Grill en quartz | 8. Accouplement de moteur |
| 4. Cache en mica | 9. Plateau tournant |
| 5. Panneau de commandes | 10. Grille |

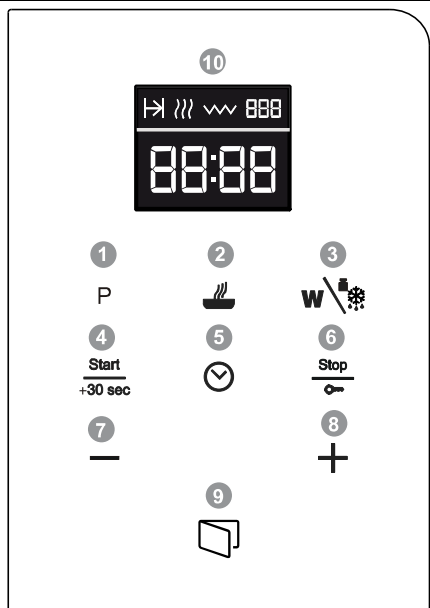

Control Panel



- 1 Touche Programme
- 2 Touche de la Durée
- 3 Touche Puissance / Poids
- 4 Touche Start
- 5 Touche de l'Horloge
- 6 Touche Blocage de Sécurité
- 7 Touche moins
- 8 Touche plus
- 9 Bouton d'ouverture
- 10 Display (Affichage)

Description des fonctions

Symbole	Description	Puissance	Aliments
	Micro-ondes	P 01 ----- 160W	Décongélation lente pour les aliments délicats. Garder chaud.
		P 02 ----- 320W	Cuire à chaleur douce, faire revenir du riz. Décongélation rapide.
		P 03 ----- 480W	Faire fondre du beurre. Chauffer des aliments pour bébés.
		P 04 ----- 640W	Cuire des légumes et des aliments. Cuire et chauffer délicatement. Chauffer et cuire de petites quantités. Chauffer des aliments délicats.
		P 05 ----- 750W	Cuire et chauffer rapidement des liquides et aliments pré-cuisinés.
	Micro-ondes + Grill	P 01 ----- 95W	Gratiner des toasts.
		P 02 ----- 135W	Cuire au grill de la volaille et de la viande.
		P 03 ----- 170W	Cuire des tourtes et des gratins.
		P 04 ----- 200W	Préparer des rôtis.

Symbole	Description	Puissance	Aliments
		P 05 ----- 230W	Cuire des gratins de pommes de terre.
	Grill	---	Griller
	Décongélation	---	Décongélation par temps
		---	Décongélation par poids
AUTO 1	Cuisson Automatique	---	Pommes de terre bouillies
AUTO 2		---	Beignets et ragoûts
AUTO 3		---	Purée

Réglages de base

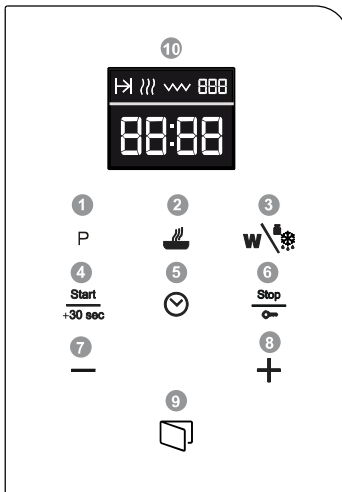

Réglage de l'horloge

1. Appuyez sur la touche de l'**HORLOGE** (5) jusqu'à ce que les chiffres se mettent à clignoter.
2. Indiquer la valeur de l'heure en appuyant sur - ou + (7/8).
3. Appuyez à nouveau sur la touche de l'**HORLOGE** (5) pour régler les minutes.
4. Indiquer la valeur de l'heure en appuyant sur - ou + (7/8).
5. Pour terminer, appuyez à nouveau sur la touche de l'**HORLOGE** (5).

Blocage de sécurité

Le fonctionnement du four peut être bloqué (par exemple, pour éviter son utilisation par des enfants).

1. Appuyez sur la touche **STOP/ Blocage de Sécurité** (6) pendant 3 secondes. À la fin de ce temps, un signal sonore retentit. L'écran affichera 4 lignes et le four se bloquera.

Fonctions de base

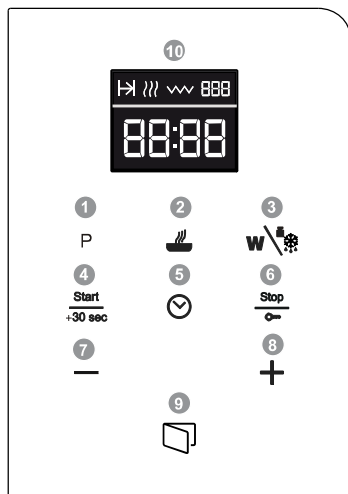

Micro-ondes

1. Appuyez sur la touche **PROGRAMME «P»** (1). L'indicateur de la fonction MICRO-ONDES  s'allume sur le **DISPLAY** (10). Validez la fonction en appuyant de nouveau sur la touche **PROGRAMME «P»** (1).
2. Appuyez sur la touche de la **DURÉE** (2). Indiquez le temps de fonctionnement (par exemple, 10 minutes) en appuyant sur - ou + (7/8). Validez en appuyant sur la touche **DURÉE** (2) de nouveau.
3. Pour modifier la puissance du micro-ondes, appuyez sur la touche **PUISSANCE / POIDS** (3). (Si vous n'appuyez pas sur cette touche, le four fonctionnera par défaut à la puissance maximale.) Pour modifier le niveau de

2. L'horloge continuera à être affichée et l'indicateur de blocage de sécurité s'allume sur l'**ÉCRAN** (10).
3. Pour débloquer le four, appuyez sur la touche **STOP/ Blocage de Sécurité** (6) pendant 3 secondes. À la fin de ce temps, un signal sonore retentit et l'écran affichera à nouveau l'horloge.

puissance appuyez sur - ou + (7/8). Validez en appuyant sur la touche **PUISSANCE / POIDS** (3) de nouveau.

4. Appuyez sur la touche **START** (4). Le micro-ondes se met en marche.

Démarrage rapide

1. En le mode veille, appuyez sur **START** (4). L'appareil se met immédiatement en marche à la fonction de MICRO-ONDES à la puissance maximale pendant 30 secondes.
2. Si vous souhaitez augmenter le temps de fonctionnement, appuyez sur la touche **START** (4) de nouveau. Chaque fois que vous appuyez sur la touche **START** (4) la durée augmente de 30 secondes.

Grill

1. Appuyez sur la touche **PROGRAMME «P»** (1). Sélectionnez la fonction GRILL  en appuyant sur - ou + (7/8). Validez la fonction en appuyant sur **PROGRAMME «P»** (1).
2. Appuyez sur la touche de la **DURÉE** (2). Indiquez le temps de fonctionnement en appuyant sur - ou + (7/8). Validez en appuyant sur la touche **DURÉE** (2) de nouveau.
3. Appuyez sur la touche **START**. Le micro-ondes se met en marche.

Micro-ondes + Grill

1. Appuyez sur la touche **PROGRAMME «P»** (1). Sélectionnez la fonction MICRO-



- ONDES + GRILL en appuyant sur – ou + (7/8). Validez la fonction en appuyant sur **PROGRAMME «P»** (1).
- Appuyez sur la touche de la **DURÉE** (2). Indiquez le temps de fonctionnement en appuyant sur – ou + (7/8). Validez en appuyant sur la touche **DURÉE** (2) de nouveau.
 - Pour modifier la puissance du micro-ondes, appuyez sur la touche **PUISSANCE / POIDS** (3). (Si vous n'appuyez pas sur cette touche, le four fonctionnera par défaut à la puissance maximale.) Pour modifier le niveau de puissance, appuyez sur – ou + (7/8). Validez en appuyant sur la touche **PUISSANCE / POIDS** (3) de nouveau.
 - Appuyez sur la touche **START** (4). Le micro-ondes se met en marche.

Décongélation par poids (automatique)

- Appuyez sur la touche **PROGRAMME «P»** (1). Sélectionnez la fonction



Décongélation par poids en appuyant sur – ou + (7/8). Validez la fonction en appuyant sur **PROGRAMME «P»** (1).

- Le programme « P01 » clignote (par défaut). Indiquez le type d'aliment (programme), en appuyant sur – ou + (7/8) – voir tableau ci-dessous. Si vous ne appuyez sur – ou +, le four sélectionnera par défaut le programme «P01». Confirmez en appuyant sur la touche **PUISSANCE / POIDS** (3).
- Sur l'écran, vous verrez le poids (ex. «0.1» par défaut) et l'indicateur de poids «kg» clignote. Indiquez le poids de la nourriture (ex. «1,2 kg») en appuyant sur – ou + (7/8). Validez en appuyant sur la touche **PUISSANCE / POIDS** (3). Le programme que vous avez sélectionné avant (ex: «P01») clignote de nouveau.

- Appuyez sur la touche **START** (4). Le micro-ondes se met en marche.
- Lorsque le four s'arrête, sonne et «TURN» clignote sur l'affichage (10), retournez les aliments. Pour continuer le processus de décongélation, refermez la porte du micro-ondes, puis appuyez sur la touche **START** (4).

Le tableau suivant présente les programmes de la fonction Décongélation par poids, avec les intervalles de poids, les temps de décongélation et les temps de repos (pour garantir que l'aliment présente une température uniforme).

Prog	Aliment	Poids	Temps	Temps de repos
P0 1	Viande	0,1 – 2,5	3 – 75	20 – 30
P0 2	Volaille	0,1 – 2,5	3 – 75	20 – 30
P0 3	Poisson	0,1 – 2,5	3:20 - 83	20 – 30
P0 4	Fruits	0,1 – 1,0	2:36 – 26	5 – 10
P0 5	Pain	0,1 – 1,5	2:25 – 36:15	5 – 10

Décongélation par temps (manuelle)

- Appuyez sur la touche **PROGRAMME «P»** (1). Sélectionnez la fonction Décongélation par TEMPS  en appuyant sur – ou + (7/8). Validez la fonction en appuyant sur **PROGRAMME «P»** (1).
- Appuyez sur la touche de la **DURÉE** (2). Indiquez le temps de fonctionnement en appuyant sur – ou + (7/8). Validez en appuyant sur la touche **DURÉE** (2) de nouveau.
- Appuyez sur la touche **START** (4). Le micro-ondes se met en marche.
- Lorsque le four s'arrête et sonne, retournez les aliments. Pour continuer le processus de décongélation, refermez la porte du micro-ondes, puis appuyez sur la touche **START** (4).

Fonctions spéciales

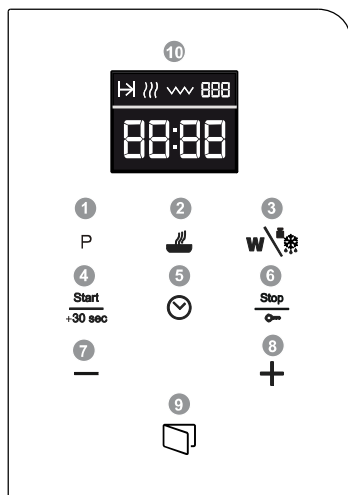

Fonction spéciale: Auto 1 (cuire 500g de pommes de terre)

1. Mettez les pommes de terre (env. 500g) et un peu d'eau dans un récipient résistant à la chaleur sur le plateau rotatif.
2. Appuyez sur la touche **PROGRAMME «P»** (1). Positionnez le sélecteur de fonctions sur «AUTO1» en appuyant sur - ou + (7/8). Validez la fonction en appuyant sur **PROGRAMME «P»** (1).
3. Appuyez sur la touche **START (DEMARRER)** (4). Le four se met en marche et l'écran affiche le temps de fonctionnement restant.

Fonction spéciale: Auto 2 (ragoûts / cuisson à l'étouffée)

1. Mettez le ragoût / les aliments à l'étouffée (par exemple : chou, poulet à l'étouffée) dans un plat, couvrez et placez sur le plateau du four micro-ondes.
2. Appuyez sur la touche **PROGRAMME «P»** (1). Positionnez le sélecteur de fonctions sur «AUTO 2» en appuyant sur - ou + (7/8). Validez la fonction en appuyant sur **PROGRAMME «P»** (1).
3. Appuyez sur la touche **START** (4). Le four se met en marche et l'écran affiche le temps de fonctionnement restant.

Fonction spéciale: Auto 3 (purée de pommes de terre)

1. Préparez une purée à partir de 1 kg de pommes de terre crues. Mettez la purée dans un récipient (d'environ 25-26 cm de diamètre), puis placez-le sur le plateau du micro-ondes.
2. Appuyez sur la touche **PROGRAMME «P»** (1). Positionnez le sélecteur de fonctions sur «AUTO 3» en appuyant sur - ou + (7/8). Validez la fonction en appuyant sur **PROGRAMME «P»** (1).
3. Appuyez sur la touche **START** (4). Le four se met en marche et l'écran affiche le temps de fonctionnement restant.

Fonction Mémoire

La fonction «**MEM**» permet de mémoriser une combinaison de paramètres (temps de cuisson et puissance) fréquemment utilisés. Il y a 3 mémoires indépendantes pour les fonctions principales : **Micro ondes**, **Gril** et **Micro-ondes + Gril**.

Procédure de mémorisation

1. Appuyez sur la touche **PROGRAMME «P»** (1). Sélectionnez la fonction désirée (par exemple, Micro-ondes) en appuyant sur - ou + (7/8). Validez la fonction en appuyant sur **PROGRAMME «P»** (1).
2. Définissez les paramètres désirés (durée et puissance) tels que décrits au chapitre « Fonctions de base ».
3. Appuyez sur la touche **PROGRAMME «P»** jusqu'à ce qu'un signal sonore soit émis et l'indication «**MEM**» s'affiche.

Procédure d'utilisation de la mémoire

1. Appuyez sur la touche **PROGRAMME «P»** (1). Sélectionnez la fonction «**MEM**» en appuyant sur - ou + (7/8). Validez la fonction en appuyant sur **PROGRAMME «P»** (1).
2. Appuyez sur la touche **START (DEMARRER)**. Le four se met en marche.

Effacer une combinaison mémorisée

1. Appuyez sur la touche **PROGRAMME «P»** (1). Sélectionnez la fonction «MEM» en appuyant sur - ou + (7/8). Validez la fonction en appuyant sur **PROGRAMME «P»** (1)

2. Appuyez sur la touche **STOP/ Blocage de Sécurité** (6), jusqu'à ce qu'un signal sonore soit émis. Le micro-ondes se met en veille.

Pendant le fonctionnement...

Lors du processus de cuisson, vous pouvez ouvrir la porte quand bon vous semble. Si vous le faites :

- LA PRODUCTION DE MICRO-ONDES S'INTERROMPT IMMÉDIATEMENT.
- Le grill se désactive mais reste toutefois à une température élevée.
- Le temporisateur s'arrête et l'écran indique le temps de fonctionnement restant.

Si vous le souhaitez, vous pouvez :

1. Retourner ou remuer les aliments afin d'obtenir une cuisson uniforme.
2. Modifier le niveau de puissance du four micro-ondes en appuyant sur la touche - ou +.
3. Sélectionner une autre fonction à l'aide des boutons de fonction.
4. Modifier le temps de fonctionnement restant, en appuyant sur - ou +.

Refermez la porte, puis appuyez sur la touche **START**. De cette façon, l'appareil se remet en marche.

Interruption de la fonction

Pour interrompre le programme, appuyez sur la touche **STOP** ou ouvrez la porte de l'appareil.

Si vous souhaitez annuler le processus de cuisson, refermez la porte, puis appuyez sur la touche **STOP**. Un signal sonore est alors émis et l'écran indique l'heure.

Fin du programme

Une fois le programme terminé, le signal sonore retentit 3 fois et l'écran indique «**End**». Les signaux sonores se répètent toutes les 30 secondes jusqu'à ce que vous ouvriez la porte ou que vous appuyiez sur la touche «**STOP**».

Quel type de vaisselle peut être utilisé?

Fonction Micro-ondes

Avec la fonction Micro-ondes, tenez compte du fait que les micro-ondes sont réfléchies par les surfaces métalliques. En revanche, le verre, la porcelaine, la terre cuite, le plastique et le papier laissent passer les micro-ondes.

C'est pourquoi, **les casseroles et la vaisselle de cuisine en métal ou les récipients avec des parties ou des décorations métalliques ne doivent pas être utilisées dans le micro-ondes.** Le

verre et la terre cuite avec des **décorations ou parties métalliques** (par ex., verre de plomb) ne doivent pas non plus être utilisés.

L'**idéal** pour cuisiner dans le four micro-ondes est d'utiliser le verre, la porcelaine ou la terre cuite réfractaires, ainsi que le plastique résistant à la chaleur. Le verre et la porcelaine très fins et fragiles doivent être utilisés pendant des temps courts, pour décongeler ou chauffer des aliments déjà cuisinés

Testez la vaisselle

Placez la vaisselle à l'intérieur du four pendant 20 secondes à température maximale. Si elle est froide ou tiède, elle est apte. En revanche, si elle chauffe beaucoup ou provoque des étincelles, elle n'est pas apte.

Les aliments chauds transmettent la chaleur à la vaisselle, qui peut devenir très chaude. C'est pourquoi il faut toujours utiliser un **gant**.

Fonction Grill

Dans le cas de la fonction Grill, la vaisselle doit résister à des températures d'au moins 250°C.

La vaisselle en plastique n'est pas adéquate.

Fonction Combinée

Avec la fonction Combinée, la vaisselle à utiliser doit être apte tant pour le micro-ondes que pour le grill.

Récipients et papier d'aluminium

Les plats pré-cuisinés dans des récipients en aluminium ou recouverts de papier aluminium peuvent être mis dans le micro-ondes à condition de respecter les points suivants:

- Tenez compte des recommandations du fabricant qui figurent sur l'emballage.
- Les récipients en aluminium ne doivent pas avoir une hauteur supérieure à 3 cm ni entrer en contact avec les parois de l'intérieur du four (distance min. de 3 cm). Le couvercle en aluminium doit être retiré.
- Placez le récipient en aluminium directement sur le plateau tournant. Si vous utilisez la grille, placez le récipient sur un plateau en porcelaine. Ne mettez

jamais le récipient directement sur la grille!

- Le temps de cuisson est plus long car les micro-ondes pénètrent dans les aliments seulement par le haut. En cas de doute, utilisez seulement la vaisselle apte pour micro-ondes.
- Le papier aluminium peut être utilisé pour réfléchir les micro-ondes lors du processus de décongélation. Les aliments délicats, tels que la volaille ou la viande hachée, peuvent être protégés de la chaleur excessive en couvrant les extrémités.
- Important: le papier aluminium ne doit pas entrer en contact avec les parois de l'intérieur du four afin d'éviter la formation d'étincelles.

Couvercle

Il est recommandé d'utiliser des couvercles en verre, en plastique ou du film transparent, car ils offrent les avantages suivantes:

1. Ils empêchent une évaporation excessive (en particulier lors des cuissons très longues);
2. Le processus de cuisson est plus rapide;
3. Les aliments ne se dessèchent pas;
4. L'arôme est conservé.

Le couvercle doit avoir des orifices pour qu'il ne se forme aucun type de pression. Les sacs en plastique doivent aussi être ouverts. Les biberons tout comme les petits pots pour bébés et autres récipients similaires ne doivent être chauffés que sans couvercle, car ils pourraient exploser.

Le tableau suivant vous donne une idée générale du type de vaisselle approprié pour chaque situation.

Tableau – Vaisselle

Type de vaisselle	Mode de fonctionnement	Micro-ondes		Grill	Micro-ondes + Grill
		Décongeler / chauffer	Cuire		
Verre et porcelaine 1) domestique, non résistant au feu, lavable au lave-vaisselle.		oui	oui	non	non
Céramique vitrifiée verre et porcelaine résistant au feu		oui	oui	oui	oui
Céramique, vaisselle en grès 2) non vitrifiée vitrifiée sans décorations métalliques		oui	oui	non	non
Vaisselle en terre cuite 2) vitrifiée non vitrifiée		oui non	oui non	non non	non non
Vaisselle en plastique 2) résistant à la chaleur jusqu'à 100°C résistant à la chaleur jusqu'à 250°C		oui oui	non oui	non non	non non
Films plastiques 3) Film pour la conservation des aliments Cellophane		non oui	non oui	non non	non non
Papier, carton 4)		oui	non	non	non
Métal Papier aluminium Emballages en aluminium 5) Accessoires		oui non oui	non oui oui	oui oui oui	non oui oui

1. Sans bord doré ou argenté et sans verre de plomb.
2. Suivez les indications du fabricant.
3. N'utilisez pas de liens ou attaches métalliques pour fermer les sacs. Perforez les sacs. N'utilisez les films que pour couvrir.

4. N'utilisez pas d'assiettes en papier.
5. Seulement les emballages en aluminium peu profonds et sans couvercle. L'aluminium ne doit pas entrer en contact avec les parois intérieures du four.

Nettoyage et Maintenance du micro-ondes

AVANT DE NETTOYER LE MICRO-ONDES, ASSUREZ-VOUS QU'IL EST DÉBRANCHÉ DE LA PRISE DE COURANT.

Après avoir utilisé l'appareil, laissez-le refroidir. Ne nettoyez pas l'appareil avec des produits de nettoyage abrasifs, des matériaux qui rayent ou des objets pointus.

Surface extérieure

1. Nettoyez la surface extérieure avec un détergent neutre, de l'eau tiède et un linge humide.
2. Évitez l'entrée d'eau à l'intérieur de la carcasse.

Intérieur

1. Après chaque utilisation, nettoyez les parois intérieures à l'aide d'un linge humide.
 2. Évitez l'entrée d'eau dans les orifices de ventilation du micro-ondes.
 3. Si un certain temps s'est écoulé depuis le dernier nettoyage et que l'intérieur du four micro-ondes est sale, placez un verre d'eau sur le plateau et faites fonctionner le four micro-ondes pendant 4 minutes à puissance maximale. La vapeur libérée facilitera le nettoyage de la saleté incrustée, qui partira facilement à l'aide d'un linge doux.
- **Important:** l'appareil ne doit jamais être nettoyé avec des dispositifs de nettoyage à vapeur. La vapeur peut arriver jusqu'aux parties sous tension et provoquer un court-circuit.
 - Les surfaces en acier inoxydable les plus sales peuvent être nettoyées à l'aide d'un produit de nettoyage non abrasif.
 - Ensuite, nettoyez soigneusement avec de l'eau chaude, puis séchez bien.
4. Nettoyez les accessoires après chaque utilisation. S'ils sont sales, mettez les d'abord à tremper, puis utilisez une brosse et une éponge. Les accessoires peuvent être mis dans le lave-vaisselle. Assurez-vous que le plateau tournant et son support soient toujours propres.

Porte, charnières de la porte et panneau frontal de l'appareil

1. **Ces parties doivent être toujours propres, surtout les surfaces de contact entre la porte et le panneau frontal de l'appareil, pour qu'il n'y ait pas de fuites.**
2. Pour nettoyer, utilisez un détergent neutre et de l'eau tiède. Séchez avec un linge doux.

Cache en mica

Maintenez le cache en mica toujours propre. Les restes d'aliments sur le cache peuvent, par combustion, le déformer ou provoquer des étincelles. Il faut donc le nettoyer régulièrement, mais sans utiliser de produits de nettoyage abrasifs ni d'objets pointus. Ne retirez pas le cache afin d'éviter tout risque d'accident.

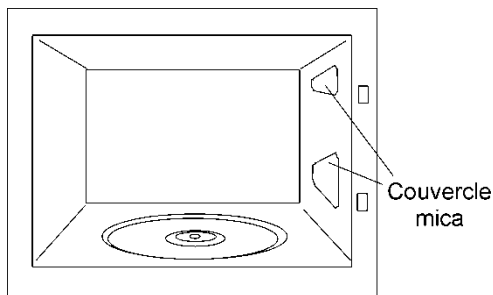

Que faire en cas de problème de fonctionnement?

L'appareil ne fonctionne pas correctement:

- L'appareil est branché correctement dans la prise de courant?
- La porte est complètement fermée? La porte doit être fermée de façon audible.
- Il y a des corps étrangers entre la porte et le four?

Les aliments ne chauffent pas ou chauffent très lentement:

- Vous avez utilisé par inadvertance de la vaisselle en métal?

- Vous avez sélectionné le temps de fonctionnement et le niveau de puissance adéquats?
- Vous avez placé à l'intérieur du micro-ondes une quantité d'aliments plus importante ou plus froide que d'habitude?

L'aliment est excessivement chaud, sec ou brûlé:

- Vous avez sélectionné le temps de fonctionnement et le niveau de puissance adéquats?

Lors du fonctionnement de l'appareil, vous entendez des bruits:

- Il y a des étincelles dans le four micro-ondes?
- La vaisselle entre en contact avec les parois intérieures?
- Il y a des cafards ou autres insectes à l'intérieur du micro-ondes?

La lampe intérieure ne s'allume pas:

- Si toutes les fonctions marchent correctement, il est probable que la lampe soit grillée. Vous pouvez continuer d'utiliser l'appareil.

- La lampe du micro-ondes ne peut être remplacée que par le Service d'assistance technique.

Le câble d'alimentation est endommagé

- Le câble d'alimentation doit être remplacé par le fabricant, des agents agréés ou des techniciens qualifiés pour cette tâche, de façon à éviter des situations dangereuses. De plus, des outils spéciaux sont nécessaires.

Si vous observez tout autre type de problème, contactez le Service d'assistance au client.

Les réparations ne peuvent être réalisées que par des techniciens spécialisés.

Caractéristiques techniques

Spécifications

- Tension AC..... (Voir plaque de caractéristiques)
- Fusible..... 8 A / 250 V
- Puissance requise..... 1200 W
- Puissance du grill..... 1000 W
- Puissance de sortie micro-ondes..... 750 W
- Fréquence de micro-ondes... 2450 MHz
- Dimensions extérieures (L×H×P)..... 595 × 390 × 350 mm
- Dimensions intérieures (L×H×P)..... 305 × 210 × 305 mm
- Capacité du four..... 20 l
- Poids..... 18,6 kg

Protection de l'environnement

Élimination de l'emballage

L'emballage est signalé d'un Point vert.

Veillez utiliser les conteneurs adéquats pour vous débarrasser de tous les matériaux de l'emballage comme carton, polystyrène expansé et film plastique. Ils seront réutilisés pour d'autres emballages.

Élimination des appareils hors d'usage



Points de collecte sur www.quefairedemesdechets.fr
Privilégiez la réparation ou le don de votre appareil !

La directive européenne 2012/19/EU, concernant la gestion des Résidus

d'équipements électriques et électroniques (REEE), prévoit que les appareils électroménagers ne doivent pas être éliminés de la même façon que les résidus urbains solides.

Les appareils usés doivent être recueillis séparément afin d'optimiser le recyclage des matériaux qui les composent et pour prévenir d'éventuelles atteintes à la santé publique et à l'environnement. Le symbole représentant une grande poubelle barrée d'une croix doit être apposé sur tous les produits de façon à rappeler l'obligation d'une collecte à part.

Les consommateurs doivent entrer en contact avec les autorités locales ou les points de vente pour se renseigner sur le local approprié où ils peuvent jeter les appareils hors d'usage.

Instructions d'installation

À l'aide du bouton d'ouverture, ouvrez la porte, puis retirez tout le matériau de protection. Ensuite, nettoyez l'intérieur du four et les accessoires à l'aide d'un linge humide, puis séchez-les. N'utilisez pas de produits abrasifs ni à odeur forte.

Assurez-vous que les parties suivantes sont en parfait état:

- Porte et charnières;
- Panneau frontal du micro-ondes;
- Surfaces intérieures et extérieures de l'appareil.

N'UTILISEZ PAS L'APPAREIL si vous observez un défaut au niveau des parties mentionnées ci-dessus. Si tel est le cas, contactez le Service d'assistance technique.

Placez l'appareil sur une surface plane et stable.

Emboîtez le support du plateau tournant au centre du micro-ondes, puis emboîtez le plateau tournant dans son support. À chaque fois que vous utilisez le micro-ondes, il est nécessaire que le plateau tournant et son support soient correctement installés à

Avant de vous défaire de votre appareil, tirez le câble d'alimentation, coupez-le et éliminez-le.

Efficacité énergétique

Informations sur le produit concernant la consommation d'énergie et le temps maximum nécessaire pour atteindre le mode basse consommation applicable.

Consommation électrique lorsque le produit est désactivé	NA
Consommation électrique en mode veille avec l'affichage désactivé	0,69 W
Temps nécessaire pour que l'appareil atteigne automatiquement le mode basse consommation	5 min.

l'intérieur. Le plateau tournant tourne aussi bien dans le sens des aiguilles d'une montre que dans le sens contraire.

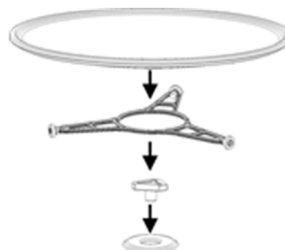

Attention: l'extérieur du micro-ondes peut être enveloppé d'un film de protection. Avant la première mise en marche, retirez soigneusement ce film, en commençant par la partie inférieure.

Afin de garantir une bonne ventilation de l'appareil, installez le cadre correctement. S'il vous plaît suivez les images suivantes.

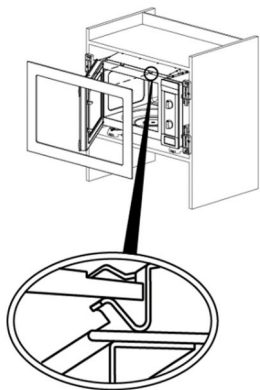

Attention: l'emplacement du micro-ondes doit permettre l'accès à la prise de courant.

Lors de l'installation, assurez-vous que le câble d'alimentation n'entre pas en contact avec la partie arrière de l'appareil car de hautes températures peuvent endommager le câble.

Si vous installez un micro-ondes et un four traditionnel l'un au-dessus de l'autre, le micro-ondes ne peut pas être placé en dessous du four conventionnel pour des raisons de condensation.

L'appareil ne doit pas être placé à proximité de sources de chaleur, de radios et de téléviseurs.

Prévoir, pour l'installation électrique, un dispositif permettant de débrancher l'appareil du secteur au niveau de tous les pôles une ouverture des contacts d'au moins 3 mm. Sont considérés comme appropriés des dispositifs de protection tels que par ex. les disjoncteurs, les fusibles (dévisser les fusibles de leur socle), les disjoncteurs différentiels et les contacteurs. Cette installation doit être faite conformément à la réglementation courante. • Si la connexion électrique se fait par une prise qui reste accessible après l'installation, il n'est pas nécessaire de fournir le dispositif de séparation mentionné.

L'encloisonnement doit être assuré de façon à protéger des chocs électriques.

Attention: Le four doit être obligatoirement relié à la terre.

En cas de problème, le fabricant et les vendeurs déclinent toute responsabilité s'il s'avère que les instructions d'installation n'ont pas été observées

Inhoud

Veiligheidsinformatie	47	Speciale functie: Auto 3 (puree).....	59
Veiligheid van kinderen en kwetsbare mensen.....	47	Memory Function.....	59
Algemene veiligheid	47	Memory procedure	59
Installatie	50	Memory gebruik procedure	59
Reiniging en onderhoud	50	Memory verwijderen	60
Onderhoud en reparaties	51	Wanneer de oven functioneert.....	60
Indien u de aanwijzingen opvolgt, voorkomt u schade aan de oven en andere gevaarlijke toestanden	52	Een bereiding stopzetten.....	60
Voordelen van microgolven	53	Einde van een bereiding	60
Hoe werkt de magnetronoven?	53	Wat voor soort serviesgoed kan men gebruiken?	60
Waarom wordt het voedsel warm?	53	Magnetron-functie	60
Beschrijving van de oven	54	Het testen van serviesgoed	61
Bedieningspaneel.....	55	Grill-functie	61
Functiebeschrijving	55	Magnetron + grill-functie	61
Basisinstellingen.....	56	Aluminium bakjes en aluminiumfolie.....	61
Instelling van de klok.....	56	Deksels.....	61
Veiligheidsblokkering.....	56	Tabel – Serviesgoed	62
Basisfuncties.....	57	Reiniging en onderhoud van de oven.....	62
Magnetron.....	57	Buitenkant	62
Snelstart	57	Binnenkant.....	63
Grillen	57	Deur, deurscharnieren en voorkant	63
Magnetron + Grillen.....	57	Mica plaatjes	63
Ontdooien naar gewicht (automatisch)..	58	Wat te doen bij storingen?	63
Ontdooien op tijd (handmatig).....	58	Technische gegevens	64
Speciale functies	59	Specifications	64
Speciale functie: Auto1 (kook 500g aardappelen)	59	Aanwijzingen over milieubescherming ..	64
Speciale functie: Auto 2 (zacht koken / stoofpotjes)	59	Energie-efficiëntie.....	65
		Installatie-instructies	65
		Afmetingen voor installatie	90

Veiligheidsinformatie



Lees zorgvuldig de meegeleverde instructies voor installatie en gebruik van het apparaat. De fabrikant is niet verantwoordelijk voor letsel en schade veroorzaakt door een foutieve installatie. Bewaar de instructies van het apparaat voor toekomstig gebruik.

Veiligheid van kinderen en kwetsbare mensen

Waarschuwing! Gevaar voor verstikking, letsel of permanente invaliditeit.

- Dit apparaat kan worden gebruikt door kinderen van 8 jaar en ouder en door mensen met beperkte lichamelijke, zintuiglijke of verstandelijke vermogens of een gebrek aan ervaring en kennis, indien zij onder toezicht staan van een volwassene of van iemand die verantwoordelijk is voor hun veiligheid.
- Let op kinderen zodat zij niet met het apparaat spelen.
- Houd alle verpakkingsmaterialen uit de buurt van kinderen.
- **OPGELET:** Het apparaat en de bereikbare onderdelen kunnen heet worden tijdens gebruik. Let erop dat u geen verwarmingselementen aanraakt. Kinderen jonger dan 8 jaar dienen op afstand te worden gehouden, tenzij ze onder voortdurend toezicht staan.
- **OPGELET:** Bij gecombineerd gebruik van het apparaat mogen kinderen, vanwege de ontstane temperaturen, de oven slechts gebruiken onder toezicht van volwassenen.
- Als het apparaat is uitgerust met een kinderbeveiliging, raden wij aan dit te activeren. Kinderen jonger dan 3 jaar moeten niet zonder toezicht in de buurt van het apparaat worden gelaten.
- Reiniging en onderhoud mag niet worden uitgevoerd door kinderen zonder toezicht.

Algemene veiligheid

- Dit apparaat is bedoeld voor huishoudelijke toepassingen en niet voor hotels, winkels, kantoren en andere soortgelijke omgevingen.
- Van binnen wordt het apparaat heet als het in werking is. Raak de verwarmingselementen in het apparaat niet aan. Gebruik altijd ovenhandschoenen om accessoires of kookgerei te plaatsen of verwijderen.
- **Waarschuwing:** Verwarm geen vloeistoffen of andere levensmiddelen in afgesloten houders. Deze kunnen dan ontploffen.
- Gebruik alleen hulpstukken die geschikt zijn voor gebruik in de magnetron.
- Let bij het opwarmen van voedsel in plastic of papieren houders op het apparaat vanwege de mogelijkheid tot zelfontbranding.
- Het apparaat is bedoeld voor het opwarmen van voedsel en dranken. Het drogen van levensmiddelen of kleding en het opwarmen van warmhoudpads, slippers, sponzen, vochtige doekjes en dergelijke kan leiden tot letsel, zelfontbranding of brand.
- **Opgelet!** De oven niet gebruiken indien:
 - De deur niet goed sluit;
 - De deurscharnieren beschadigd zijn;
 - Het aanrakingsoppervlak tussen de deur en de voorkant beschadigd is;
 - Het deurglas beschadigd is;
 - Er binnenin regelmatig boogontlading ontstaat zonder de aanwezigheid van enig metalen voorwerp.
 De oven kan pas hergebruikt worden na reparatie door een vakman van de technische dienst.
- Als rook wordt waargenomen, zet dan het apparaat uit of trek de stekker uit het stopcontact en houd de deur gesloten om vlammen te doven.

- Het in de magnetron opwarmen van dranken kan ertoe leiden dat het langer duurt voordat het kookpunt wordt bereikt. Pas op als u de houder uit de magnetron haalt.

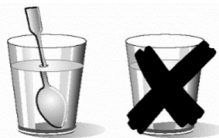

- Voorzichtigheid geboden bij het opwarmen van vloeistoffen! Wanneer vloeistoffen (water, koffie, thee, melk, enz.) bijna op het punt staan te koken en plots uit de oven worden verwijderd, zouden deze eruit kunnen spuiten. **GEVAAR VOOR LETSELS EN BRANDWONDEN!** Om dit soort toestanden te voorkomen bij het opwarmen van vloeistoffen, plaats een plastic lepel of een glazen staafje in de kom of het bakje.
- **OPGELET!** Zorg er bij het verwijderen van de container voor dat de het niet vast zit aan het draaiplateau om te voorkomen dat het op de grond valt.
- De inhoud van melkflesjes en potjes babyvoeding moet worden geroerd of geschud en de temperatuur moet voor consumptie worden gecontroleerd om brandwonden te voorkomen.
- Eieren in de schaal en hele hardgekookte eieren mogen niet in het apparaat worden opgewarmd omdat ze dan kunnen ontploffen, zelfs nadat de magnetronverwarming is beëindigd.
- **Opgelet!** Verwarm nooit alcohol of alcoholhoudende dranken in de magnetronoven. **BRANDGEVAAR!**
- Om bij het opwarmen van kleine hoeveelheden voedsel te voorkomen dat voedingsmiddelen teveel zouden opwarmen of vlam vatten, is het van uiterst belang geen te lange tijden in te stellen, noch te hoge vermogensstanden te kiezen. Een

broodje kan bijvoorbeeld na 3 minuten vlam vatten als er een te hoge vermogensstand werd gekozen!

- Gebruik de grill functie uitsluitend om te gratineren en houdt het apparaat voortdurend in de gaten. Indien er een combi-functie gebruikt wordt voor de grill, moet goed op de tijd gelet worden.
- **Opgelet!** Plaats de snoeren van andere elektrische apparaten nooit tussen de hete deur van de oven. Het isolatiemateriaal van het snoer kan smelten. Gevaar voor kortsluiting!

Installatie

- In het elektrische deel van de installatie is een inrichting voorzien, die het mogelijk maakt om het apparaat met een contactopeningsafstand van ten minste 3 mm meerpolaar van het net te scheiden. Daarvoor geschikt scheidingsmechanismen zijn bijv. beveiligingsschakelaar, aardlekschakelaar en beveiligingen. Deze installatie moet voldoen aan de geldende voorschriften.
- Als de elektrische verbinding wordt opgezet door een stekker en de laatste is bereikbaar na montage, dan is het niet nodig de genoemde separatie inrichting.
- De installatie moet voldoen aan de geldende voorschriften.
- Bescherming tegen elektrische schokken moet worden gewaarborgd door de elektrische installatie (aarding).
- **Waarschuwing:** De oven moet geaard zijn.
- **OPGELET!** Het apparaat is bedoeld om te worden ingebouwd. Raadpleeg de laatste pagina's van deze gebruiksaanwijzing voor gedetailleerde informatie over de inbouwmaten.

Reiniging en onderhoud

- **WAARSCHUWING:** Koppel het apparaat los van het stroomnet voordat u reiniging en onderhoud.

- Het apparaat moet regelmatig worden gereinigd en voedselresten dienen te worden verwijderd.
- Het niet schoonhouden van het apparaat kan leiden tot beschadigingen aan het oppervlak hetgeen weer een negatief effect kan hebben op de levensduur van het apparaat wat weer kan leiden tot een gevaarlijke situatie.
- Gebruik nooit agressieve reinigingsmiddelen of scherpe metalen schrapers om de glazen deur schoon te maken, deze kunnen krassen veroorzaken op het oppervlak, waardoor het glas zou kunnen breken.
- Gebruik geen stoomreiniger om het apparaat schoon te maken.
- De aanrakingsoppervlakken van de deur (het gedeelte voorin de oven en de binnenkant van de deur) dienen zeer schoon te worden gehouden, zodat een correcte werking gegarandeerd kan worden.
- Gelieve de aanwijzingen over de reiniging in “Reiniging en onderhoud van de oven” in acht te nemen.
- **OPGELET:** Zorg dat het apparaat uitgeschakeld is voordat de lamp vervangen wordt om het risico op een elektrische schok te vermijden. Raadpleeg hoofdstuk "OVENLAMPJE VERVANGEN".

Onderhoud en reparaties

- **WAARSCHUWING:** Koppel het apparaat los van het stroomnet voordat u Onderhoud en reparaties.
- **Waarschuwing:** Alleen een vakkundig persoon kan onderhouds- of reparatiewerkzaamheden uitvoeren waarvoor de afdekking moet worden verwijderd die beschermd tegen blootstelling aan magnetronenergie.
- **Waarschuwing:** Als de deur, scharnieren/handgrepen of deurafdichtingen zijn beschadigd, mag het apparaat niet

worden gebruikt tot hij is gerepareerd door een vakkundig persoon.

- Als de voedingskabel beschadigd is, moet de fabrikant, een erkende serviceverlener of een gekwalificeerd persoon deze vervangen teneinde gevaarlijke situaties te voorkomen.
- Alle reparaties of onderhoud, in het bijzonder van onderdelen onder stroom, mogen alleen door de fabrikant erkende vakmensen worden uitgevoerd.

Indien u de aanwijzingen opvolgt, voorkomt u schade aan de oven en andere gevaarlijke toestanden

- Zet de magnetronoven nooit aan als die leeg is. Dit zou de oven kunnen overbelasten en beschadigen als er geen voedsel in zit. **GEVAAR VOOR SCHADE!**
- Als u programmatests wil uitvoeren met de oven, plaats er een glas water in. Het water absorbeert de microgolven waardoor de oven niet wordt beschadigd.
- Bedek of sluit de ventilatieopeningen niet af.
- Gebruik geen metalen schalen en recipiënten tijdens de magnetronfunctie. Zie voor het gebruik van schalen en recipiënten het gedeelte over soorten schalen.
- Verwijder het mica plaatje bovenin de binnenruimte niet! Dit plaatje voorkomt dat vet en voedsel de microgolfgenerator zouden beschadigen.
- Bewaar geen ontvlambare voorwerpen in de oven, aangezien deze zouden kunnen vlam vatten bij het aanzetten.
- Gebruik de oven niet als voorraadkast.
- Gebruik de oven niet om te frituren, want het is onmogelijk de temperatuur van het vet te controleren onder invloed van de microgolven.
- De roosters kunnen een gewicht dragen van maximaal 8 kg. Overschrijd dit gewicht niet om schade te voorkomen.

Voordelen van microgolven

Bij een traditioneel fornuis dringt de hitte van de weerstanden of gaspitten langzaam in het voedsel, van buiten naar binnen toe. Er gaat daarom veel energie verloren aan het opwarmen van de lucht, onderdelen van het fornuis en potten of pannen.

Bij de magnetronoven wordt de hitte door het voedsel zelf gegenereerd, d.w.z. dat de hitte van de binnen naar buiten toegaat. Er gaat geen warmte verloren aan de lucht, ovenwanden of serviesgoed (als deze geschikt zijn voor de magnetron), dus alleen het voedsel zelf wordt opgewarmd.

Samengevat bieden magnetronovens de volgende voordelen:

1. Kortere kooktijden; een vermindering van over het algemeen $\frac{3}{4}$ van de tijd in vergelijking met de conventionele methode.
2. Uiterst snel ontdooien van voedingsmiddelen, waardoor het gevaar voor bacterieën wordt verminderd.
3. Energiebesparing.
4. De voedingswaarde van het voedsel wordt behouden dankzij de kortere kooktijd.

Hoe werkt de magnetronoven?

In de magnetronoven bevindt zich een hoogspanningsventiel, magnetron genaamd, dat elektrische energie omzet in microgolven. Deze elektromagnetische golven worden naar de binnenkant van de oven gestuurd en verdeeld door een metalen verspreider of een Keramische grondplaat.

Binnenin de oven verspreiden de microgolven zich in alle richtingen, worden door de metalen wanden weerkaatst en dringen het voedsel op gelijkmatige wijze binnen.

Waarom wordt het voedsel warm?

De meeste voedingsmiddelen bevatten water, waarvan de moleculen gaan trillen onder invloed van de microgolven.

De wrijving tussen de moleculen veroorzaakt warmte die de temperatuur van het voedsel verhoogt en het ontdooit, kookt of warm houdt.

Aangezien de warmte binnenin het voedsel ontstaat:

- Kan dit zonder of met een beetje vocht of vet gekookt worden;
- Gaat het ontdooien, opwarmen of koken in de magnetronoven sneller dan met een conventionele oven;
- Blijven vitamines, mineralen en voedingsstoffen behouden;
- Blijven de natuurlijke kleur en aroma behouden.

De microgolven dringen door porselein, glas, karton of plastic maar niet door metaal. Gebruik daarom geen metalen schalen of bakjes of serviesgoed met een metalen onderdeel in de magnetronoven.

Microgolven worden door metaal weerkaatst...

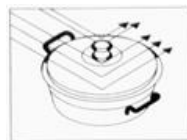

...dringen door glas en porselein...



... en worden door de voedingsmiddelen opgenomen.



Beschrijving van de oven

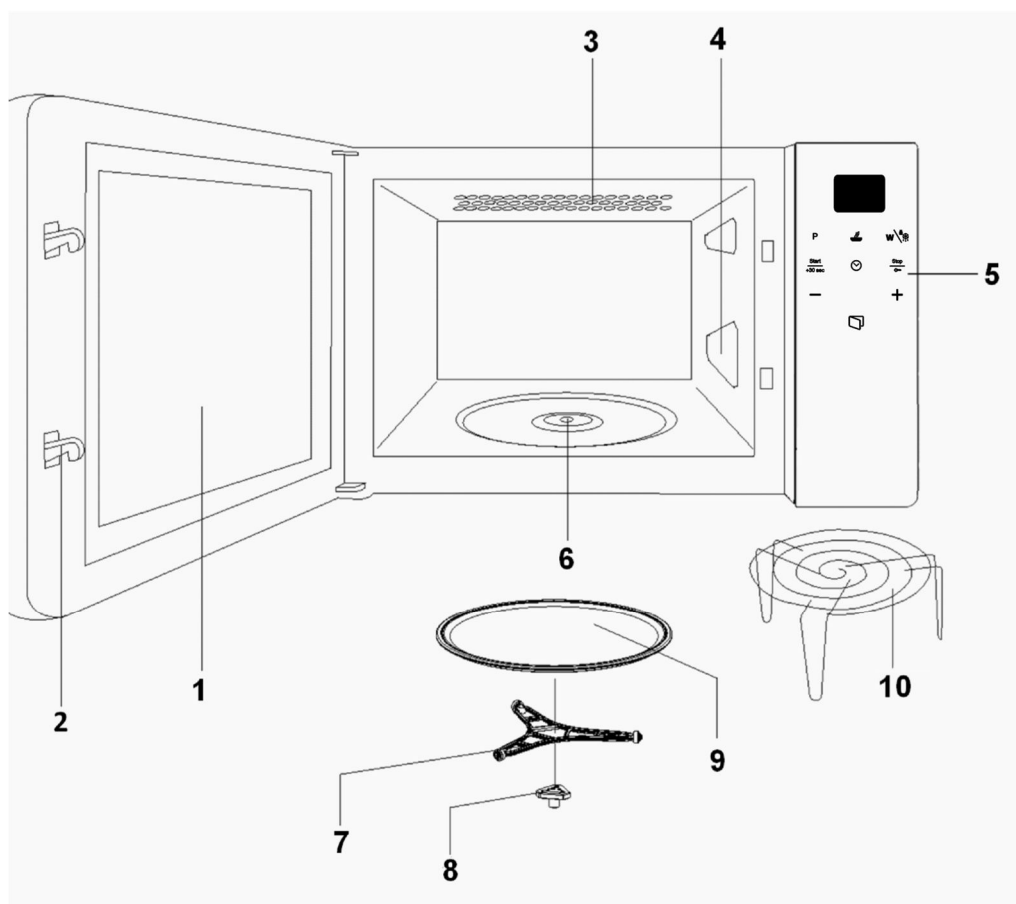

1. Ruit in de deur

2. Haak

3. Quartz grill

4. Micaplaatjes

5. Bedieningspaneel

6. Gleuf voor grondplaat

7. Grondplaat

8. Motorkoppeling

9. Draaiplateau

10. Grillrooster

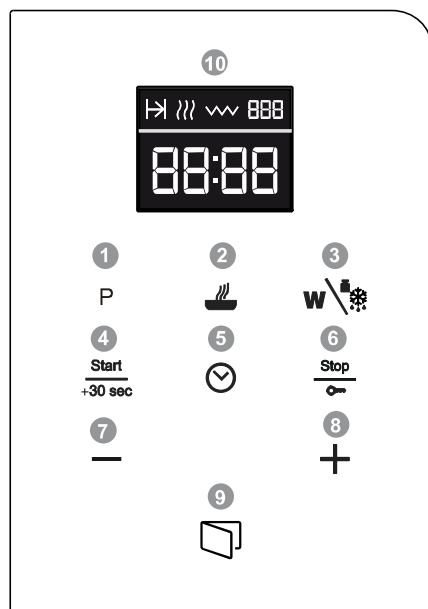

Bedieningspaneel



- 1** Toets Programma
- 2** Toets Duur
- 3** Toets Vermogen / Gewicht
- 4** Toets Start
- 5** Toets Klok
- 6** Toets Stop / Veiligheidsblokkering
- 7** Toets Minus
- 8** Toets Meer
- 9** Drukknop voor het openen van de deur
- 10** Display

Functiebeschrijving

Symbol	Functie	Vermogen	Voedsel
	Magnetron	P 01 ----- 160W	Langzaam ontdooien voor delicaat voedsel; warm houden
		P 02 ----- 320W	Koken met weinig warmte; rijst koken Snel ontdooien
		P 03 ----- 480W	Boter smelten Babyvoeding opwarmen
		P 04 ----- 640W	Groente en voedsel koken Voorzichtig koken en opwarmen Kleine hoeveelheden opwarmen en koken Delicaat voedsel opwarmen
		P 05 ----- 750W	Vloeistoffen en vooraf klaargemaakt voedsel koken en snel opwarmen.
	Magnetron + Grill	P 01 ----- 95W	Gratineren
		P 02 ----- 135W	Gevogelte en vlees roosteren
		P 03 ----- 170W	Taarten bakken en gerechten met kaas bovenop bereiden
		P 04 ----- 200W	Vlees braden en laten sudderen
		P 05 ----- 230W	Andere snelle gebraden gerechten

Symbol	Functie	Vermogen	Voedsel
	Grill	---	Voedsel braden
	Ontdooien	---	Ontdooien op tijd
		---	Ontdooien naar gewicht
AUTO 1	Automatisch koken	---	Aardappelen koken.
AUTO 2		---	Beignets en stoofschotels
AUTO 3		---	Puree

Basisinstellingen

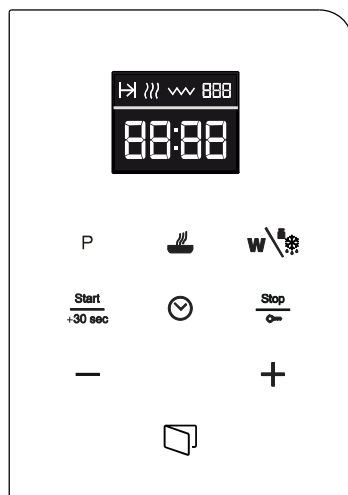

Instelling van de klok

1. Druk op de toets **KLOK** (5) tot de cijfers beginnen te knipperen.
2. Druk op - of + (7/8), om het juiste uur in te stellen.
3. Druk nogmaals op de toets **KLOK** (5) om de minuten in te stellen.
4. Druk op - of + (7/8), om de juiste minuutwaarde in te stellen.
5. Druk nogmaals op de toets **KLOK** (5) om de tijd vast te leggen.

Veiligheidsblokkering

De ovenwerking kan worden geblokkeerd (bijvoorbeeld om te voorkomen dat de oven door kinderen wordt gebruikt):

1. Druk op de **TOETS STOP/VEILIGHEIDSBLOKKERING** (6) 3 seconden. U hoort een geluidssignaal en

de oven is nu geblokkeerd. U zal 4 lijnen zien en nu is de oven geblokkeerd.

- U zal de klok blijven zien en de blokkeringsindicator zal oplichten **DISPLAY** (10).

- Om de oven te deblokken, druk op de **TOETS STOP/VEILIGHEIDSBLOKKERING** (6) u 3 seconden. U hoort een geluidssignaal en op het onderste display verschijnt opnieuw de tijd.

Basisfuncties

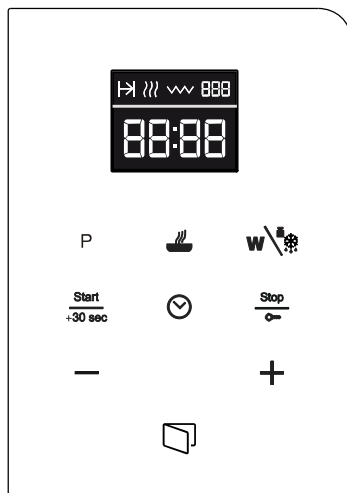

Magnetron

- Druk op de **TOETS PROGRAMMA «P»** (1). De microgolf indicator  licht op **DISPLAY** (10). Bevestig de functie door nogmaals te drukken op **TOETS PROGRAMMA «P»** (1).
- Druk op de **TOETS DUUR** (2). Geef de gewenste tijd in door te drukken op - of + (7/8). Bevestig door nogmaals te drukken op de **TOETS DUUR** (2).
- Om het vermogen te veranderen, druk op de **TOETS VERMOGEN/ GEWICHT** (3). (Indien u niets kiest, neemt deze de maximum.) Geef het gewenste vermogen in door te drukken op - of + (7/8). Bevestig door nogmaals te drukken op de **TOETS VERMOGEN/ GEWICHT** (3).

- Druk op de **TOETS START** (4). De oven begint te werken.

Snelstart

- In de standby-modus druk op de **Startknop (4)**. De **Magnetron** begint te werken op vol vermogen gedurende 30 seconden.
- Wanneer u de kooktijd wilt verlengen drukt u opnieuw op de **Startknop (4)**. Iedere keer dat u op de knop drukt wordt de kooktijd verlengd met 30 seconden.

Grillen

- Druk op de **TOETS PROGRAMMA «P»** (1). Kies de **GRILL**-functie  door te drukken op - of + (7/8). Bevestig door nogmaals te drukken op de **TOETS PROGRAMMA «P»** (1).
- Druk op de **TOETS DUUR** (2). Geef de gewenste tijd in door te drukken op - of + (7/8). Bevestig door nogmaals te drukken op de **TOETS DUUR** (2).
- Druk op de **TOETS START** (4). De oven begint te werken.

Magnetron + Grillen

- Druk op de **TOETS PROGRAMMA «P»** (1). Kies de **MAGNETRON + GRILLEN** functie  door te drukken op - of + (7/8). Bevestig door nogmaals te drukken op de **TOETS PROGRAMMA «P»** (1).
- Druk op de **TOETS DUUR** (2). Geef de gewenste tijd in door te drukken op - of

- + (7/8). Bevestig door nogmaals te drukken op de **TOETS DUUR** (2).
- Om het vermogen te veranderen, druk op de **TOETS VERMOGEN/ GEWICHT** (3). (Indien u niets kiest, neemt deze de maximum.) Geef het gewenste vermogen in door te drukken op - of + (7/8). Bevestig door nogmaals te drukken op de **TOETS VERMOGEN/ GEWICHT** (3).
 - Druk op de **TOETS START** (4). De oven begint te werken.

Ontdooien naar gewicht (automatisch)

- Druk op de **TOETS PROGRAMMA «P»**



- (1). Kies **Ontdooien naar gewicht** functie door te drukken op - of + (7/8). Bevestig deze door te drukken op de **TOETS PROGRAMMA «P»** (1).
- Programma «**P01**» knippert. Selecteer het voedseltype (programma) door te drukken op - of + (7/8) (zie tabel hieronder). (Als er geen toets wordt ingedrukt «**P01**» is geselecteerd). Bevestig door te drukken op de **TOETS VERMOGEN/ GEWICHT** (3).
- Op de display zie je het gewicht (vb. « **0.1** ») en de gewicht indicator toont « **kg** ». Geef het gewicht in (vb. «**1,2 kg**») te drukken op - of + (7/8). Bevestig door te drukken op de **TOETS VERMOGEN/ GEWICHT** (3). Het programma dat u geselecteerd had (vb: « **P01** ») begint te flikkeren.
- Druk op de **TOETS START** (4). De oven begint te werken.
- Keer het voedsel om als de oven een geluidssignaal afgeeft en op het onderste **DISPLAY** (10) de volgende melding

verschijnt: «**TURN**». Sluit de deur en druk op de **Toets START** (4).

In de onderstaande tabel staan de ontdooiprogramma's in relatie tot het gewicht, met een overzicht van de gewichtsklassen en de ontdooi- en rusttijden (om ervoor te zorgen dat de voedingsmiddelen een gelijkmatige temperatuur hebben):

Programma	Voedingsmiddel (g)	Tijd (min)	Rusttijd (min)	
P0 1	Vlees	0,1 – 2,5	3 – 75	20 – 30
P0 2	Gevogelte	0,1 – 2,5	3 – 75	20 – 30
P0 3	Vis	0,1 – 2,5	3:20 – 83	20 – 30
P0 4	Vruchten	0,1 – 1,0	2:36 – 26	5 – 10
P0 5	Brood	0,1 – 1,5	2:25 – 36:15	5 – 10

Ontdooien op tijd (handmatig)

- Druk op de **TOETS PROGRAMMA «P»** (1). Selecteer de functie **Ontdooien op tijd**  door te drukken op - of + (7/8). Bevestig de functie door te drukken op de **TOETS PROGRAMMA «P»** (1).
- Druk op de **TOETS DUUR** (2). Geef de tijd in door te drukken op - of + (7/8). Bevestig door te drukken op de **TOETS DUUR** (2).
- Druk op de **TOETS START** (4). De oven begint te werken.
- Keer het voedsel om als de oven een geluidssignaal weergeeft en in het **DISPLAY** (10) de volgende melding verschijnt: «**TURN**». Om verder te gaan, sluit de deur en druk op de toets **START** (4), om het ontdooien te beginnen.

Speciale functies

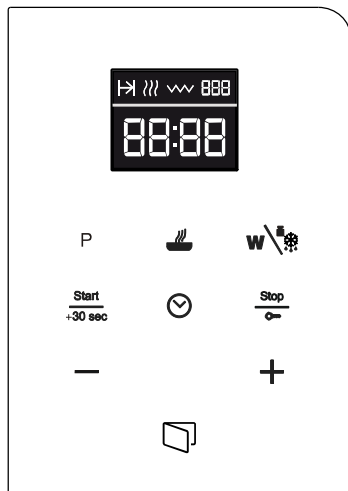

Speciale functie: Auto1 (kook 500g aardappelen)

1. Plaats de aardappelen (ong. 500g) met wat water in een hittebestendige pot en plaatst deze op de draaiplateau.
2. Druk op de **TOETS PROGRAMMA «P»** (1). Selecteer de «**AUTO 1**» functie door te drukken op – of + (7/8). Bevestig de functie door te drukken op de **TOETS PROGRAMMA «P»** (1).
3. Druk op de **Toets START** (4). De oven begint te werken en de display toont de overblijvende tijd.

Speciale functie: Auto 2 (zacht koken/stoofpotjes)

1. Plaats de ingrediënten in een kom, bedek de kom en plaats deze op de rooster.
2. Druk op de **TOETS PROGRAMMA «P»** (1). Selecteer de «**AUTO 2**» functie door te drukken op – of + (7/8). Bevestig de functie door te drukken op de **TOETS PROGRAMMA «P»** (1).

3. Druk op de **Toets START** (4). De oven begint te werken en de display toont de overblijvende tijd.
4. Draai het voedsel wanneer u een biep hoort en de display toont: «**TURN**». Sluit de deur en druk op de **Toets START** (4).

Speciale functie: Auto 3 (puree)

1. Plaats de puree in een aangepaste kom (25-26 cm in diameter) en plaats deze op de rooster.
2. Druk op de **TOETS PROGRAMMA «P»** (1). Selecteer de «**AUTO 3**» functie door te drukken op – of + (7/8). Bevestig de functie door te drukken op de **TOETS PROGRAMMA «P»** (1).
3. Druk op de **Toets START** (4). De oven begint te werken en de display toont de overblijvende tijd.

Memory Function

De «**MEM**» functie laat u toe om parameters in te stellen in het geheugen. U kan dit alleen met de volgende functies: **Magnetron**, **Grill** en **Magnetron + Grill**.

Memory procedure

1. Druk op de **TOETS PROGRAMMA «P»** (1). Selecteer de gewenste functie (vb. **MAGNETRON**) door te drukken op – of + (7/8). Bevestig de functie door te drukken op de **TOETS PROGRAMMA «P»** (1).
2. Stel de gewenste gegevens in (duur en vermogen) zoals vermeld in de basisfuncties.
3. Druk op de **TOETS PROGRAMMA «P»** (1). Tot u een biep hoort en de display (7) toont «**MEM**».

Memory gebruik procedure

1. Druk op de **TOETS PROGRAMMA «P»** (1). Selecteer de «**MEM**» functie door te

drukken op – of + (7/8). Bevestig de functie door te drukken op de **TOETS PROGRAMMA «P»** (1).

2. Druk op de **Toets START** (4). De oven begint te werken.

Memory verwijderen

1. Druk op de **TOETS PROGRAMMA «P»** (1). Selecteer de **«MEM»** functie door te

drukken op – of + (7/8). Bevestig de functie door te drukken op de **TOETS PROGRAMMA «P»** (1).

2. Druk op de **TOETS STOP/VEILIGHEIDSBLOKKERING** (6) tot je een biep hoort. De oven gaat terug in standby mode.

Wanneer de oven functioneert...

Tijdens de werking, kunt u de klok te veranderen en de vermogen keuzeschakelaar op elk moment.

Kan de deur van de oven te allen tijde geopend worden. In dat geval gebeurt het volgende:

- DE MAGNETRON ZAL ZICHELZEL ONMIDDELLIJK UITSCHAKELEN;
- wordt de grill uitgeschakeld; deze blijft echter een zeer hoge temperatuur houden, verbrandingsgevaar!;
- de Tijdschakelaar slaat automatisch af en geeft de resterende kooktijd aan.

U kan dan:

1. Het voedsel mengen of omkeren om een gelijkmatig resultaat te krijgen.
2. Druk op de “+”- en “-”-toetsen om het vermogen te kunnen wijzigen.
3. Selecteer een andere functie, met behulp van de functietoetsen.

4. Druk op de “+”- en “-”-toetsen om de bereidingstijd rechtstreeks te wijzigen.

Om het bereidingsproces voort te zetten, sluit de deur en druk op de **Start**-toets.

Een bereiding stopzetten

Als u het bereidingsproces wil stopzetten, druk op de toets **Stop** of open de deur. Wilt u het kookproces te annuleren, sluit de deur weer en druk op de **Stop** -knop. De oven piept en het scherm geeft de tijd.

Einde van een bereiding

Op het einde van een bereidingsproces hoort u 3 geluidssignalen en verschijnt er “**End**” op het display

De geluidssignalen worden om de 30 seconden herhaald totdat de deur wordt geopend of tot er op de **Stop**-toets wordt gedrukt.

Wat voor soort serviesgoed kan men gebruiken?

Magnetron-functie

Houd er bij de magnetron-functie rekening mee dat de microgolven door metalen oppervlakken worden weerkaatst. Glas, porselein, aardewerk, plastic en papier laten microgolven door.

Daarom **mag geen serviesgoed van metaal of met metalen delen of versieringen in de magnetron gebruikt worden.** Glas en

aardewerk met **metalen delen of versieringen** (bijv. loodkristal) mogen niet gebruikt worden.

Ideaal om in de magnetron te koken is resistent glas, porselein of aardewerk en hittebestendig plastic. Fijn en breekbaar glas of porselein dienen korte tijd gebruikt te worden om vooraf bereid voedsel te ontdooien of op te warmen.

Het testen van serviesgoed

Plaats het servies in de oven gedurende 20 seconden op de hoogste vermogensstand. Als dit hierna nog steeds koud is of nauwelijks is opgewarmd, is het geschikt. Warmt het echter op of ontstaat er boogontlading, dan is het niet geschikt.

Warm voedsel geeft warmte af aan het serviesgoed, dat zeer heet kan worden. Gebruik daarom altijd een **ovenwant of pannenlap!**

Grill-functie

Bij de grill-functie dient het serviesgoed tegen een temperatuur van minstens 300°C bestand te zijn.

Plastic serviesgoed is niet geschikt.

Magnetron + grill-functie

Bij de magnetron + grill-functie dient het serviesgoed zowel voor de magnetron als voor de grill geschikt te zijn.

Aluminium bakjes en aluminiumfolie

Kant-en-klare gerechten in aluminium bakjes of aluminiumfolie mogen in de oven worden geplaatst indien het volgende in acht wordt genomen:

- Neem de aanbevelingen van de fabrikant op de verpakking in acht.
- Aluminium bakjes mogen niet hoger zijn dan 3 cm of in contact komen met de wanden van de binnenruimte (minstens 3 cm afstand). Het aluminium deksel dient te worden verwijderd.
- Plaats het aluminium bakje rechtstreeks op het draaiplateau. Als u het rooster gebruikt, plaats het bakje dan op een

porseleinen schotel. Plaats het bakje nooit rechtstreeks op het rooster!

- De bereidingstijd is langer aangezien de microgolven het voedsel alleen van bovenaf binnendringen. In geval van twijfel, gebruik alleen serviesgoed dat geschikt is voor de magnetron.
- Aluminiumfolie kan gebruikt worden om microgolven te weerkaatsen tijdens het ontdooiproces. Delicaat voedsel zoals gevogelte of gehakt vlees kan tegen oververhitting worden beschermd door de uiteinden ervan af te dekken.
- **Belangrijk:** de aluminiumfolie mag niet rechtstreeks in contact komen met de wanden van de binnenruimte, aangezien er boogontlading zou kunnen ontstaan.

Deksels

Aangeraden wordt glazen of plastic deksels te gebruiken of plastic folie, aangezien op deze manier:

1. Overvloedige verdamping wordt tegengegaan (voornamelijk bij lange bereidingstijden);
2. Het bereidingsproces sneller is;
3. Het voedsel niet uitdroogt;
4. Het aroma behouden blijft.

Het deksel moet voorzien zijn van openingen zodat er geen druk ontstaat. Plastic zakken dienen eveneens openingen te hebben. Zowel flessen als potjes met babyvoeding en andere gelijkaardige potjes mogen alleen zonder deksel worden opgewarmd, aangezien ze anders uit elkaar zouden kunnen spatten.

Onderstaande tabel geeft een overzicht van welk serviesgoed geschikt is voor elke situatie.

Tabel – Serviesgoed

Serviesgoed	Ingestelde functie	Magnetron		Grill	Magnetron + Grill
		Ontdooien / opwarmen	Koken		
Glas en porselein 1) Huishoudelijk, niet vuurvast, mag in de vaatwasser		ja	ja	nee	nee
Geglazuurd aardewerk Vuurvast glas en porselein		ja	ja	ja	ja
Gres serviesgoed 2) Ongeglazuurd, zonder metalen versieringen		ja	ja	nee	nee
Terracotta 2) Geglazuurd Ongeglazuurd		ja nee	ja nee	nee nee	nee nee
Plastic 2) Hittebestendig tot 100°C Hittebestendig tot 250°C		ja ja	nee ja	nee nee	nee nee
Plastic folie 3) Plastic film voor voedingsmiddelen Cellofaan		nee ja	nee ja	nee nee	nee nee
Papier, karton, perkament 4)		ja	nee	nee	nee
Metaal Aluminiumfolie Aluminium verpakkingen 5) Accessoires		ja nee ja	nee ja ja	ja ja ja	nee ja ja

- Zonder gouden of zilveren rand en zonder loodkristal.
- Neem de aanwijzingen van de fabrikant in acht!
- Gebruik geen metalen knijpers om de zakken te sluiten. Doorprik de zakken. Gebruik de folies alleen om af te dekken.
- Gebruik geen papieren bordjes.
- Alleen lage aluminium verpakkingen en zonder deksel. Het aluminium mag niet in contact komen met de wanden van de binnenruimte.

Reiniging en onderhoud van de oven

CONTROLEER ALVORENS DE MAGNETRONOVEN TE REINIGEN OF DE STEKKER UIT HET STOPCONTACT IS.

Laat het apparaat na gebruik eerst afkoelen. Gebruik geen bijtende of schuurmiddelen, schuurspunten of scherpe voorwerpen om het apparaat te reinigen.

Buitenkant

- Reinig de buitenkant met een mild afwasmiddel, lauw water en een vochtige doek.
- Laat geen water binnen de ommanteling komen.

Binnenkant

1. Reinig na elk gebruik de binnenwanden met een vochtige doek.
2. Laat geen water in de ventilatieopeningen komen.
3. Als de binnenkant zeer vuil is, plaats een glas water op het draaiplateau en zet de magnetron gedurende 4 minuten in de hoogste vermogensstand. De vrijgekomen waterdamp zal het vuil losweken, dat nadien makkelijk met een zachte doek kan worden verwijderd.
 - **Belangrijk!** Gebruik geen stoomreinigers om het apparaat te reinigen. De stoom zou de delen onder spanning kunnen bereiken en kortsluiting veroorzaken.
 - De vuile oppervlakken van roestvrij staal kunnen met een niet bijtend reinigingsmiddel worden schoongemaakt.
 - Veeg vervolgens schoon met warm water en wrijf goed droog.
4. Reinig de accessoires na elk gebruik. Laat indien deze erg vuil zijn eerst even weken in water en gebruik vervolgens een borsteltje of spons. De accessoires mogen in de vaatwasser. Controleer of

het draaiplateau en het verbindingsstuk altijd schoon zijn.

Deur, deurscharnieren en voorkant

1. **Deze delen dienen altijd schoon te zijn, in het bijzonder de aanrakingsvlakken tussen de deur en de voorkant van het apparaat, zodat er geen lekken ontstaan.**
2. Gebruik om te reinigen een mild afwasmiddel en lauwwater. Droog goed af met een zachte doek.

Mica plaatjes

Houd de mica plaatjes steeds schoon. Etenresotten op de plaatjes kunnen ze door verbranding vervormen of vonken veroorzaken. Reinig daarom regelmatig, maar gebruik geen bijtende producten of scherpe voorwerpen. Verwijder om elk risico te voorkomen de plaatjes niet.

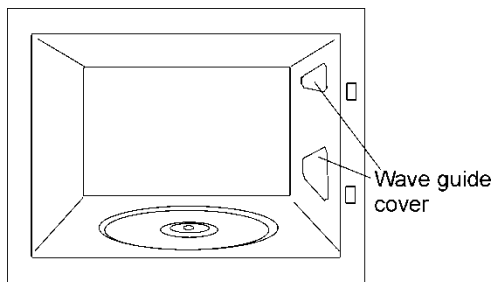

Wat te doen bij storingen?

De oven werkt niet:

- Steekt de stekker goed in het stopcontact?
- Is de deur goed gesloten? De deur dient met een hoorbare klik dicht te gaan.
- Zitten er vreemde voorwerpen tussen de deur en het frame?

Het voedsel warmt niet of heel traag op!
Controleer of:

- U misschien per ongeluk metalen serviesgoed hebt gebruikt.
- U de juiste bereidingstijd en vermogensstand hebt gekozen.
- U een grotere hoeveelheid voedsel of voedsel dat kouder is dan normaal in de oven hebt geplaatst.

Het voedsel is te warm, uitgedroogd of aangebrand! Controleer of u de juiste bereidingstijd en vermogensstand hebt gekozen.

Er klinken vreemde geluiden als de oven aan staat! Controleer of:

- Er boogontlading ontstaat in de oven door metalen voorwerpen.
- Het servies in contact komt met de ovenwanden.
- Er losse spiesen of lepels in de oven liggen.

Het lampje binnenin gaat niet aan:

- Als alle functies normaal verlopen is het lampje mogelijk gesprongen. U kan het apparaat blijven gebruiken.

- Het lampje kan alleen door de technische dienst worden vervangen, aangezien er speciaal gereedschap voor nodig is.

Het snoer is beschadigd:

- Het snoer kan alleen door de fabrikant, erkende vakmensen of specialisten worden vervangen, zodat gevaarlijke toestanden worden vermeden. Bovendien is er speciaal gereedschap voor nodig.

Neem voor overige storingen contact op met de klantenservice.

OPGELET! Alle reparaties mogen alleen door vakmensen worden uitgevoerd.

Technische gegevens

Specifications

• Spanning AC.....	Zie typeplaatje
• Zekering.....	8 A / 250 V
• Vereist vermogen.....	1200 W
• Vermogen grill.....	1000 W
• Vermogen magnetron.....	750 W
• Microgolffrequentie... ..	2450 MHz
• Afmetingen ommanteling (b×h×d).....	595 × 390 × 350 mm
• Afmetingen binnenruimte (b×h×d).....	305 × 210 × 305 mm
• Inhoud oven.....	20 ltr
• Gewicht.....	18,6 kg

Aanwijzingen over milieubescherming

Verwijdering van de verpakking

De verpakking draagt het teken van het Groene Punt.

Om alle verpakkingsmaterialen te verwijderen, zoals karton, piepschuim en beschermfolie, gelieve de geschikte containers te gebruiken. Zo wordt de recyclage van de verpakkingsmaterialen gegarandeerd.

Verwijdering van afgedankte apparaten



De Europese richtlijn 2012/19/EU betreffende afgedankte elektrische en elektronische apparatuur (AEEA), voorziet dat huishoudapparaten niet mogen worden afgevoerd via het gewone circuit van het vaste stedelijke afval.

Verouderde apparaten dienen afzonderlijk te worden opgehaald om zo het terugwinnings- en recyclagepercentage van het materiaal waaruit ze zijn gemaakt optimaal ten goede

te komen en mogelijke schade voor de gezondheid en het milieu te voorkomen. Het symbool van de container met een kruis erover dient op elk product te worden aangebracht om eraan te herinneren dat het afzonderlijk moet worden opgehaald.

Voor informatie over de juiste plaats waar men oude huishoudapparaten kan deponeren dient de consument de plaatselijke autoriteiten of de verkooppunten te contacteren.

Maak uw apparaat onbruikbaar alvorens het te verwijderen. Trek het snoer los, snij het door en verwijder het.

Installatie-instructies

Open de deur en verwijder alle verpakkingsmateriaal. Reinig vervolgens de binnenkant en de accessoires met een vochtige doek en droog af. Gebruik geen bijtende producten of producten met een scherpe geur.

Controleer of de volgende delen in goede staat verkeren:

- Deur en scharnieren
- De voorkant
- Oppervlakken aan de binnen- en buitenkant van het apparaat

GEBRUIK HET APPARAAT NIET als een van bovenstaande onderdelen beschadigd is. Neem in dat geval contact op met de technische dienst.

Plaats de oven op een vlak en stabiel oppervlak.

Plaats het verbindingsstuk in het midden van de oven en plaats het draaiplateau erbovenop zodat ze in elkaar passen. Gebruik de magnetron nooit zonder het draaiplateau of het verbindingsstuk of zonder dat deze correct in de oven zijn geplaatst. Het draaiplateau draait in beide richtingen

Energie-efficiëntie

Productinformatie met betrekking tot het stroomverbruik en de maximale tijd vereist voor het bereiken van de toepasselijke spaarstand.

Stroomverbruik bij uitgeschakeld apparaat	NA
Stroomverbruik in stand-bymodus bij uitgeschakeld display	0,69 W
Tijd vereist voor automatisch bereiken van de toepasselijkesspaarstand door het apparaat	5 min.

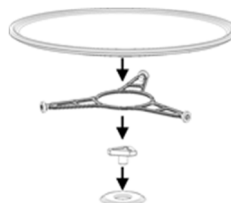

Opgelet! De buitenkant van de oven kan bedekt zijn met een beschermende folie. Verwijder deze folie voorzichtig voordat u het apparaat voor het eerst in gebruik neemt en begin daarbij bij de onderkant.

Om een goede ventilatie van het apparaat te bekomen, installeer het frame op de juiste manier. Verwijzen wij u naar de volgende foto's:

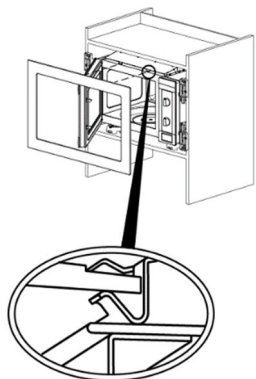

Opgelet: na de installatie van de oven moet de stekker bereikbaar blijven.

Controleer tijdens de installatie of het snoer niet in contact komt met de

achterkant van de oven, aangezien de hoge temperaturen het snoer kunnen beschadigen.

Indien u een magnetron en een oven boven elkaar wil installeren, is het niet mogelijk de magnetron onder de oven te installeren vanwege de condensatie.

Plaats het apparaat niet in de buurt van warmte-elementen, radio's of televisies.

Het apparaat is uitgerust met een snoer en stekker voor eenfasestroom.

OPGELET: DE MAGNETRONOVEN MOET GEAARD ZIJN.

De fabrikant en handelaars stellen zich niet verantwoordelijk indien de installatie-instructies niet werden opgevolgd.

Πίνακας περιεχομένων

Πληροφορίες για την ασφάλεια	68	Ειδική λειτουργία: Auto 3 (πουρές πατάτας)	81
Ασφαλεία παιδιών και ευπαθών ατόμων	68	Λειτουργία Μνήμης	82
Γενικός πληροφορις για την ασφαλεία	69	Διαδικασία αποθήκευσης Μνήμης	82
Εγκατάσταση	71	Διαδικασία χρήσης της αποθηκευμένης Μνήμης	82
Καθαρισμός και Συντήρηση	72	Διαγραφή μίας αποθηκευμένης Μνήμης	82
Σέρβις και Επισκευή	73	Κατά τη διάρκεια της λειτουργίας της συσκευής...	82
Αποφύγετε την πρόκληση ζημιών στο φούρνο ή άλλες επικίνδυνες καταστάσεις, ακολουθώντας τις παρακάτω οδηγίες ...	73	Διακοπή λειτουργίας	82
Περιγραφή της συσκευής	75	Τέλος προγράμματος	83
Πίνακας χειρισμού	76	Τί τύποι μαγειρικών σκευών μπορούν να χρησιμοποιηθούν;	83
Περιγραφή των λειτουργιών	76	Στη λειτουργία μικροκυμάτων	83
Πλεονεκτήματα φούρνου μικροκυμάτων	77	Δοκιμάστε την αντοχή των σκευών	83
Τρόπος λειτουργίας φούρνου μικροκυμάτων	77	Στη λειτουργία του γκριλ	83
Πώς θερμαίνεται το φαγητό	78	Στη συνδυαστική λειτουργία μικροκυμάτων και γκριλ	83
Βασικές ρυθμίσεις	78	Αλουμινένια σκεύη και αλουμινόχαρτο	83
Ρύθμιση της ώρας	78	Καπάκια	84
Κλείδωμα ασφαλείας	78	Πίνακας – είδη μαγειρικών σκευών	84
Βασικές Λειτουργίες	79	Καθαρισμός και περιποίηση	85
Μικροκύματα	79	Εξωτερική επιφάνεια	85
Γρήγορη έναρξη	79	Εσωτερικό	85
Γκριλ	79	Πόρτα, μεντεσέδες πόρτας και μπροστινό μέρος συσκευής	85
Μικροκύματα + Γκριλ	80	Εντοπισμός και αντιμετώπιση προβλημάτων	86
Ξεπάγωμα με βάση το βάρος (αυτόματη)	80	Τεχνικά χαρακτηριστικά	87
Ξεπάγωμα με βάση το χρόνο (χειροκίνητη)	80	Προδιαγραφές	87
Ειδικές Λειτουργίες	81	Συμβουλές για την προστασία του περιβάλλοντος	87
Ειδική λειτουργία: Auto1 (μαγείρεμα 500g πατάτας)	81	Οδηγίες εγκατάστασης	88
Ειδική λειτουργία: Auto 2 (Σιγοβράσιμο / Αργό ψήσιμο)	81		

Πληροφορίες για την ασφάλεια



Πριν από την εγκατάσταση και τη χρήση της συσκευής, διαβάστε προσεκτικά τις παρεχόμενες οδηγίες. Ο κατασκευαστής δεν ευθύνεται αν προκληθεί τραυματισμός ή ζημιά από λανθασμένη εγκατάσταση και χρήση. Να φυλάσσετε πάντα αυτές τις οδηγίες μαζί με τη συσκευή για μελλοντική αναφορά

Ασφαλεία παιδιων και ευπαθων ατομων

Προειδοποίηση! Κίνδυνος ασφυξίας, τραυματισμού ή μόνιμης αναπηρίας.

- Η συσκευή αυτή μπορεί να χρησιμοποιηθεί από παιδιά ηλικίας 8 ετών και άνω και από άτομα με μειωμένες σωματικές, αισθητηριακές ή πνευματικές δυνατότητες ή έλλειψη εμπειρίας και γνώσης, εάν επιβλέπονται από ενήλικα ή άτομο υπεύθυνο για την ασφάλειά τους.
- Τα παιδιά θα πρέπει να επιτηρούνται για να διασφαλίζεται ότι δεν παίζουν με τη συσκευή.
- Φυλάσσετε όλα τα υλικά συσκευασίας μακριά από τα παιδιά.
- **ΠΡΟΕΙΔΟΠΟΙΗΣΗ:** Η συσκευή και τα προσβάσιμα μέρη της ενδέχεται να θερμανθούν κατά τη χρήση. Φροντίστε να μην αγγίζετε τα θερμαντικά στοιχεία. Τα παιδιά κάτω των 8 ετών πρέπει να παραμένουν μακριά, εκτός εάν βρίσκονται υπό συνεχή παρακολούθηση.
- **ΠΡΟΕΙΔΟΠΟΙΗΣΗ:** Όταν η συσκευή λειτουργεί στη συνδυασμένη λειτουργία, τα παιδιά επιτρέπεται να χρησιμοποιούν το φούρνο μόνο υπό την επίβλεψη ενηλίκου λόγω της δημιουργούμενης θερμοκρασίας.
- Εάν η συσκευή διαθέτει σύστημα ασφαλείας για παιδιά, συνιστάται η ενεργοποίησή της. Μην επιτρέπετε σε παιδιά

κάτω των 3 ετών να βρίσκονται κοντά στην συσκευή χωρίς επίβλεψη.

- Ο καθαρισμός και η συντήρηση από το χρήστη δεν πρέπει να πραγματοποιούνται από παιδιά χωρίς επίβλεψη.

Γενικές πληροφορίες για την ασφαλεία

- Αυτή η συσκευή προορίζεται για χρήση σε οικιακές εφαρμογές και όχι σε ξενοδοχεία, καταστήματα, γραφεία και άλλα παρόμοια περιβάλλοντα.
- Εσωτερικά η συσκευή θερμαίνεται κατά τη χρήση. Μην αγγίζετε τα θερμαντικά στοιχεία που είναι στη συσκευή. Χρησιμοποιείτε πάντοτε γάντια φούρνου για να αφαιρέσετε ή να τοποθετήσετε μέσα εξαρτήματα ή σκεύη φούρνου.
- **ΠΡΟΕΙΔΟΠΟΙΗΣΗ:** Μην θερμαίνετε υγρά και άλλα τρόφιμα σε σφραγισμένα δοχεία. Αυτά μπορεί να εκραγούν.
- Χρησιμοποιείτε μόνο σκεύη που είναι κατάλληλα για χρήση σε φούρνους μικροκυμάτων.
- Όταν ζεσταίνετε φαγητό σε πλαστικά ή χάρτινα δοχεία, δίνετε μια ματιά στη συσκευή, λόγω του κινδύνου ανάφλεξης.
- Η συσκευή προορίζεται για το ζέσταμα φαγητών και ροφημάτων. Η ξήρανση τροφίμων ή το στέγνωμα ρούχων και το ζέσταμα ειδικών μαξιλαιριών με γέμιση θεραπευτικού υλικού, παντοφλών, σφουγγαριών, βρεγμένων πανιών και άλλων παρόμοιων αντικειμένων μπορεί να προκαλέσει τραυματισμό, ανάφλεξη ή πυρκαγιά.
- Προειδοποίηση! Ο φούρνος δεν πρέπει να χρησιμοποιηθεί αν:
 - Η πόρτα δεν έχει κλείσει καλά,
 - χουν χαλάσει οι μεντεσέδες της πόρτας,
 - Έχουν υποστεί ζημιά οι επιφάνειες επαφής της πόρτας με την μπροσινή πλευρά της συσκευής,
 - Έχει υποστεί ζημιά το κρύσταλλο της πόρτας,

- Δημιουργείται συχνά ηλεκτρικό τόξο εντός του φούρνου, παρά την απουσία κάποιου μεταλλικού αντικειμένου στο θάλαμο.

Ο φούρνος μπορεί να ξαναχρησιμοποιηθεί μόνο εφόσον επισκευαστεί από τεχνικό του Εξουσιοδοτημένου Σέρβις.

- Εάν εξέρχεται καπνός, θέστε εκτός λειτουργίας ή αποσυνδέστε τη συσκευή από το ρεύμα και κρατήστε κλειστή την πόρτα για να καταστείτε τυχόν φλόγες.
- Το ζέσταμα ροφημάτων στο φούρνο μικροκυμάτων μπορεί να οδηγήσει σε καθυστερημένο απότομο βράσιμο. Θα πρέπει να χειρίζεστε το σκεύος με προσοχή.

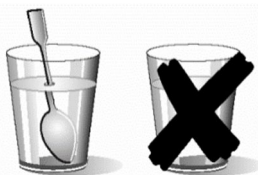

- Προσέχετε όταν θερμαίνετε υγρά!
Όταν τα υγρά που ζεσταίνετε (νερό, καφές, τσάι, γάλα κ.λπ.) έχουν σχεδόν φτάσει σε σημείο βρασμού εντός της συσκευής και απομακρυνθούν απότομα, μπορεί να χυθούν έξω από το σκεύος όπου βρίσκονται. **ΚΙΝΔΥΝΟΣ ΤΡΑΥΜΑΤΙΣΜΟΥ & ΕΓΚΑΥΜΑΤΟΣ!**
Για να αποφεύγετε τέτοιες καταστάσεις όταν ζεσταίνετε υγρά, βάλτε ένα κουταλάκι ή γυάλινη ράβδο μέσα στο δοχείο.
- **ΠΡΟΕΙΔΟΠΟΙΗΣΗ!** Όταν αφαιρείτε το δοχείο από τον φούρνο μικροκυμάτων, βεβαιωθείτε ότι δεν έχει κολλήσει στον περιστρεφόμενο δίσκο για να αποφύγετε την πτώση του στο πάτωμα.
- Το περιεχόμενο στα μπιμπερό και τα βάζα βρεφικής τροφής πρέπει να ανακινούνται καλά κατά την παρασκευή. Ελέγξτε τη θερμοκρασία πριν από την κατανάλωση για να αποφύγετε τα εγκαύματα.
- Αβγά με το κέλυφός τους και ολόκληρα βραστά αβγά δεν πρέπει να ζεσταίνονται στη συσκευή καθώς μπορεί να

εκραγούν, ακόμα και μετά το τέλος του ζεστάματος στο φούρνο μικροκυμάτων.

- **ΟΔΗΓΙΕΣ ΓΙΑ ΤΗΝ ΑΣΦΑΛΕΙΑ Προειδοποίηση!** Μη θερμαίνετε καθαρό οινόπνευμα ή οινοπνευματώδη ποτά στο φούρνο μικροκυμάτων. ΚΙΝΔΥΝΟΣ ΕΚΔΗΛΩΣΗΣ ΦΩΤΙΑΣ!
- **Προσοχή!** Για να αποφεύγετε την υπερθέρμανση ή το κάψιμο των τροφίμων, όταν η ποσότητά τους είναι μικρή, είναι σημαντικό να μην επιλέγετε μεγάλες χρονικές περιόδους ή υψηλά επίπεδα ισχύος λειτουργίας του φούρνου. Για παράδειγμα, μία φρατζόλα ψωμί μπορεί να καεί μετά από 3 λεπτά, αν η επιλεγμένη ισχύς είναι υψηλή.
- Για φρυγάνισμα, χρησιμοποιήστε μόνο την λειτουργία γκριλ και να παρακολουθείτε συνεχώς την συσκευή. Αν για το φρυγάνισμα του ψωμιού χρησιμοποιείτε μια συνδυασμένη λειτουργία με το γκριλ, να προσέχετε πολύ τον χρόνο καθώς μπορεί να εκδηλωθεί φωτιά σε μικρό χρονικό διάστημα.
- Εξασφαλίζετε πάντα ότι τα καλώδια τροφοδοσίας άλλων ηλεκτρικών συσκευών δεν εγκλωβίζονται από την καυτή πόρτα του φούρνου ή μέσα στον φούρνο, καθώς μπορεί να λιώσει το μονωτικό υλικό του καλωδίου. Κίνδυνος βραχυκυκλώματος!

Εγκατάσταση

- Στην ηλεκτρική σύνδεση της συσκευής θα πρέπει να προβλεφθεί μία διάταξη η οποία θα επιτρέπει το διαχωρισμό όλων των πόλων της συσκευής από το δίκτυο με άνοιγμα επαφής τουλάχιστον 3mm. Κατάλληλες διατάξεις διαχωρισμού είναι για παράδειγμα οι διακόπτες υπερφόρτωσης LS, οι διακόπτες διαφυγής ρεύματος (FI) και τα ρελέ.
- Εάν η ηλεκτρική σύνδεση πραγματοποιείται μέσω ενός βύσματος και αυτό παραμένει προσβάσιμο μετά την

εγκατάσταση, τότε δεν είναι απαραίτητο να παρέχεται η αναφερθείσα διάταξη διαχωρισμού.

- Η εγκατάσταση πρέπει να συμμορφώνεται με τους ισχύοντες κανονισμούς.
- Μετά την εγκατάσταση θα πρέπει να εξασφαλίζεται η προστασία από ηλεκτροπληξία.
- **ΠΡΟΕΙΔΟΠΟΙΗΣΗ:** ο φούρνος πρέπει να γειωνεται.
- **ΠΡΟΕΙΔΟΠΟΙΗΣΗ!** Η συσκευή προορίζεται για ενσωμάτωση. Ανατρέξτε παρακαλώ στις τελευταίες σελίδες αυτού του εγχειριδίου χρήσης για λεπτομερείς πληροφορίες σχετικές με τις διαστάσεις εγκατάσταση.

Καθαρισμός και Συντήρηση

- **ΠΡΟΕΙΔΟΠΟΙΗΣΗ:** Πριν από οποιαδήποτε εργασία Καθαρισμός και Συντήρηση, διακόψτε την παροχή ρεύματος.
- Η συσκευή πρέπει να καθαρίζεται τακτικά και να αφαιρούνται τυχόν υπολείμματα τροφίμων.
- Αν η συσκευή δεν διατηρείται σε καθαρή κατάσταση, μπορεί να προκληθεί φθορά της επιφάνειας με συνέπεια την αρνητική επίδραση στη διάρκεια ζωής της συσκευής και την πιθανή πρόκληση μιας επικίνδυνης κατάστασης.
- Μη χρησιμοποιείτε ισχυρά διαβρωτικά καθαριστικά ή αιχμηρές μεταλλικές ξύστρες για να καθαρίσετε τη γυάλινη πόρτα του φούρνου, καθότι μπορεί να χαράξουν την επιφάνεια, και αυτό μπορεί να προκαλέσει θραύση του γυαλιού.
- Μη χρησιμοποιείτε ατμοκαθαριστή για τον καθαρισμό της συσκευής.
- Οι επιφάνειες επαφής της εσωτερικής πλευράς της πόρτας με τα μπροστινά τοιχώματα του θαλάμου του φούρνου πρέπει να διατηρούνται καθαρές, ώστε να εξασφαλίζεται η σωστή λειτουργία του φούρνου.

- Ακολουθήστε τις οδηγίες που αφορούν στον καθαρισμό στην ενότητα «Καθαρισμός και συντήρηση φούρνου».
- **ΠΡΟΕΙΔΟΠΟΙΗΣΗ:** Βεβαιωθείτε, ότι η συσκευή είναι απενεργοποιημένη, προτού αντικαταστήσετε το λαμπτήρα, για να αποφύγετε τον κίνδυνο ηλεκτροπληξίας. Ανατρέξτε παρακαλώ στο κεφάλαιο "ΑΛΛΑΓΗ ΤΟΥ ΛΑΜΠΤΗΡΑ ΤΟΥ ΦΟΥΡΝΟΥ".

Σέρβις και Επισκευή

- **ΠΡΟΕΙΔΟΠΟΙΗΣΗ:** Πριν από οποιαδήποτε εργασία Σέρβις και Επισκευή, διακόψτε την παροχή ρεύματος.
- **ΠΡΟΕΙΔΟΠΟΙΗΣΗ:** Τυχόν εργασίες συντήρησης ή επισκευής που περιλαμβάνουν την αφαίρεση ενός καλύμματος που προστατεύει από την έκθεση στην ενέργεια μικροκυμάτων πρέπει να εκτελούνται μόνο από καταρτισμένο τεχνικό.
- **ΠΡΟΕΙΔΟΠΟΙΗΣΗ:** Εάν η πόρτα ή τα λάστιχα της πόρτας έχουν υποστεί ζημιές, δεν επιτρέπεται να τεθεί σε λειτουργία η συσκευή μέχρι να γίνει η επισκευή από ένα καταρτισμένο τεχνικό.
- Εάν φθαρεί το καλώδιο τροφοδοσίας, πρέπει να αντικατασταθεί από τον κατασκευαστή ή από εξουσιοδοτημένο προς τούτο αντιπρόσωπο ή τεχνικό για την αποφυγή επικίνδυνων καταστάσεων.
- Οι εργασίες επισκευής και συντήρησης, ειδικά των τμημάτων που έχουν τάση, μπορούν να πραγματοποιηθούν μόνο από τεχνικούς που έχουν εξουσιοδότηση από τον κατασκευαστή.

Αποφύγετε την πρόκληση ζημιών στο φούρνο ή άλλες επικίνδυνες καταστάσεις, ακολουθώντας τις παρακάτω οδηγίες

- Μην ανάβετε ποτέ το φούρνο μικροκυμάτων, αν είναι άδειος. Αν δεν υπάρχει κάποιο τρόφιμο στο θάλαμο μπορεί να δημιουργηθεί υπερφόρτιση και να προκληθεί βλάβη στη συσκευή. **ΚΙΝΔΥΝΟΣ ΒΛΑΒΗΣ!**
- Για να πειραματιστείτε πάνω στις δυνατότητες προγραμματισμού του φούρνου, βάλτε ένα ποτήρι νερό στο θάλαμό του. Το νερό θα απορροφήσει τα μικροκύματα και δε θα προκληθεί ζημιά στο φούρνο.
- Φροντίζετε να μην καλύπτονται ή φράσσονται τα ανοίγματα εξαερισμού του φούρνου.
- Μην χρησιμοποιείτε μεταλλικά πιάτα και δοχεία κατά τη λειτουργία μικροκυμάτων. Πριν από τη χρήση πιάτων και δοχείων ανατρέξτε στην ενότητα σχετικά με τους τύπους πιάτων.
- Μην αφαιρέσετε ποτέ το κάλυμμα μαρμαρυγία (μίκρα) από την οροφή στο εσωτερικό του θαλάμου του φούρνου! Το κάλυμμα αυτό αποτρέπει τυχόν βλάβη της γεννήτριας του φούρνου μικροκυμάτων, η οποία μπορεί να προκληθεί από τα λίπη και τα κομματάκια τροφών.
- Μη φυλάσσετε κανένα εύφλεκτο αντικείμενο στο θάλαμο του φούρνου, καθώς μπορεί να αρπάξει φωτιά, αν ο φούρνος τεθεί σε λειτουργία.
- Μη χρησιμοποιείτε το φούρνο ως χώρο αποθήκευσης τροφίμων.
- Μη χρησιμοποιήσετε το φούρνο για τηγάνισμα, καθώς είναι αδύνατο να ελεγχθεί η θερμοκρασία του λαδιού που θερμαίνεται από τα μικροκύματα.
- Ο περιστρεφόμενος δίσκος και η σχάρα ψησίματος μπορούν να αντέξουν μέγιστο βάρος 8 κιλών. Για να αποφύγετε τυχόν βλάβη του φούρνου, μην υπερβαίνετε αυτό το όριο βάρους.

Περιγραφή της συσκευής

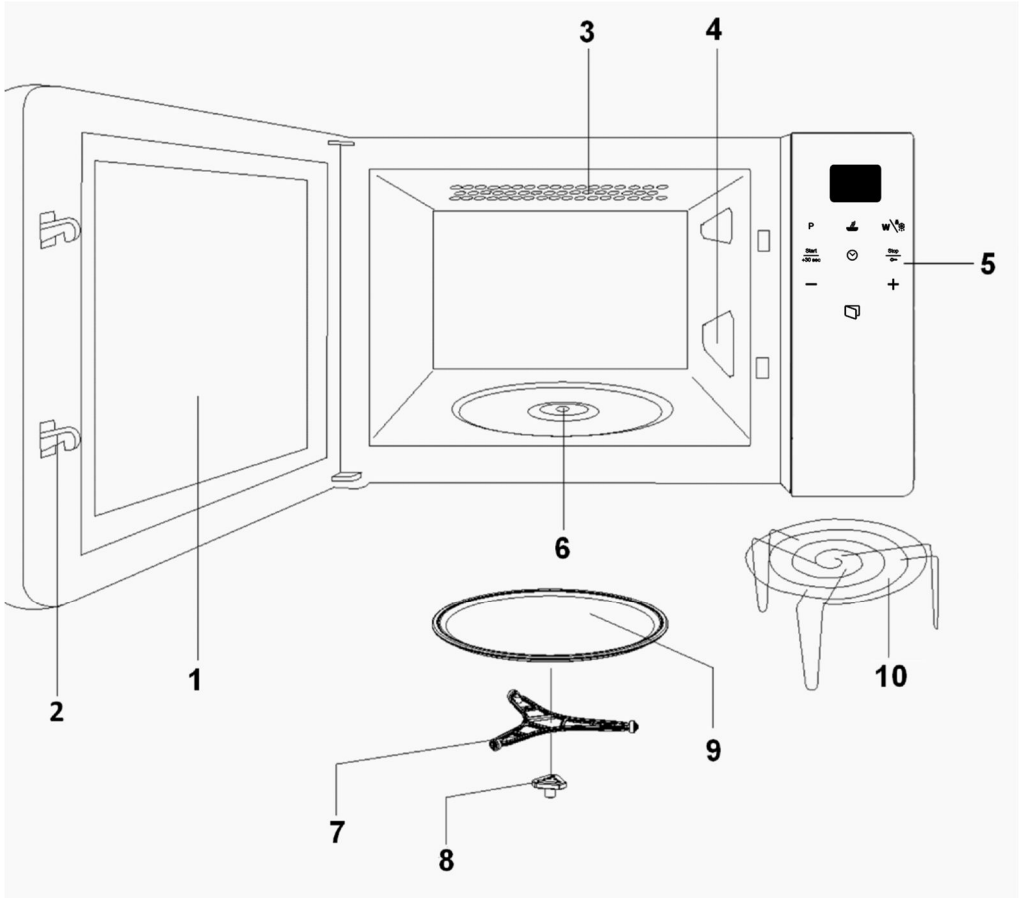

1. Κρύσταλλο πόρτας
2. Άγκιστρα πόρτας
3. Quartz grill
4. Καλύμματα μίκα
5. Πίνακας χειρισμού
6. Υποδοχή περιστρεφόμενης βάση
7. Περιστρεφόμενη βάση
8. Εξάρτημα περιστροφής δίσκου
9. Περιστρεφόμενος δίσκος
10. Σχάρα

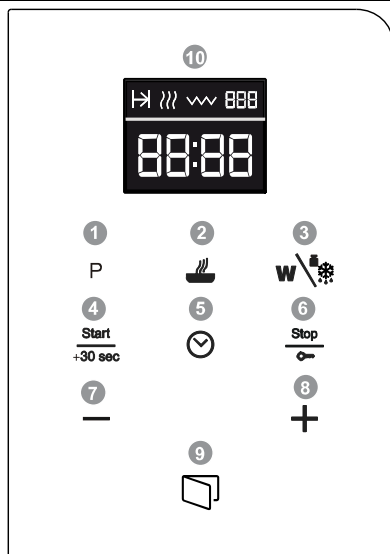

Πίνακας χειρισμού



- 1 Αισθητήρας προγραμμάτων
- 2 Αισθητήρας διάρκειας
- 3 Αισθητήρας Ισχύος / Βάρους
- 4 Αισθητήρας Έναρξης Λειτουργίας
- 5 Αισθητήρας ρολογιού
- 6 Αισθητήρας Λήξης / Κλειδώματος Ασφαλείας
- 7 Αισθητήρας μείον
- 8 Αισθητήρας πλέον
- 9 Αισθητήρας ανοίγματος πόρτας
- 10 Οθόνη

Περιγραφή των λειτουργιών

Σύμβολο	Λειτουργία	Ισχύς Μικροκυμάτων	Φαγητά
	Μικροκύματα	P 01 ----- 160W	Αργό ξεπάγωμα ευαίσθητων τροφίμων Διατήρηση ζεστών τροφίμων
		P 02 ----- 320W	Μαγείρεμα σε χαμηλή φωτιά, σοτάρισμα ρυζιού Γρήγορο ξεπάγωμα
		P 03 ----- 480W	Λιώσιμο βουτύρου. Ζέσταμα τροφής για μωρά
		P 04 ----- 640W	Μαγείρεμα λαχανικών και τροφίμων Προσεκτικό μαγείρεμα και ζέσταμα Ζέσταμα και μαγείρεμα μικρών ποσοτήτων Ζέσταμα ευαίσθητων τροφίμων
		P 05 ----- 750W	Γρήγορο μαγείρεμα και ζέσταμα υγρών και προπαρασκευασμένης τροφής
	Μικροκύματα + Γκριλ	P 01 ----- 95W	Φρυγάνισμα ψωμιού για τoστ
		P 02 ----- 135W	Ψήσιμο πουλερικών και κρέατος
		P 03 ----- 170W	Πίτες και ογκρατέν
		P 04 ----- 200W	Ρολό κιμά
		P 05 ----- 230W	Πατάτες "ογκρατέν"
	Γκριλ	---	Ψήσιμο τροφών στο γκριλ

Σύμβολο	Λειτουργία	Ισχύς Μικροκυμάτων	Φαγητά
	Απόψυξη	---	Απόψυξη με βάση το χρόνο.
		---	Απόψυξη με βάση το βάρος.
	Ειδικές λειτουργίες Auto	---	Βραστές πατάτες.
		---	Λουκουμάδες και σπιγάδο
		---	Πουρές πατάτας

Πλεονεκτήματα φούρνου μικροκυμάτων

Σε μία συμβατική κουζίνα η θερμότητα που εκπέμπεται από τις αντιστάσεις ή τις εστίες γκαζιού διεισδύει με αργό ρυθμό στα τρόφιμα από το εξωτερικό τους. Συνεπώς, υπάρχει μεγάλη απώλεια ενέργειας για τη θέρμανση του αέρα, των εξαρτημάτων του φούρνου και των σκευών που περικλείουν το φαγητό.

Στα μικροκύματα η θερμότητα παράγεται από το ίδιο το τρόφιμο, δηλαδή η θερμότητα ξεκινά από το εσωτερικό του τροφίμου και διοχετεύεται προς το εξωτερικό. Δεν υπάρχει απώλεια θερμότητας στον αέρα, στα τοιχώματα του θαλάμου του φούρνου ή στα σκεύη (αρκεί να πρόκειται για σκεύη που ενδείκνυνται για χρήση σε φούρνο μικροκυμάτων). Αυτό σημαίνει ότι μόνο το τρόφιμο θερμαίνεται.

Για να ανακεφαλαιώσουμε, οι φούρνοι μικροκυμάτων έχουν τα εξής πλεονεκτήματα

1. Εξοικονόμηση χρόνου μαγειρέματος. Σε γενικές γραμμές, υπάρχει μία μείωση του χρόνου κατά $\frac{3}{4}$ σε σύγκριση με τους συμβατικούς τρόπους μαγειρικής.

- Υπερταχύ ξεπάγωμα των τροφίμων και, συνεπώς, μείωση του κινδύνου ανάπτυξης βακτηριδίων.
- Εξοικονόμηση ενέργειας.
- Διατήρηση των θρεπτικών συστατικών των τροφίμων, εξαιτίας της μείωσης της διάρκειας μαγειρέματος

Τρόπος λειτουργίας φούρνου μικροκυμάτων

Ο φούρνος μικροκυμάτων περιέχει μία βαλβίδα υψηλής τάσης, που ονομάζεται μάγνητρο και μετατρέπει την ηλεκτρική ενέργεια σε ενέργεια μικροκυμάτων. Τα ηλεκτρομαγνητικά αυτά κύματα διοχετεύονται στο εσωτερικό του φούρνου από έναν οδηγό κυμάτων και κατανέμονται με τη χρήση ενός μεταλλικού διανομέα ή ενός περιστρεφόμενου δίσκου.

Στο εσωτερικό του φούρνου, τα μικροκύματα εκπέμπονται προς όλες τις κατευθύνσεις και αντανακλώνται από τα μεταλλικά τοιχώματα, διεισδύοντας, κατά συνέπεια, με ομοιόμορφο τρόπο στα τρόφιμα.

Πώς θερμαίνεται το φαγητό

Τα περισσότερα τρόφιμα εμπεριέχουν νερό, τα μόρια του οποίου πάλλονται από τα μικροκύματα. Η τριβή των μορίων παράγει θερμότητα, η οποία αυξάνει τη θερμοκρασία των τροφίμων, ξεπαγώνοντάς τα, μαγειρεύοντάς τα ή διατηρώντάς τα ζεστά.

Επειδή η θερμότητα παράγεται εντός των τροφίμων:

- Τα τρόφιμα μπορούν να μαγειρευτούν χωρίς την προσθήκη υγρών ή λίπους ή με μικρή ποσότητα αυτών.
- Το ξεπάγωμα, το ζέσταμα ή το μαγείρεμα στο φούρνο μικροκυμάτων διαρκεί λιγότερο απ' ό,τι στο συμβατικό φούρνο.
- Οι βιταμίνες, τα μεταλλικά στοιχεία και οι θρεπτικές ουσίες διατηρούνται.
- Δεν αλλοιώνεται ούτε το φυσικό χρώμα ούτε το άρωμα.

Τα μικροκύματα περνούν μέσα από πορσελάνη, γυαλί, χαρτί ή πλαστικό, αλλά όχι από μέταλλο. Για αυτό το λόγο, τα μεταλλικά σκεύη ή τα σκεύη με μεταλλικά

τμήματα δεν πρέπει να χρησιμοποιούνται στο φούρνο μικροκυμάτων.

Τα μικροκύματα αντανακλώνται από το μέταλλο...



...περνούν μέσα από πορσελάνη και γυαλί...

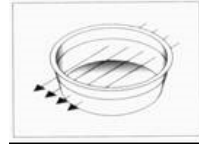

...και απορροφούνται από τα τρόφιμα.

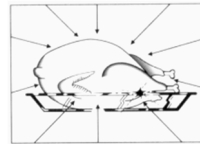

Βασικές ρυθμίσεις

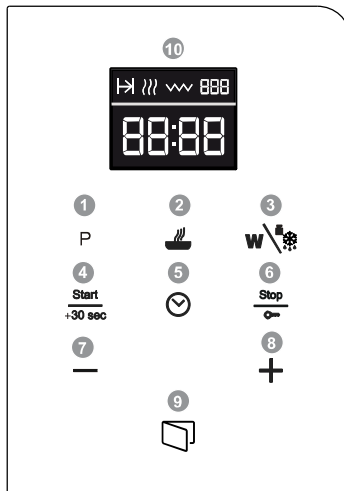

Ρύθμιση της ώρας

1. Πιέστε τον αισθητήρα **ΡΟΛΟΪ** (5) μέχρι να αρχίσουν να αναβοσβήνουν τα ψηφία που αντιστοιχούν στις ώρες.
2. Πατήστε - ή + (7/8) για να ρυθμίσετε την ώρα.
3. Πιέστε ξανά τον αισθητήρα **ΡΟΛΟΪ** (5) για να ρυθμίσετε τα λεπτά.
4. Πατήστε - ή + (7/8) για να ρυθμίσετε τα λεπτά.
5. Για να ολοκληρώσετε τη διαδικασία, πιέστε ξανά τον αισθητήρα **ΡΟΛΟΪ** (5).

Κλειδωμα ασφάλειας

Ο φούρνος μπορεί να κλειδωθεί ώστε ν' αποφεύγεται τυχόν ακατάλληλη χρήση του (π.χ. για την αποφυγή χρήσης του από παιδιά):

1. Πιέστε τον αισθητήρα **ΛΗΞΗΣ / ΚΛΕΙΔΩΜΑΤΟΣ ΑΣΦΑΛΕΙΑΣ** (6) για 3

- δευτερόλεπτα. Θα ακουστεί ένα ηχητικό σήμα και η συσκευή θα κλειδώσει. Στην οθόνη θα εμφανίζονται 4 γραμμές και η λειτουργία του φούρνου θα είναι μπλοκαριστεί.
2. Το Ρολόι θα εξακολουθεί να εμφανίζεται στην οθόνη και θα φωτιστεί η ένδειξη Κλειδώματος στην **ΟΘΟΝΗ** (10).

3. Για να ξεκλειδώσετε τον φούρνο μικροκυμάτων, πιέστε τον αισθητήρα **ΛΗΞΗΣ / ΚΛΕΙΔΩΜΑΤΟΣ ΑΣΦΑΛΕΙΑΣ** (6) για 3 δευτερόλεπτα. Θα ακουστεί ένα ηχητικό σήμα και στην οθόνη θα εμφανιστεί και πάλι το ρολόι.

Βασικές Λειτουργίες

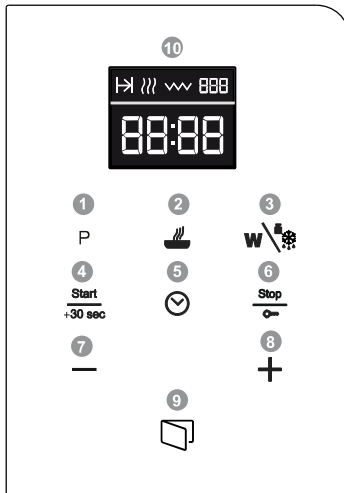

Μικροκύματα

1. Πιέστε τον αισθητήρα **ΠΡΟΓΡΑΜΜΑΤΩΝ «P»** (1). Θα φωτιστεί η ένδειξη Μικροκύματα  στην **ΟΘΟΝΗ** (10). Για να επιβεβαιώσετε την λειτουργία, πιέστε ξανά τον αισθητήρα **ΠΡΟΓΡΑΜΜΑΤΩΝ «P»** (1).
2. Πιέστε τον αισθητήρα **ΔΙΑΡΚΕΙΑΣ** (2). Πατήστε - ή + (7/8) για να ρυθμίσετε την επιθυμητή διάρκεια λειτουργίας. Επιβεβαιώστε, πιέζοντας ξανά τον αισθητήρα **ΔΙΑΡΚΕΙΑΣ** (2).
3. Για να αλλάξετε την ισχύ των μικροκυμάτων, πιέστε τον αισθητήρα **ΙΣΧΥΟΣ / ΒΑΡΟΥΣ** (3). (Εάν δεν πιέσετε αυτόν τον αισθητήρα, ο φούρνος μικροκυμάτων θα λειτουργεί στην μέγιστη ισχύ). Πατήστε - ή + (7/8) για να

ρυθμίσετε την επιθυμητή ισχύ μικροκυμάτων. Επιβεβαιώστε, πιέζοντας ξανά τον αισθητήρα **ΙΣΧΥΟΣ / ΒΑΡΟΥΣ** (3).

4. Πιέστε τον αισθητήρα **ΕΝΑΡΞΗΣ ΛΕΙΤΟΥΡΓΙΑΣ** (4). Ο φούρνος μικροκυμάτων θα ξεκινήσει να λειτουργεί.

Γρήγορη έναρξη

1. Με την συσκευή σε κατάσταση αναμονής πιέστε τον αισθητήρα **ΕΝΑΡΞΗΣ ΛΕΙΤΟΥΡΓΙΑΣ** (4). Ο φούρνος μικροκυμάτων θα ξεκινήσει κατευθείαν στη λειτουργία **ΜΙΚΡΟΚΥΜΑΤΑ** σε μέγιστη ισχύ για 30 δευτερόλεπτα.
2. Εάν επιθυμείτε να αυξήσετε τον χρόνο λειτουργίας, πιέστε ξανά τον αισθητήρα **ΕΝΑΡΞΗΣ ΛΕΙΤΟΥΡΓΙΑΣ** (4). Κάθε φορά που πιέξετε τον αισθητήρα **ΕΝΑΡΞΗΣ ΛΕΙΤΟΥΡΓΙΑΣ** (4) ο χρόνος θα αυξάνεται κατά 30 δευτερόλεπτα.

Γκριλ

1. Πιέστε τον αισθητήρα **ΠΡΟΓΡΑΜΜΑΤΩΝ «P»** (1). Πατήστε - ή + (7/8) για να επιλέξετε την λειτουργία Γκριλ . Επιβεβαιώστε, πιέζοντας ξανά τον αισθητήρα **ΠΡΟΓΡΑΜΜΑΤΩΝ «P»** (1).
2. Πιέστε τον αισθητήρα **ΔΙΑΡΚΕΙΑΣ** (2). Πατήστε - ή + (7/8) για να ρυθμίσετε την επιθυμητή διάρκεια λειτουργίας. Επιβεβαιώστε, πιέζοντας ξανά τον αισθητήρα **ΔΙΑΡΚΕΙΑΣ** (2).
3. Πιέστε τον αισθητήρα **ΕΝΑΡΞΗΣ ΛΕΙΤΟΥΡΓΙΑΣ** (4). Ο φούρνος μικροκυμάτων θα ξεκινήσει να λειτουργεί.

Μικροκύματα + Γκριλ

1. Πιέστε τον αισθητήρα **ΠΡΟΓΡΑΜΜΑΤΩΝ «P»** (1). Πατήστε - ή + (7/8) για να επιλέξετε την λειτουργία Μικροκύματα +



Γκριλ. Επιβεβαιώστε, πιέζοντας ξανά τον αισθητήρα **ΠΡΟΓΡΑΜΜΑΤΩΝ «P»** (1).

2. Πιέστε τον αισθητήρα **ΔΙΑΡΚΕΙΑΣ** (2). Πατήστε - ή + (7/8) για να ρυθμίσετε την επιθυμητή διάρκεια λειτουργίας. Επιβεβαιώστε, πιέζοντας ξανά τον αισθητήρα **ΔΙΑΡΚΕΙΑΣ** (2).

3. Για να αλλάξετε την ισχύ των μικροκυμάτων, πιέστε τον αισθητήρα **ΙΣΧΥΟΣ / ΒΑΡΟΥΣ** (3). (Εάν δεν πιέσετε αυτόν τον αισθητήρα, ο φούρνος μικροκυμάτων θα λειτουργεί στην μέγιστη ισχύ.) Πατήστε - ή + (7/8) για να ρυθμίσετε την επιθυμητή ισχύ μικροκυμάτων. Επιβεβαιώστε, πιέζοντας ξανά τον αισθητήρα **ΙΣΧΥΟΣ / ΒΑΡΟΥΣ** (3).

4. Πιέστε τον αισθητήρα **ΕΝΑΡΞΗΣ ΛΕΙΤΟΥΡΓΙΑΣ** (4). Ο φούρνος μικροκυμάτων θα ξεκινήσει να λειτουργεί.

Ξεπάγωμα με βάση το βάρος (αυτόματη)

1. Πιέστε τον αισθητήρα **ΠΡΟΓΡΑΜΜΑΤΩΝ «P»** (1). Πατήστε - ή + (7/8) για να επιλέξετε την λειτουργία Ξεπάγωμα με



βάση το βάρος. Επιβεβαιώστε, πιέζοντας ξανά τον αισθητήρα **ΠΡΟΓΡΑΜΜΑΤΩΝ «P»** (1).

2. Το πρόγραμμα « P01 » θα αναβοσβήνει (εργοστασιακή ρύθμιση). Πατήστε - ή + (7/8) για να επιλέξετε τον τύπο του τροφίμου (πρόγραμμα) (βλέπετε τον παρακάτω πίνακα). (Εάν δεν γυρίσετε το περιστρεφόμενο κουμπί, επιλέγεται αυτόματα το πρόγραμμα «P01».) Επιβεβαιώστε, πιέζοντας ξανά τον αισθητήρα **ΙΣΧΥΟΣ / ΒΑΡΟΥΣ** (3).

3. Στην οθόνη θα εμφανιστεί το βάρος (π.χ. « 0.1 », εργοστασιακή ρύθμιση) και θα αναβοσβήνει η ένδειξη βάρου « kg ». Πατήστε - ή + (7/8) για να προσδιορίσετε

το βάρος του τροφίμου (π.χ. «1,2 kg»). Επιβεβαιώστε, πιέζοντας ξανά τον αισθητήρα **ΙΣΧΥΟΣ / ΒΑΡΟΥΣ** (3). Το πρόγραμμα που είχατε επιλέξει πριν (π.χ.«P01») θα αρχίσει να αναβοσβήνει ξανά.

4. Πιέστε τον αισθητήρα **ΕΝΑΡΞΗΣ ΛΕΙΤΟΥΡΓΙΑΣ** (4). Ο φούρνος μικροκυμάτων θα ξεκινήσει να λειτουργεί.

5. Όταν ο φούρνος μικροκυμάτων παράγει ένα ηχητικό σήμα και αναβοσβήνει στην **ΟΘΟΝΗ** (10) η ένδειξη «TURN», γυρίστε το φαγητό. Κλείστε την πόρτα ξανά και πιέστε τον αισθητήρα **ΕΝΑΡΞΗΣ ΛΕΙΤΟΥΡΓΙΑΣ** (4).

Στον παρακάτω πίνακα εμφανίζονται τα προγράμματα της λειτουργίας ξεπαγώματος με βάση το βάρος, όπου σημειώνονται οι διακυμάνσεις βάρους και οι χρονικές περίοδοι ξεπαγώματος του τροφίμου και αδράνειάς του (που εξασφαλίζει την ομοιόμορφη κατανομή της θερμοκρασίας εντός του τροφίμου).

Πρόγραμμα	Τρόφιμο	Βάρος (kg)	Διάρκεια (λεπτά)	Χρόνος αναμονής (λεπτά)
P0 1	Κρέας	0,1 – 2,5	3 – 75	20 – 30
P0 2	Πουλερικά	0,1 – 2,5	3 – 75	20 – 30
P0 3	Ψάρι	0,1 – 2,5	3:20 - 83	20 – 30
P0 4	Φρούτα	0,1 – 1,0	2:36 – 26	5 – 10
P0 5	Ψωμί	0,1 – 1,5	2:25 – 36:15	5 – 10

Ξεπάγωμα με βάση το χρόνο (χειροκίνητη)

1. Πιέστε τον αισθητήρα **ΠΡΟΓΡΑΜΜΑΤΩΝ «P»** (1). Πατήστε - ή + (7/8) για να επιλέξετε την λειτουργία Ξεπάγωμα με



βάση το χρόνο. Επιβεβαιώστε, πιέζοντας ξανά τον αισθητήρα **ΠΡΟΓΡΑΜΜΑΤΩΝ «P»** (1).

2. Πιέστε τον αισθητήρα **ΔΙΑΡΚΕΙΑΣ** (2). Πατήστε - ή + (7/8) για να ρυθμίσετε την επιθυμητή διάρκεια λειτουργίας. Επιβεβαιώστε, πιέζοντας ξανά τον αισθητήρα **ΔΙΑΡΚΕΙΑΣ** (2).

3. Πιέστε τον αισθητήρα **ΕΝΑΡΞΗΣ ΛΕΙΤΟΥΡΓΙΑΣ** (4). Ο φούρνος μικροκυμάτων θα ξεκινήσει να λειτουργεί.
4. Όταν ο φούρνος σταματήσει να λειτουργεί και αρχίσει να παράγεται ένα ηχητικό

σήμα, αφαιρέστε ή γυρίστε τα τρόφιμα. Στη συνέχεια, κλείστε την πόρτα της συσκευής και πιέστε τον αισθητήρα έναρξης, για να συνεχίσετε την διαδικασία ξεπαγωμάτος.

Ειδικές Λειτουργίες

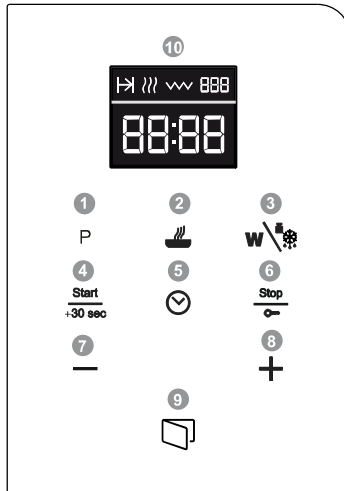

Ειδική λειτουργία: Auto1 (μαγείρεμα 500g πατάτες)

1. Τοποθετήστε τις πατάτες (περίπου 500g) με λίγο νερό σε ένα θερμοανθεκτικό δοχείο και τοποθετήστε το πάνω στον περιστρεφόμενο δίσκο, μέσα στον φούρνο μικροκυμάτων.
2. Πιέστε τον αισθητήρα **ΠΡΟΓΡΑΜΜΑΤΩΝ «P»** (1). Πατήστε - ή + (7/8) για να επιλέξετε την λειτουργία «AUTO 1». Επιβεβαιώστε, πιέζοντας ξανά τον αισθητήρα **ΠΡΟΓΡΑΜΜΑΤΩΝ «P»** (1).
3. Πιέστε τον αισθητήρα **ΕΝΑΡΞΗΣ ΛΕΙΤΟΥΡΓΙΑΣ** (4). Ο φούρνος μικροκυμάτων θα ξεκινήσει να λειτουργεί και στην οθόνη θα εμφανίζεται ο υπολειπόμενος χρόνος λειτουργίας.

Ειδική λειτουργία: Auto 2 (Σιγοβράσιμο / Αργό ψήσιμο)

1. Τοποθετήστε τα υλικά που θέλετε να σιγοβράσουν/αργοψηθούν (π.χ. λάχανο, κοτόπουλο σπιφάδο) σε ένα δοχείο και σκεπάστε το. Τοποθετήστε το στον δίσκο του φούρνου μικροκυμάτων.
2. Πιέστε τον αισθητήρα **ΠΡΟΓΡΑΜΜΑΤΩΝ «P»** (1). Πατήστε - ή + (7/8) για να επιλέξετε την λειτουργία «AUTO 2». Επιβεβαιώστε, πιέζοντας ξανά τον αισθητήρα **ΠΡΟΓΡΑΜΜΑΤΩΝ «P»** (1).
3. Πιέστε τον αισθητήρα **ΕΝΑΡΞΗΣ ΛΕΙΤΟΥΡΓΙΑΣ** (4). Ο φούρνος μικροκυμάτων θα ξεκινήσει να λειτουργεί και στην οθόνη θα εμφανίζεται ο υπολειπόμενος χρόνος λειτουργίας.
4. Όταν ο φούρνος μικροκυμάτων παράγει ένα ηχητικό σήμα και αναβοσβήνει στην **ΟΘΟΝΗ** (10) η ένδειξη «TURN», γυρίστε το φαγητό. Κλείστε την πόρτα ξανά και πιέστε τον αισθητήρα **ΕΝΑΡΞΗΣ ΛΕΙΤΟΥΡΓΙΑΣ** (4).

Ειδική λειτουργία: Auto 3 (πουρές πατάτας)

1. Προετοιμάστε τον πουρέ πατάτας χρησιμοποιώντας 1kg πατάτες. Τοποθετήστε τον πουρέ πατάτας σε ένα κατάλληλο δοχείο (με διάμετρο 25-26 cm) και στη συνέχεια τοποθετήστε το πάνω στον δίσκο του φούρνου μικροκυμάτων.
2. Πιέστε τον αισθητήρα **ΠΡΟΓΡΑΜΜΑΤΩΝ «P»** (1). Πατήστε - ή + (7/8) για να επιλέξετε την λειτουργία «AUTO 3». Επιβεβαιώστε, πιέζοντας ξανά τον αισθητήρα **ΠΡΟΓΡΑΜΜΑΤΩΝ «P»** (1).

3. Πιέστε τον αισθητήρα **ΕΝΑΡΞΗΣ ΛΕΙΤΟΥΡΓΙΑΣ** (4). Ο φούρνος μικροκυμάτων θα ξεκινήσει να λειτουργεί και στην οθόνη θα εμφανίζεται ο υπολειπόμενος χρόνος λειτουργίας.

Λειτουργία Μνήμης

Η λειτουργία μνήμης « **MEM** » σας επιτρέπει να αποθηκεύσετε τις παραμέτρους (χρόνο και ισχύ) που συνηθίζετε να χρησιμοποιείτε. Εντούτοις, μπορείτε να την χρησιμοποιήσετε μόνο στις βασικές λειτουργίες: **Μικροκύματα, Γκριλ και Μικροκύματα + Γκριλ.**

Διαδικασία αποθήκευσης Μνήμης

1. Πιέστε τον αισθητήρα **ΠΡΟΓΡΑΜΜΑΤΩΝ «P»** (1). Πατήστε - ή + (7/8) για να επιλέξετε την επιθυμητή λειτουργία (π.χ. ΜΙΚΡΟΚΥΜΑΤΑ). Επιβεβαιώστε, πιέζοντας ξανά τον αισθητήρα **ΠΡΟΓΡΑΜΜΑΤΩΝ «P»** (1).
2. Ρυθμίστε τις επιθυμητές παραμέτρους (διάρκεια και ισχύς) όπως περιγράφεται στις βασικές λειτουργίες.
3. Πιέστε τον αισθητήρα **ΠΡΟΓΡΑΜΜΑΤΩΝ «P»** (1) μέχρι να ακουστεί ένα ηχητικό

σήμα και στην οθόνη (10) να εμφανιστεί η λέξη «**MEM**».

Διαδικασία χρήσης της αποθηκευμένης Μνήμης

1. Πιέστε τον αισθητήρα **ΠΡΟΓΡΑΜΜΑΤΩΝ «P»** (1). Πατήστε - ή + (7/8) για να επιλέξετε την λειτουργία «**MEM**». Επιβεβαιώστε, πιέζοντας ξανά τον αισθητήρα **ΠΡΟΓΡΑΜΜΑΤΩΝ «P»** (1).
2. Πιέστε τον αισθητήρα **ΕΝΑΡΞΗΣ ΛΕΙΤΟΥΡΓΙΑΣ** (4). Ο φούρνος μικροκυμάτων θα ξεκινήσει να λειτουργεί.

Διαγραφή μίας αποθηκευμένης Μνήμης

1. Πιέστε τον αισθητήρα **ΠΡΟΓΡΑΜΜΑΤΩΝ «P»** (1). Πατήστε - ή + (7/8) για να επιλέξετε την λειτουργία «**MEM**». Επιβεβαιώστε, πιέζοντας ξανά τον αισθητήρα **ΠΡΟΓΡΑΜΜΑΤΩΝ «P»** (1).
2. Πιέστε τον αισθητήρα **ΛΗΞΗΣ / ΚΛΕΙΔΩΜΑΤΟΣ ΑΣΦΑΛΕΙΑΣ** (6) μέχρι να ακουστεί ένα ηχητικό σήμα. Ο φούρνος μικροκυμάτων θα επιστρέψει σε κατάσταση αναμονής.

Κατά τη διάρκεια της λειτουργίας της συσκευής...

Κατά τη διάρκεια της διαδικασίας μαγειρέματος, μπορείτε να ανοίξετε οποιαδήποτε στιγμή την πόρτα, καθώς:

- Η ΠΑΡΑΓΩΓΗ ΜΙΚΡΟΚΥΜΑΤΩΝ ΣΤΑΜΑΤΑ ΑΜΕΣΩΣ.
- Το γκριλ απενεργοποιείται, αλλά συνεχίζει να έχει υψηλή θερμοκρασία.
- Ο χρονοδιακόπτης σταματά και στην οθόνη εμφανίζεται ο υπολειπόμενος χρόνος λειτουργίας.

Αν το επιθυμείτε, μπορείτε:

1. Να γυρίσετε το φαγητό ή να το μετακινήσετε στο σκεύος του, για να εξασφαλίσετε πιο ομοιόμορφο μαγείρεμα.
2. Αλλάξετε την ισχύ των μικροκυμάτων, χρησιμοποιώντας τον αισθητήρα **ΙΣΧΥΟΣ / ΒΑΡΟΥΣ** (3) και - ή + (7/8);

3. Επιλέξτε μια άλλη λειτουργία, χρησιμοποιώντας τον αισθητήρα **ΠΡΟΓΡΑΜΜΑΤΩΝ «P»** και - (7) ή + (8).
4. Ρυθμίστε το χρόνο λειτουργίας που απομένει, χρησιμοποιώντας τον αισθητήρα **ΔΙΑΡΚΕΙΑΣ** (2) και - (7) ή + (8).

Κλείστε ξανά την πόρτα και πιέστε τον αισθητήρα **START** (4) (**ΕΝΑΡΞΗΣ**). Η συσκευή θα αρχίσει πάλι να λειτουργεί

Διακοπή λειτουργίας

Για να διακόψετε ένα πρόγραμμα, πιέστε τον αισθητήρα **STOP** (6) ή ανοίξετε την πόρτα της συσκευής.

Αν θέλετε να ακυρώσετε τη διαδικασία μαγειρέματος, κλείστε την πόρτα και πιέστε τον αισθητήρα **STOP** (6). Θα ακουστεί

χαρακτηριστικός ήχο και στην οθόνη θα εμφανιστεί η τρέχουσα ώρα (7).

Τέλος προγράμματος

Όταν το πρόγραμμα τερματίσει, θα ακουστούν 3 ηχητικά σήματα και στην οθόνη

Τί τύποι μαγειρικών χρησιμοποιηθούν;

Στη λειτουργία μικροκυμάτων

Στη λειτουργία μικροκυμάτων είναι σημαντικό να θυμάστε ότι τα μικροκύματα αντανακλώνονται από τις μεταλλικές επιφάνειες. Το γυαλί, η πορσελάνη, τα κεραμικά σκεύη, το πλαστικό και το χαρτί επιτρέπουν στα μικροκύματα να περνούν.

Συνεπώς, **τα μεταλλικά ταψιά και μαγειρικά σκεύη ή τα σκεύη με μεταλλικά τμήματα ή διακοσμητικά δεν μπορούν να χρησιμοποιηθούν στο φούρνο μικροκυμάτων.** Τα γυαλικά και κεραμικά **με μεταλλικά διακοσμητικά στοιχεία ή τμήματα** (π.χ. μολυβδόχου γυαλί-καθρέπτης) δεν μπορούν, επίσης, να χρησιμοποιηθούν.

Κατασκευασμένα από **ιδανικά** υλικά, για χρήση σε φούρνο μικροκυμάτων, είναι τα πυρίμαχα γυαλίνα, πορσελάνινα ή κεραμικά σκεύη. Το λεπτό κρύσταλλο και η λεπτή πορσελάνη μπορούν να χρησιμοποιηθούν μόνο για περιορισμένο χρονικό διάστημα, για το ξεπάγωμα ή το ζέσταμα ήδη μαγειρεμένων φαγητών.

Δοκιμάστε την αντοχή των σκευών

Τοποθετήστε το σκεύος μέσα στο φούρνο στη μέγιστη ισχύ για 20 δευτερόλεπτα. Αν παραμείνει κρύο ή απλά ζεσταθεί λίγο, είναι κατάλληλο. Αν όμως θερμανθεί πολύ ή δημιουργήσει ηλεκτρική εκκενωση, δεν είναι κατάλληλο.

Τα ζεστά τρόφιμα μεταδίδουν θερμότητα στα σκεύη, τα οποία μπορεί να αναπτύξουν μεγάλη θερμοκρασία. Για αυτό,

θα εμφανιστεί η ένδειξη **“End”**. Τα ηχητικά σήματα θα επαναλαμβάνονται κάθε 30 δευτερόλεπτα μέχρι να ανοίξετε την πόρτα ή να πιέσετε τον αισθητήρα **STOP**.

σκευών μπορούν να

χρησιμοποιείτε πάντα μαγειρικά **προστατευτικά γάντια!**

Στη λειτουργία του γκριλ

Στην περίπτωση της λειτουργίας του γκριλ, το σκεύος πρέπει να είναι ανθεκτικό σε θερμοκρασία τουλάχιστον 250οC.

Τα πλαστικά σκεύη δεν είναι κατάλληλα.

Στη συνδυαστική λειτουργία μικροκυμάτων και γκριλ

Στη συνδυαστική λειτουργία τα σκεύη που χρησιμοποιούνται πρέπει να είναι κατάλληλα για μαγείρεμα σε μικροκύματα και γκριλ.

Αλουμινένια σκεύη και αλουμινόχαρτο

Τα προ-μαγειρεμένα φαγητά που είτε βρίσκονται εντός αλουμινένιων συσκευασιών είτε είναι τυλιγμένα σε αλουμινόχαρτο μπορούν να τοποθετηθούν στο φούρνο μικροκυμάτων, αν ακολουθηθούν οι παρακάτω οδηγίες:

- Δίνετε προσοχή στις οδηγίες του παρασκευαστή του φαγητού, οι οποίες είναι τυπωμένες πάνω στη συσκευασία.
- Τα αλουμινένια σκεύη δεν πρέπει να είναι ψηλότερα των 3 εκατοστών και δεν πρέπει να έρχονται σε επαφή με τα τοιχώματα του θαλάμου του φούρνου (πρέπει να τηρείται ελάχιστη απόσταση 3 εκατοστών). Το αλουμινένιο καπάκι πρέπει να αφαιρείται.
- Τοποθετείτε το αλουμινένιο σκεύος απευθείας πάνω στον περιστρεφόμενο δίσκο. Αν χρησιμοποιήσετε τη σχάρα, το σκεύος πρέπει να τοποθετηθεί πάνω σε πορσελάνινο πιάτο. Μη βάζετε ποτέ αλουμινένιο σκεύος πάνω στη σχάρα!

- Ο χρόνος μαγειρέματος θα είναι μεγαλύτερος, γιατί τα μικροκύματα έχουν πρόσβαση στο φαγητό μόνο από το πάνω μέρος. Σε περίπτωση οπωινωδών αμφιβολιών, χρησιμοποιήστε αποκλειστικά σκεύη ενδεικνυόμενα για χρήση σε μικροκύματα.
 - Μπορεί να χρησιμοποιηθεί αλουμινόχαρτο για την αντανάκλαση των μικροκυμάτων, κατά τη διαδικασία του ξεπαγώματος. Μπορείτε να προστατεύσετε από την υπερβολική θερμότητα τα ευαίσθητα τρόφιμα, όπως τα πουλερικά ή τον κιμά, καλύπτοντας τα αντίστοιχα άκρα με αλουμινόχαρτο.
 - **Προσοχή:** το αλουμινόχαρτο δεν πρέπει να έλθει σε επαφή με τα τοιχώματα του θαλάμου του φούρνου, καθώς μπορεί να προκληθεί ηλεκτρική εκκένωση.
1. Αποτρέπουν την υπερβολική διαφυγή ατμού (ειδικά όταν ο χρόνος μαγειρέματος είναι πολύ μεγάλος).
 2. Η διαδικασία μαγειρέματος είναι ταχύτερη.
 3. Τα φαγητά δε χάνουν την υγρασία τους
 4. Διατηρείται η μυρωδιά του φαγητού.
- Το καπάκι πρέπει να έχει τρύπες, ώστε να μη δημιουργείται οποιαδήποτε μορφή πίεσης. Και τα πλαστικά σακουλάκια πρέπει να έχουν ανοίγματα. Τα μπουκάλια και τα βαζάκια παιδικών τροφών ή άλλα παρόμοια σκεύη πρέπει να χρησιμοποιούνται χωρίς καπάκι, καθώς υπάρχει κίνδυνος έκρηξης αν παραμείνουν βιδωμένα στο σκεύος.
- Ο παρακάτω πίνακας δίνει κάποιες γενικές κατευθυντήριες οδηγίες για τους τύπους σκευών που είναι κατάλληλοι σε κάθε κατάσταση.

Καπάκια

Συνιστάται η χρήση γυάλινων και πλαστικών καπακιών ή διαφανούς μεμβράνης για τους ακόλουθους λόγους:

Πίνακας – είδη μαγειρικών σκευών

Τύπος σκεύους	Λειτουργία	Μικροκύματα		Γκριλ	Μικροκύματα + γκριλ
		Ξεπάγωμα / ζέσταμα	Μαγείρεμα		
Γυαλί και πορσελάνη 1) Οικιακή χρήσης, μη πυρίμαχα, πλένονται σε πλυντήριο πιάτων		Ναι	Ναι	Όχι	Όχι
Σμαλτωμένα κεραμικά Πυρίμαχο γυαλί και πορσελάνη		Ναι	Ναι	Ναι	Ναι
Κεραμικά, πήλινα σκεύη Μη σμαλτωμένα Σμαλτωμένα, χωρίς μεταλλικό διάκοσμο		Ναι	Ναι	Όχι	Όχι
Πήλινα σκεύη Σμαλτωμένα Μη σμαλτωμένα		Ναι Όχι	Ναι Όχι	Όχι Όχι	Όχι Όχι
Πλαστικά σκεύη 2) Ανθεκτικά σε θερμοκρασίες μέχρι 100°C Ανθεκτικά σε θερμοκρασίες μέχρι 250°C		Ναι Ναι	Όχι Ναι	Όχι Όχι	Όχι Όχι
Πλαστικές μεμβράνες 3) Που κολλάνε Σελοφάν		Όχι Ναι	Όχι Ναι	Όχι Όχι	Όχι Όχι
Χαρτί, χαρτόνι, περγαμινή 4)		Ναι	Όχι	Όχι	Όχι
Μέταλλο Αλουμινόχαρτο Αλουμινένια σκεύη 5) Εξαρτήματα (σχάρα)		Ναι Όχι Ναι	Όχι Ναι Ναι	Ναι Ναι Ναι	Όχι Ναι Ναι

1. Χωρίς χρυσές ή ασημένιες άκρες και όχι μολυβδόυχο γυαλί-καθρέπτη.
2. Ελέγξτε τις οδηγίες του κατασκευαστή!
3. Μη χρησιμοποιείτε μεταλλικά κλιπ ή συρματάκια, για να κλείνετε τα σακουλάκια. Ανοίγεται τρύπες στα σακουλάκια. Χρησιμοποιείτε τις μεμβράνες μόνο για να καλύπτετε τα φαγητά.
4. Μη χρησιμοποιείτε χάρτινα πιάτα.
5. Μόνο ρηχά αλουμινένια σκεύη, χωρίς καπάκι. Το αλουμίνιο δεν πρέπει να έρχεται σε επαφή με τα τοιχώματα του θαλάμου του φούρνου

Καθαρισμός και περιποίηση

ΠΡΙΝ ΚΑΘΑΡΙΣΕΤΕ το φούρνο μικροκυμάτων, **ΒΕΒΑΙΩΘΕΙΤΕ ΟΤΙ ΤΟ ΒΥΣΜΑ ΔΕΝ ΕΙΝΑΙ ΣΤΗΝ ΠΡΙΖΑ.**

Μετά τη χρήση της συσκευής, αφήστε τη να κρυώσει. Μην καθαρίζετε τη συσκευή με στιλβωτικά καθαριστικά προϊόντα, σύρμα καθαρισμού που θα χαράξει την επιφάνεια ή αιχμηρά αντικείμενα.

Εξωτερική επιφάνεια

1. Καθαρίζετε την εξωτερική επιφάνεια της συσκευής με ουδέτερο απορρυπαντικό, χλιαρό νερό και ένα υγρό πανί.
2. Μην αφήνετε να περάσει νερό από τις εξωτερικές επιφάνειες.

Εσωτερικό

1. Μετά από κάθε χρήση, καθαρίζετε τα εσωτερικά τοιχώματα με ένα υγρό πανί.
2. Μην αφήνετε να περάσει νερό στα ανοίγματα εξαερισμού του φούρνου.
3. Αν έχει περάσει καιρός από τον τελευταίο καθαρισμό του φούρνου και ο θάλαμος είναι βρώμικος, βάλτε ένα ποτήρι νερό πάνω στον περιστρεφόμενο δίσκο και ενεργοποιήστε τα μικροκύματα σε μέγιστη ισχύ για 4 λεπτά. Ο ατμός που απελευθερώνεται μαλακώνει τη βρωμιά και είναι εύκολο να καθαριστεί με ένα υγρό πανί.

- **Προσοχή!** Μη χρησιμοποιείτε συσκευές ατμού για το καθαρισμό του φούρνου μικροκυμάτων. Ο ατμός μπορεί να φτάσει

στα τμήματα της συσκευής που διαπερνώνται από ηλεκτρικό ρεύμα και να προκληθεί βραχυκύκλωμα.

- Οι πιο βρώμικες επιφάνειες από ανοξείδωτο ασάλι μπορούν να καθαριστούν με τη βοήθεια ενός μη στιλβωτικού καθαριστικού προϊόντος.
 - Στη συνέχεια, πρέπει να ξεπλυθούν με ζεστό νερό και να σκουπιστούν καλά.
4. Καθαρίζετε τα εξαρτήματα μετά από κάθε χρήση. Αν είναι πολύ βρώμικα, μουσκέψτε τα πρώτα σε νερό και μετά χρησιμοποιήστε βούρτσα και σφουγγάρι. Τα εξαρτήματα μπορούν να πλυθούν σε πλυντήριο πιάτων. Εξασφαλίστε ότι ο περιστρεφόμενος δίσκος και η αντίστοιχη βάση του είναι πάντα καθαρά..

Πόρτα, μεντεσέδες πόρτας και μπροστινό μέρος συσκευής

1. Τα τμήματα αυτά πρέπει να είναι πάντα καθαρά, ειδικά οι επιφάνειες επαφής της πόρτας με το μπροστινό τμήμα της συσκευής, ώστε να μην υπάρχουν διαρροές.
2. Για να τα καθαρίσετε, χρησιμοποιήστε ένα ουδέτερο απορρυπαντικό και χλιαρό νερό. Σκουπίζετε μετά με ένα στεγνό πανί.

Καλύμματα μίκα

Διατηρείτε πάντα καθαρά τα καλύμματα μίκα. Τα υπολείμματα τροφών πάνω στα καλύμματα μπορούν να το στραβώσουν ή να προκαλέσουν σπινθήρες, αν καούν. Συνεπώς, πρέπει να καθαρίζονται τακτικά, χωρίς όμως να χρησιμοποιούνται σιλικωνικά καθαριστικά προϊόντα ή αιχμηρά αντικείμενα. Μην αφαιρείτε τα καλύμματα, ώστε να αποφύγετε κάθε πιθανό κίνδυνο.

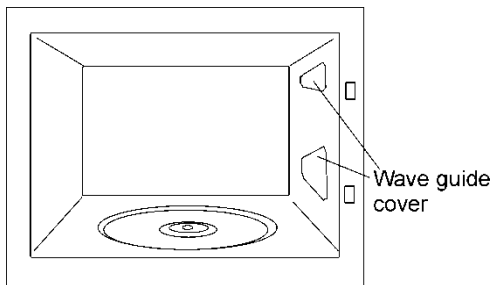

Εντοπισμός και αντιμετώπιση προβλημάτων

Η συσκευή δε λειτουργεί σωστά:

- Το βύσμα σύνδεσης της συσκευής είναι στην πρίζα;
- Η πόρτα της συσκευής είναι καλά κλεισμένη; Όταν κλείνει η πόρτα, πρέπει να ακούγεται ένας χαρακτηριστικός ήχος.
- Υπάρχουν ξένα σώματα ανάμεσα στην πόρτα και τον δακτύλιο

Τα τρόφιμα δε ζεσταίνονται ή ζεσταίνονται με πολύ αργό ρυθμό:

- Μήπως κατά λάθος χρησιμοποιήσατε ένα μεταλλικό σκεύος;
- Επιλέξατε το σωστό χρόνο λειτουργίας και επίπεδο ισχύος;
- Μήπως τοποθετήσατε μία μεγαλύτερη ή πιο ψυχή ποσότητα τροφίμων απ' ό τι συνήθως;

Το φαγητό είναι πολύ καυτό, ξηρό ή καμένο:

- Επιλέξατε το σωστό χρόνο λειτουργίας και επίπεδο ισχύος;

Παράγονται θόρυβοι κατά τη λειτουργία της συσκευής:

- Έχει δημιουργηθεί ηλεκτρική εκκένωση εντός του φούρνου μικροκυμάτων;
- Έρχεται το σκεύος σε επαφή με τα τοιχώματα του θαλάμου του φούρνου;

- Υπάρχουν σκόρπια καλαμάκια ή μαχαιροπήρουνα εντός του φούρνου;

Ο εσωτερικός φωτισμός δεν ανάβει:

- Αν οι λειτουργίες του φούρνου δεν παρουσιάζουν πρόβλημα, έχει πιθανώς καεί ο λαμπτήρας του θαλάμου. Μπορείτε να συνεχίσετε να χρησιμοποιείτε τη συσκευή.
- Ο λαμπτήρας φωτισμού μπορεί να αντικατασταθεί αποκλειστικά από το Εξουσιοδοτημένο Σέρβις.

Έχει φθαρεί το καλώδιο παροχής ηλεκτρικού ρεύματος:

- Το καλώδιο τροφοδοσίας πρέπει να αντικατασταθεί από την κατασκευάστρια εταιρεία ή από εξουσιοδοτημένους της αντιπροσώπους και τεχνικούς, οι οποίοι είναι καταρτισμένοι για την πραγματοποίηση τέτοιων εργασιών, ώστε να αποφευχθούν τυχόν επικίνδυνες καταστάσεις αλλά και επειδή απαιτούνται ειδικά εργαλεία.

Αν παρατηρηθεί άλλο είδος προβλήματος, επικοινωνήστε με το Εξουσιοδοτημένο Σέρβις.

Όλες οι επισκευές πρέπει να πραγματοποιούνται από εξειδικευμένους τεχνικούς.

Τεχνικά χαρακτηριστικά

Προδιαγραφές

- Τάση εναλλασσόμενου ρεύματος..... βλ. ετικέτα τεχνικών χαρακτηριστικών
- Ασφάλεια..... 12 A / 250 V
- Απαιτούμενη ισχύς..... 1200 W
- Ισχύς γκριλ..... 1050 W
- Ισχύς μικροκυμάτων..... 750 W
- Συχνότητα μικροκυμάτων..... 2450 MHz
- Εξωτερικές διαστάσεις (Πλάτος x Ύψος x Βάθος)..... 595 × 390 × 320 mm
- Διαστάσεις θαλάμου (Πλάτος x Ύψος x Βάθος)..... 305 × 210 × 280 mm
- Χωρητικότητα φούρνου..... 20 l
- Βάρος..... 18,6 kg

Συμβουλές για την προστασία του περιβάλλοντος

Ανακύκλωση υλικών συσκευασίας

Τα τμήματα της συσκευασίας φέρουν το πράσινο σύμβολο ένδειξης ανακυκλώσιμου υλικού. Όταν τα πετάξετε, χρησιμοποιήστε τους αντίστοιχους κάδους ανακύκλωσης, αναλόγως του υλικού: χαρτόκουτα, στυρένιο ή πλαστικές μεμβράνες/θήκες. Κατ' αυτόν τον τρόπο θα εξασφαλίσετε την ανακύκλωση των υλικών συσκευασίας.



Απόσυρση παλιών ηλεκτρικών συσκευών

Η σχετική με την απόσυρση Ηλεκτρικού και Ηλεκτρονικού Εξοπλισμού Ευρωπαϊκή Οδηγία 2002/96/EC απαιτεί τη μη εγκατάλειψη των παλιών ηλεκτρικών οικιακών συσκευών στους συνήθεις δημοτικούς χώρους συλλογής απορριμμάτων. Οι παλιές συσκευές πρέπει να περισυλλέγονται υπό διαφορετικές προϋποθέσεις, ώστε να βελτιστοποιείται η διαδικασία αξιοποίησής τους και ανακύκλωσης των υλικών που περιέχουν και να εξασφαλίζεται η μείωση των επιπτώσεων στην ανθρώπινη υγεία και το περιβάλλον.

Το σύμβολο του διαγραμμένου με X "τροχήλατου κάδου", που είναι τυπωμένο στο προϊόν, υπενθυμίζει την υποχρέωση

συλλογής και διαχείρισης της προς απόσυρση συσκευής σε συγκεκριμένα σημεία συλλογής ηλεκτρικών & ηλεκτρονικών συσκευών.

Οι καταναλωτές μπορούν να επικοινωνήσουν με τις τοπικές αρχές ή το κατάστημα πώλησης της συσκευής, για να ενημερωθούν για το σωστό σημείο απόσυρσης της παλιάς τους συσκευής.

Πριν αποσύρετε τη συσκευή σας, βγάλτε το καλώδιο ηλεκτροδότησής της, κόψτε το και πετάξετε το.

Ενεργειακή απόδοση

Πληροφορίες για το προϊόν σχετικά με την κατανάλωση ενέργειας και τον μέγιστο χρόνο που απαιτείται για την επίτευξη της ισχύουσας λειτουργίας χαμηλής κατανάλωσης ενέργειας.

Κατανάλωση ενέργειας όταν το προϊόν είναι απενεργοποιημένο	NA
Κατανάλωση ενέργειας σε κατάσταση αναμονής με την οθόνη απενεργοποιημένη	0,69 W
Χρόνος που απαιτείται για την αυτόματη μετάβαση της συσκευής στην ισχύουσα κατάσταση χαμηλής κατανάλωσης ενέργειας	5 min.

Οδηγίες εγκατάστασης

Χρησιμοποιήστε το κουμπί ανοίγματος της πόρτας του φούρνου, για να την ανοίξετε και να αφαιρέσετε όλα τα υλικά συσκευασίας. Στη συνέχεια, καθαρίστε το εσωτερικό της συσκευής και τα εξαρτήματά της με ένα υγρό πανί και στεγνώστε τα. Μη χρησιμοποιήσετε σπλιβωτικά ή άλλα καθαριστικά προϊόντα με έντονη μυρωδιά.

Βεβαιωθείτε ότι τα παρακάτω τμήματα είναι σε καλή κατάσταση:

- Η πόρτα και οι μεντεσέδες της
- Το μπροστινό τμήμα του φούρνου
- Οι εσωτερικές και εξωτερικές επιφάνειες της συσκευής

ΜΗ ΧΡΗΣΙΜΟΠΟΙΗΣΕΤΕ ΤΗ ΣΥΣΚΕΥΗ, αν παρατηρήσετε οποιοδήποτε ελάττωμα στα προαναφερόμενα τμήματα. Αν υπάρχει ζημιά, επικοινωνήστε με το Εξουσιοδοτημένο Σέρβις.

Τοποθετήστε τη συσκευή πάνω σε επίπεδη και σταθερή επιφάνεια.

Τοποθετήστε την περιστρεφόμενη βάση στο εσωτερικό του θαλάμου μικροκυμάτων και βάλτε πάνω της τον περιστρεφόμενο δίσκο. Έχει στερεωθεί σωστά, εφόσον ακουστεί ο χαρακτηριστικός ήχος κουμπώματος/κλικ. Όταν χρησιμοποιείται ο φούρνος, πρέπει να βρίσκονται εντός του και καλά στερεωμένα ο περιστρεφόμενος δίσκος και η αντίστοιχη βάση του. Ο δίσκος περιστρέφεται δεξιόστροφα και αριστερόστροφα.

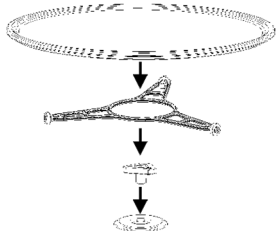

Προειδοποίηση! Ο φούρνος μικροκυμάτων μπορεί να καλύπτεται από μία προστατευτική μεμβράνη. Πριν τον θέσετε σε λειτουργία για πρώτη φορά, αφαιρέστε προσεκτικά αυτή τη

μεμβράνη, ξεκινώντας από την κάτω πλευρά του φούρνου.

Για να εξασφαλίσετε το σωστό εξαερισμό της συσκευής, εγκαταστήστε το πλαίσιο με το σωστό τρόπο. Παρακαλούμε να ανατρέξετε στις παρακάτω εικόνες:

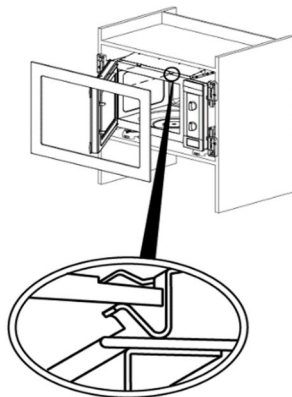

Προειδοποίηση: μετά την εγκατάσταση του φούρνου, είναι απαραίτητο να εξασφαλίζεται η εύκολη πρόσβαση στην πρίζα ηλεκτροδότησής του.

Κατά τη διάρκεια της εγκατάστασης, εξασφαλίστε ότι το καλώδιο τροφοδοσίας της συσκευής δεν έρχεται σε επαφή με το πίσω μέρος της συσκευής, καθώς οι υψηλές θερμοκρασίες μπορεί να φθείρουν το καλώδιο.

Αν τοποθετήσετε φούρνο μικροκυμάτων και συμβατικό φούρνο στο ίδιο ντουλάπι κατακόρυφα (σε στήλη), ο φούρνος μικροκυμάτων δεν πρέπει να τοποθετηθεί κάτω από το συμβατικό, εξαιτίας του σχηματισμού υδρατμών.

Η ηλεκτρική εγκατάσταση θα πρέπει να είναι έτσι ώστε να επιτρέπει το διαχωρισμό όλων των πόλων της συσκευής από το δίκτυο με άνοιγμα επαφής τουλάχιστον 3mm.

Κατάλληλες διατάξεις διαχωρισμού, για παράδειγμα διακόπτες υπερφόρτωσης, ασφάλειες (βιδωτές ασφάλειες που

αφαιρούνται από την υποδοχή), RCD και ρελέ. Αυτή η εγκατάσταση θα πρέπει να συμμορφώνεται στους ισχύοντες κανονισμούς.

Εάν η ηλεκτρική σύνδεση γίνεται μέσω βύσματος το οποίο είναι προσιτό μετά την εγκατάσταση της συσκευής, τότε δεν είναι απαραίτητη η ανωτέρο διάταξη διαχωρισμού.

Μετά την εγκατάσταση θα πρέπει να εξασφαλίζεται η προστασία από ηλεκτροπληξία.

Προειδοποίηση: Ο φούρνος θα πρέπει να γειώνεται.

Η συσκευή δεν πρέπει να τοποθετηθεί κοντά σε θερμαντικές συσκευές, ραδιόφωνα ή τηλεοράσεις.

Σε περίπτωση βλάβης, η κατασκευάστρια εταιρεία και το κατάστημα πώλησης της συσκευής δε θα αποδεχτούν οποιαδήποτε ευθύνη, σε περίπτωση.

Einbau/ Dimensions pour l'installation/ Afmetingen voor installatie/ Ενσωμάτωση

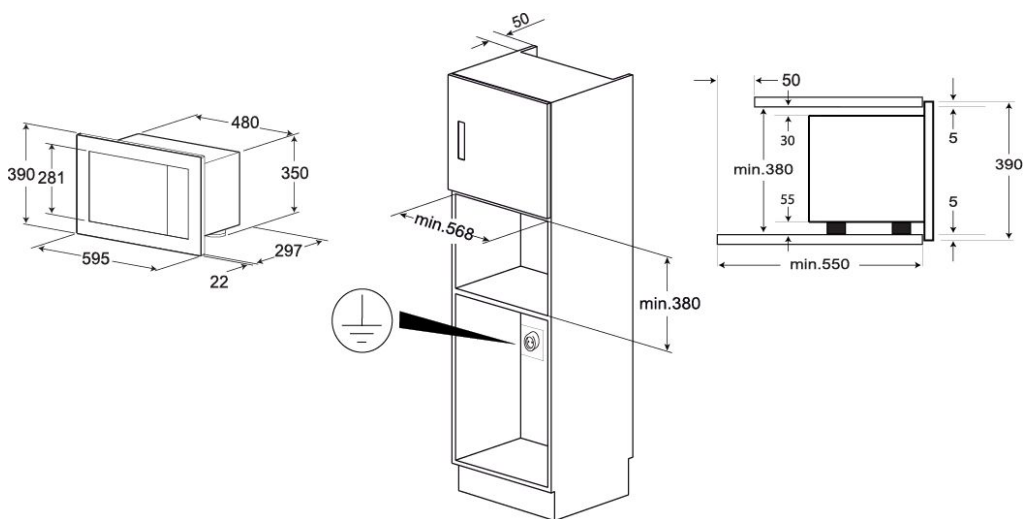
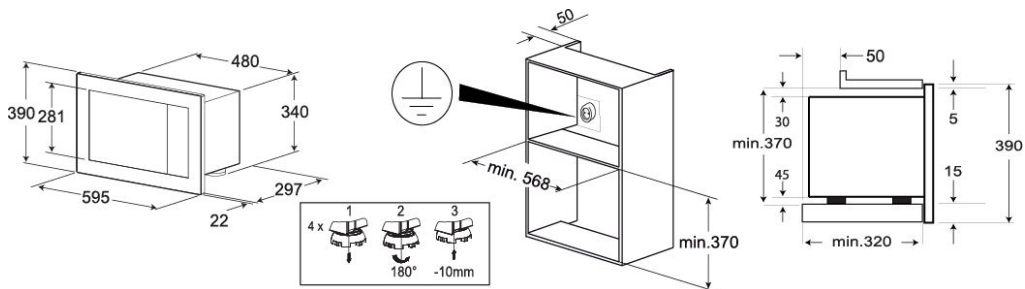



www.teka.com

1831404-c