



HƯỚNG DẪN SỬ DỤNG MÁY RỬA CHÉN DSI 46750 SS

- 1. THÔNG TIN AN TOÀN**
- 2. TỔNG QUAN VỀ SẢN PHẨM**
- 3. HƯỚNG DẪN VẬN HÀNH**
- 4. BẢO TRÌ VÀ VỆ SINH**
- 5. XỬ LÝ SỰ CỐ VÀ MÃ LỖI**
- 6. THAO TÁC SỬ DỤNG**

1. THÔNG TIN AN TOÀN

Khi sử dụng máy rửa chén, hãy tuân thủ các biện pháp phòng ngừa cơ bản sau đây:

- ❖ Việc lắp đặt và sửa chữa chỉ được thực hiện bởi kỹ thuật
- ❖ Thiết bị này có thể sử dụng trong nhà bếp và cùng các khu vực tương tự như:
 - Khu vực bếp ăn cho nhân viên, văn phòng hoặc môi trường làm việc khác;
 - Trang trại
 - Tại khách sạn, nhà nghỉ...
- ❖ Thiết bị này trẻ em từ 8 tuổi trở lên và những người bị suy giảm thể chất, giác quan hoặc khả năng trí tuệ hoặc thiếu kinh nghiệm và kiến thức. Nếu họ được giám sát hoặc hướng dẫn sử dụng thiết bị một cách an toàn và hiểu được những mối nguy hiểm liên quan.
- ❖ Trẻ em không nên chơi đùa với thiết bị. Trẻ em không được vệ sinh và bảo trì thiết bị khi không có sự giám sát.
- ❖ Thiết bị này không dành cho những người có thể chất kém (kể cả trẻ em), giác quan hoặc tâm thần hoặc thiếu kinh nghiệm và kiến thức, trừ khi có sự giúp đỡ của người giám sát hoặc được hướng dẫn sử dụng an toàn.
- ❖ Vật liệu đóng gói có thể gây nguy hiểm cho trẻ em
- ❖ Thiết bị này chỉ sử dụng trong nhà. Để bảo vệ khỏi bị nguy cơ giật điện, không nhúng thiết bị, dây, cắm vào nước hoặc chất lỏng khác.
- ❖ Hãy rút phích cắm trước khi vệ sinh và bảo trì thiết bị.
- ❖ Nếu dây nguồn bị hư hỏng, phải thay được bởi nhà sản xuất hoặc đại lý hoặc kỹ thuật viên để tránh nguy hiểm.

2. TỔNG QUAN

📌 QUAN TRỌNG

Để máy rửa chén đạt hiệu suất tốt nhất, hãy đọc tất cả hướng dẫn sử dụng trước khi sử dụng lần đầu tiên.

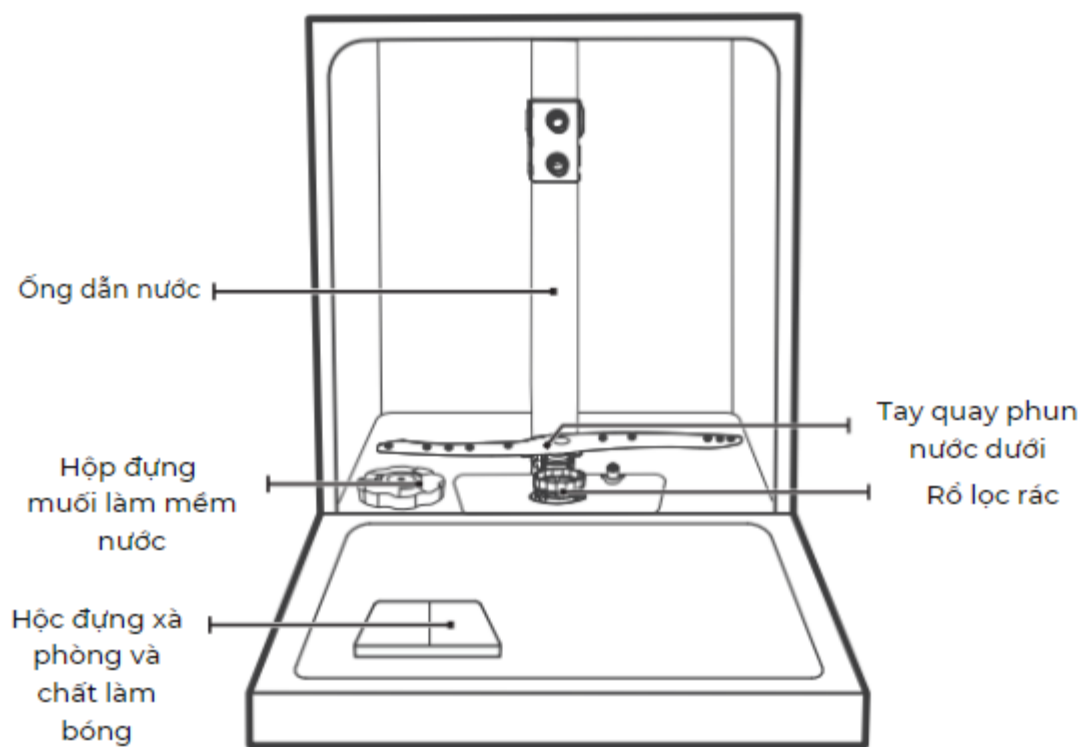

Rổ đựng dao kéo

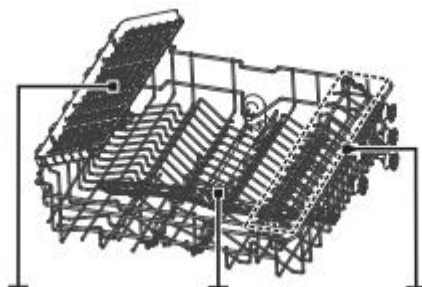

Khay đựng

Tay phun trên

Khay đựng ly



Rổ đựng dưới

LƯU Ý:

Hình ảnh chỉ mang tính chất minh họa, tùy thuộc vào models khác nhau thì sản phẩm thực tế khác nhau.

3. HƯỚNG DẪN VẬN HÀNH

Trước khi sử dụng máy rửa chén:

Before using your dishwasher :

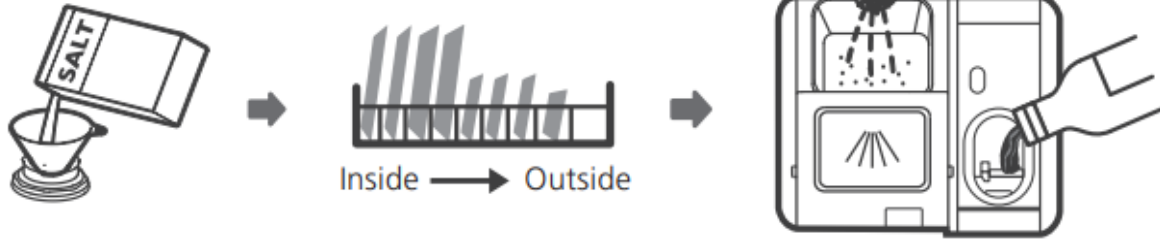

1. Cài đặt thông số bộ làm mềm nước
2. Đổ muối vào hộc làm mềm
3. Xếp dụng cụ cần rửa vào giỏ
4. Nạp chất tẩy rửa

 Vui lòng kiểm tra “Bộ làm mềm nước” của bước 2, nếu bạn cần cài đặt thông số bộ làm mềm nước.

Đổ muối vào hộc làm mềm

LƯU Ý:

Nếu model máy rửa chén của bạn không có bộ làm mềm nước, bạn có thể bỏ qua bước này.

Luôn luôn sử dụng muối dành cho máy rửa chén

Hộp đựng muối nằm bên dưới giỏ dưới, phải được đổ đầy muối như hướng dẫn dưới đây:

CẢNH BÁO

- Chỉ sử dụng muối được dành riêng cho máy rửa chén

Các loại muối khác không được dùng cho máy rửa chén, đặc biệt là muối ăn, sẽ làm hỏng bộ làm mềm nước. Trong trường hợp bộ làm mềm nước bị hư hỏng, nhà sản xuất không chịu trách nhiệm về sự cố này.

- Chỉ đổ đầy muối trước khi bắt đầu chương trình rửa.

Điều này sẽ giúp ngăn chặn các hạt muối hoặc nước muối có thể bị đổ ra hoặc đọng lại dưới đáy máy, điều này sẽ làm cho thiết bị bị ăn mòn.

Vui lòng làm theo các bước hướng dẫn dưới đây khi thêm muối vào máy rửa chén:

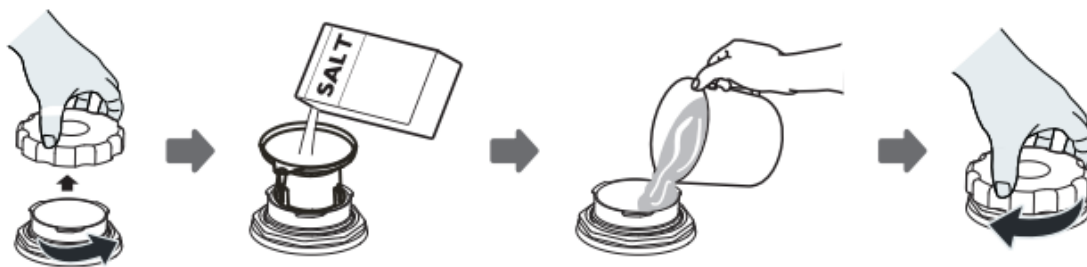

1. Tháo giỏ dưới và mở nắp của bình chứa.
2. Đặt đầu phễu (nếu có) vào lỗ và đổ khoảng 1.5kg muối vào đó.
3. Đổ đầy nước vào ngăn chứa muối đến mức tối đa, một lượng nước nhỏ chảy ra ngoài là điều bình thường.
4. Sau khi đổ đầy ngăn chứa, vặn chặt nắp của bình chứa.
5. Đèn báo muối sẽ tắt sau khi bình chứa đã được đổ đầy muối.
6. Ngay sau khi đổ muối vào bình chứa, chương trình rửa sẽ bắt đầu (Teka khuyến khích sử dụng chương trình ngắn). Nếu không thì hệ thống lọc, máy bơm hoặc các bộ phận quan trọng khác có thể bị hư hỏng do nước muối. Điều này không có trong bảo hành.

LƯU Ý:

- Bình chứa muối chỉ có thể đổ thêm khi đèn cảnh báo muối () xuất hiện trên màn hình điều khiển. Tùy thuộc vào độ tan của muối, đèn cảnh báo muối vẫn sẽ sáng ngay cả khi hộp đựng muối đã đầy.

Nếu không có đèn cảnh báo muối trên màn hình điều khiển (tùy thuộc model sản phẩm), bạn có thể ước tính thời điểm đổ muối vào hộp làm mềm theo chu trình mà máy rửa chén đã chạy.

- Nếu muối bị đổ, hãy chạy chương trình ngâm hoặc chương trình rửa nhanh để rửa lại sạch.

Mẹo xếp vật dụng vào giỏ

Điều chỉnh giỏ trên

Mẫu 1:

Chiều cao giỏ trên có thể dễ dàng điều chỉnh cho phù hợp với các chén đĩa ở giỏ trên hoặc giỏ dưới.

Để điều chỉnh chiều cao của giỏ trên, làm theo các bước dưới đây:

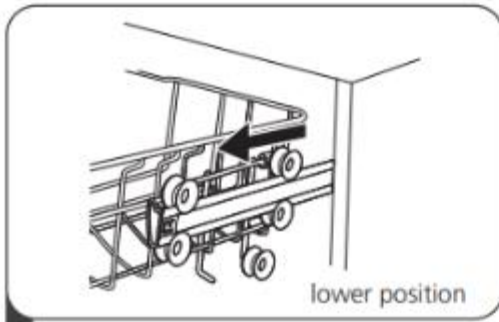

1 Kéo giỏ trên ra

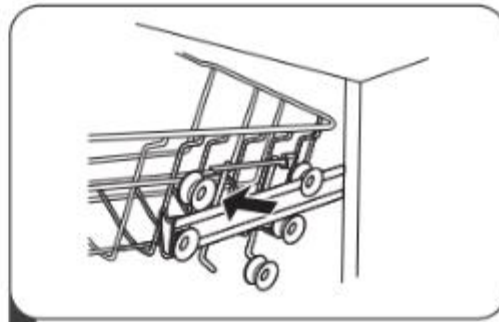

2 Tháo giỏ trên

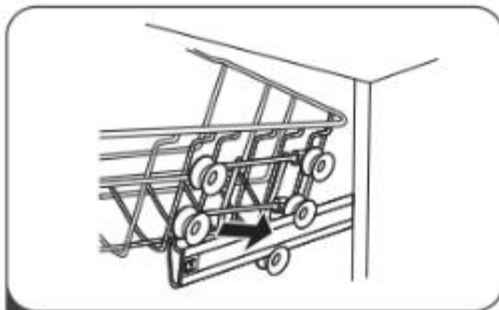

3 Gắn lại giỏ trên vào con lăn trên hoặc dưới

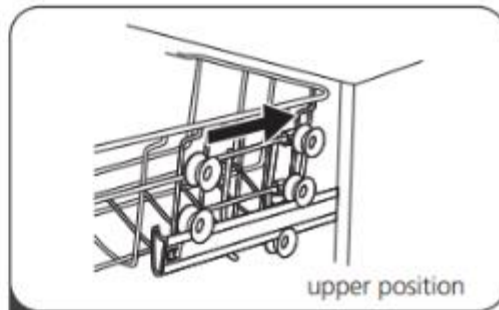

4 Đẩy giỏ trên vào

Mẫu 2:

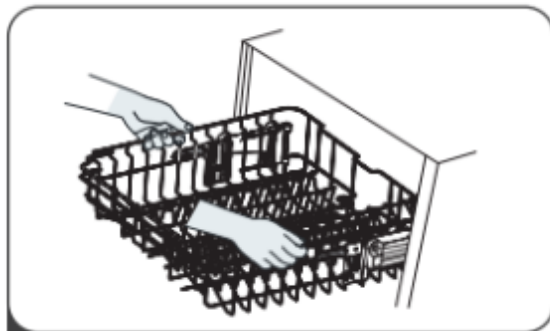

1 Để nâng giỏ trên, chỉ cần nhấn ở giữa mỗi bên giỏ trên cho đến khi giỏ khớp vào đặt ở vị trí phía trên. Không nhất thiết phải nâng tay cầm để điều chỉnh.

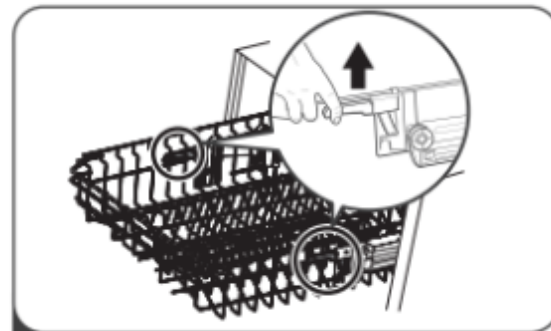

2 Để hạ giỏ trên xuống, hãy nhấn điều chỉnh tay cầm ở mỗi bên để thả giỏ và hạ xuống vị trí thấp hơn.

Xếp giá đựng ly cốc

Để nhường chỗ cho những vật dụng cao hơn ở giỏ trên, hãy nâng giá đựng cốc lên. Sau đó bạn có thể đặt những chiếc ly cốc cao vào đó.



Xếp lại các kệ giá đựng

Các chốt của rổ dưới được sử dụng để giữ đĩa và đĩa lớn hơn. Chúng có thể được hạ xuống để tạo thêm không gian cho các vật dụng lớn.

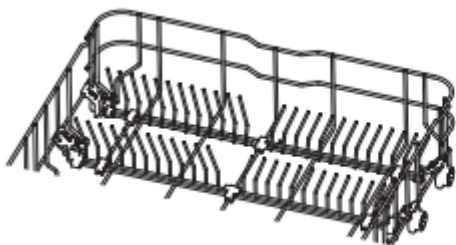

Nâng lên

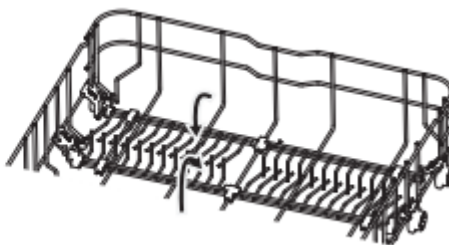

Gập lại

4. BẢO TRÌ VÀ VỆ SINH

Bảo quản bên ngoài

Cánh cửa và gioăng cánh cửa

Lau chùi gioăng cánh cửa thường xuyên với khăn ẩm để lau sạch cặn thức ăn. Khi đồ dùng đang xếp vào máy rửa chén, thức ăn và nước có thể bị nhỏ giọt sang bên cửa của máy rửa chén. Bề mặt bên ngoài, nước ở tay phun không thể phun rửa tới được. Những đồ ăn thừa nên được lau sạch trước khi đóng cửa.

Bảng điều khiển

Nếu cần vệ sinh, chỉ cần lau bảng điều khiển bằng khăn vải mềm.

⚠ CẢNH BÁO

- ❖ Để tránh nước bị xâm nhập vào khóa cửa và các mạch điện, không sử dụng chất tẩy rửa dạng xịt dưới bất kỳ hình thức nào.
- ❖ Không bao giờ sử dụng chất tẩy rửa có tính ăn mòn hoặc miếng cọ rửa cho bề mặt bên ngoài vì điều này có thể làm xước. Một số khăn giấy cũng có thể làm xước hoặc để lại vết xước dấu vết trên bề mặt.

Bảo quản bên trong

Hệ thống lọc

Hệ thống lọc ở đế tủ rửa giữ lại các thức ăn thừa trong lúc rửa, bao gồm cả tấm hoặc mảnh vụn. Việc giữ lại các vật cặn có thể làm tắc nghẽn bộ lọc. Kiểm tra tình trạng của bộ lọc thường xuyên,

cẩn thận loại bỏ các vật cặn và làm sạch các bộ phận của hệ thống lọc với nước. Thực hiện theo các bước dưới đây để làm sạch bộ lọc.



LƯU Ý:

Hình ảnh chỉ mang tính chất tham khảo, mẫu máy rửa chén khác thì hệ thống lọc và tay phun cũng sẽ khác.



1 Giữ nắp bộ lọc và xoay ngược chiều kim đồng hồ để mở khóa bộ lọc. Nhấc bộ lọc lên trên và lấy ra khỏi máy rửa chén.

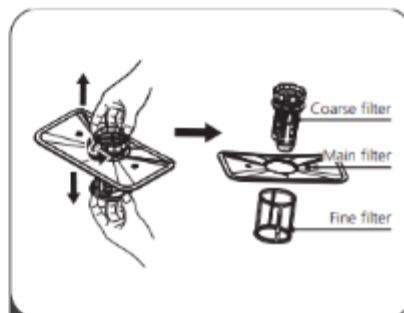

2 Bộ lọc có thể kéo ra khỏi đáy của cụm bộ lọc. Bộ lọc thô có thể được tách ra khỏi bộ lọc chính bằng cách nhẹ nhàng nén các tab ở phía trên và kéo nó ra.

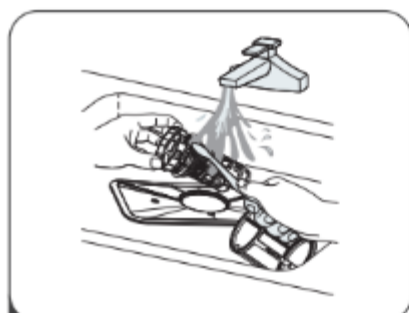

3 Thức ăn thừa lớn hơn có thể làm sạch bằng cách rửa bộ lọc dưới nước chảy. Để làm sạch kỹ hơn, hãy sử dụng bàn chải làm sạch mềm.



4 Lắp lại các bộ lọc theo chiều ngược lại so với quá trình tháo rời, đặt lại bộ lọc và xoay theo chiều kim đồng hồ để đóng lại theo mũi tên đóng.

CẢNH BÁO

- ❖ Không siết chặt quá độ các bộ lọc. Đặt các bộ lọc trở lại theo thứ tự một cách chắc chắn, nếu không có thể làm cho các cặn thức ăn đọng lại và gây tắc nghẽn.
- ❖ Không bao giờ sử dụng máy rửa chén khi không có bộ lọc. Việc thay thế không đúng cách của bộ lọc có thể làm giảm hiệu suất của thiết bị và gây hỏng hóc chén đĩa và đồ dùng.

Tay phun

Cần vệ sinh tay phun thường xuyên vì hóa chất nước cứng sẽ làm tắc vòi phun và vòng bi cánh tay phun.

Để làm sạch cánh tay phun, hãy làm theo hướng dẫn dưới đây:

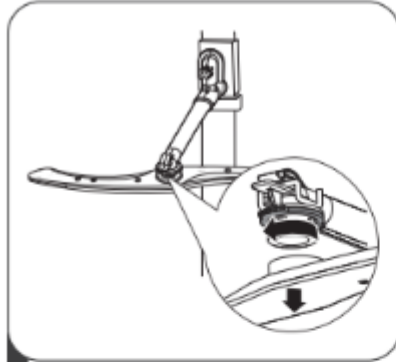

1 Để tháo cần phun phía trên, giữ yên đai ốc ở giữa và xoay cánh tay phun ngược chiều kim đồng hồ. Để tháo ra.



2 Để tháo cần phun phía dưới, hãy nhấc cánh tay phun lên trên.

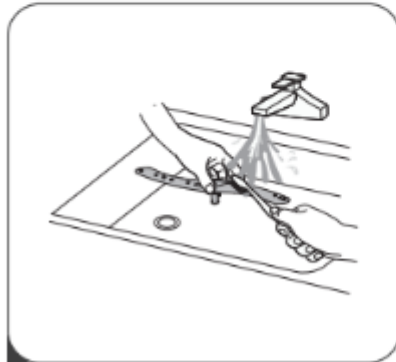

3 Rửa tay phun bằng xà phòng hoặc nước ấm và dùng bàn chải mềm để làm sạch.

Bảo quản máy rửa chén

Sau mỗi lần rửa:

Sau mỗi lần rửa, tắt nguồn cấp nước cho máy rửa chén và mở hé cửa một lúc để hơi ẩm và mùi hôi không bị đọng lại bên trong.

Rút phích cắm:

Trước khi vệ sinh hoặc bảo trì, luôn phải rút phích cắm ra khỏi ổ cắm.

Không dùng dung môi hoặc chất mài mòn để vệ sinh

Để làm sạch bên ngoài và các bộ phận cao su của máy rửa chén, không sử dụng dung môi hoặc sản phẩm làm sạch có tính ăn mòn. Chỉ sử dụng một miếng vải với nước xà phòng ấm.

Để loại bỏ các đốm hoặc vết ố trên bề mặt bên trong, hãy sử dụng một miếng vải được làm ẩm bằng một ít giấm hoặc sản phẩm tẩy rửa chuyên dụng cho máy rửa chén.

Máy rửa chén khi không sử dụng trong một thời gian dài

Bạn nên chạy chu trình rửa khi máy rửa chén trống rỗng và sau đó rút phích cắm ra khỏi ổ điện, tắt nguồn cấp nước và mở hé cửa. Điều này sẽ giúp gioăng cửa bền lâu hơn và ngăn ngừa mùi hôi bên trong máy rửa chén.

Di chuyển máy rửa chén

Nếu phải di chuyển máy rửa chén, hãy cố gắng giữ máy rửa chén ở vị trí thẳng đứng. Nếu cần thiết, máy rửa chén có thể được đặt ở phía sau.

Gioăng cao su

Một trong những nguyên nhân gây mùi hôi trong máy rửa chén là thức ăn còn sót lại bị mắc kẹt trong gioăng. Vệ sinh định kỳ bằng miếng bọt biển ẩm giúp ngăn chặn điều này xảy ra.

5. XỬ LÝ SỰ CỐ VÀ MÃ LỖI

Trước khi liên hệ hỗ trợ:

Xem lại thông tin ở bảng dưới đây có thể giúp bạn tự khắc phục lỗi:

Hiện tượng	Nguyên nhân	Cách khắc phục
Máy rửa chén không hoạt động	Cháy cầu dao hoặc cầu dao ngắt nguồn	Thay cầu dao; bật lại cầu dao. Gỡ bỏ thiết bị khác dùng cùng nguồn điện với máy rửa chén.
	Nguồn điện chưa bật	Đảm bảo máy rửa chén được bật và cửa được đóng lại chặt. Đảm bảo dây nguồn đã được cắm đúng.
	Áp lực nước yếu	Kiểm tra xem nguồn cấp nước có kết nối đúng cách và nước đã được bật chưa.
	Cửa máy rửa chén đóng không đúng cách	Đảm bảo rằng cửa máy rửa chén đã đóng đúng cách.

Máy rửa chén không bơm được nước	Ống dẫn nước bị xoắn hoặc bị kẹt	Kiểm tra ống dẫn nước
	Bộ lọc bị tắc	Kiểm tra hệ thống bộ lọc
	Chậu rửa bị tắc	Kiểm tra chậu rửa có thoát nước tốt không. Nếu chậu rửa không thoát nước, liên hệ thợ sửa ống nước sẽ tốt hơn là nhân viên kỹ thuật máy rửa chén.
Có bọt trong máy rửa chén	Chất tẩy rửa không phù hợp	Chỉ sử dụng nước rửa chén chuyên dụng cho máy rửa chén để tránh bị bọt. Nếu điều này xảy ra, mở máy rửa chén và để bọt bay hơi. Thêm 1 lít nước lạnh xuống đáy máy rửa chén. Đóng cửa máy rửa chén, sau đó chọn một chu kỳ bất kỳ. Ban đầu, máy rửa chén sẽ xả nước. Mở cửa sau khi xả nước hoàn tất và kiểm tra xem bọt đã hết chưa. Lặp lại thao tác như trên nếu cần thiết.
	Tràn nước xả	Lau ngay chỗ nước xả bị tràn
Lồng rửa có màu lạ	Sử dụng chất tẩy rửa có chất tạo màu	Hãy sử dụng chất tẩy rửa không có chất tạo màu
Có màng trắng ở bề mặt bên trong	Nước quá cứng	Để làm sạch, hãy nhớ đeo găng tay cao su, sử dụng vải mềm ẩm và chất tẩy rửa chuyên dùng cho máy rửa chén. Không bao giờ sử dụng bất kỳ chất tẩy rửa nào khác ngoài chất tẩy rửa dùng máy rửa chén nếu để tránh tạo bọt hoặc bọt.
Có vết rỉ sét trên dao kéo	Các vật dụng không chống rỉ sét	Không rửa những vật dụng không chống ăn mòn trong máy rửa chén

	Chương trình rửa không chạy sau khi thêm muối vào máy rửa chén.	Luôn chạy chương trình rửa không có đồ sành sứ sau khi thêm muối. Không chọn chức năng Turbo (nếu có), sau khi thêm muối vào máy rửa chén.
	Nắp làm mềm nước bị hỏng	Kiểm tra nắp chỗ làm mềm nước.
Tiếng gõ trong máy rửa chén	Cánh tay phun va vào vật dụng trong giỏ	Ngắt chương trình và sắp xếp lại các vật dụng
Tiếng ồn trong máy	Các vật dụng bên trong lỏng lẻo	Ngắt chương trình và sắp xếp lại các vật dụng
Tiếng gõ vào đường ống nước	Điều này có thể do lắp đặt hoặc cắt ngang của đường ống.	Điều này không ảnh hưởng đến chức năng của máy rửa chén. Nếu nghi ngờ, hãy liên hệ với thợ sửa ống nước có chuyên môn.
Rửa các vật dụng không sạch	Xếp đồ trong giỏ chưa đúng cách	Xem ở mục “Mẹo xếp vật dụng vào giỏ”
	Chương trình rửa không phù hợp	Chọn chương trình rửa mạnh hơn.
	Không đủ chất tẩy rửa	Sử dụng nhiều chất tẩy rửa hơn hoặc thay đổi chất tẩy rửa.
	Vật dụng cản trở chuyển động của cánh tay phun	Sắp xếp lại các vật dụng để cánh tay phun không bị cản trở.
	Bộ lọc không sạch hoặc không được lắp đúng vào chân đế của tủ rửa. Điều này có thể làm cho cánh tay phun dễ bị chặn.	Làm sạch hoặc lắp bộ lọc đúng cách. Làm sạch cánh tay phun.
Vết đục trên đồ thủy tinh	Nước mềm và có quá nhiều chất tẩy rửa	Sử dụng ít chất tẩy rửa nếu bạn có nước mềm và chọn một chu kỳ

		ngắn nhất để rửa dụng cụ thủy tinh và làm sạch chúng.
Những đốm trắng trên chén đĩa và đồ thủy tinh	Nước cứng có thể bị cặn vôi	Kiểm tra cài đặt bộ làm mềm nước hoặc tình trạng hộp chứa muối.
Vết đen hoặc xám trên chén đĩa	Dụng cụ bằng nhôm đã cọ xát với bát đĩa	Sử dụng chất tẩy rửa mài mòn nhẹ để lau những vết đó.
Chất tẩy rửa còn sót lại trong hộp chứa	Chén đĩa chặn nắp hộp chứa	Xếp lại chén đĩa
Các vật dụng không khô	Xếp không đúng	Sử dụng găng tay nếu thấy chất tẩy rửa có trên các vật dụng để tránh bị kích ứng.
	Các vật dụng lấy ra quá sớm	Không lấy hết chén đĩa ra ngay sau khi rửa. Mở cửa hơi mở để hơi nước có thể thoát ra. Lấy bát đĩa ra cho đến khi nhiệt độ bên trong an toàn. Gỡ giỏ dưới ra trước để ngăn nước rơi từ giỏ trên xuống.
	Chọn chương trình không đúng	Với chương trình rửa ngắn, nhiệt độ rửa rất thấp, káfm giảm hiệu quả rửa. Chọn chương trình có thời gian rửa lâu hơn.
	Sử dụng dao kéo có lớp phủ kém chất lượng	Việc thoát nước khó hơn đối với những đồ dùng này. Dao kéo hoặc các chén đĩa này không phù hợp với máy rửa chén.

CẢNH BÁO

Việc tự sửa chữa hoặc sửa chữa không chuyên nghiệp có thể gây ảnh hưởng nghiêm trọng đến an toàn cho người dùng và ảnh hưởng đến chế độ bảo hành của thiết bị.

6. HƯỚNG DẪN SỬ DỤNG BẢNG ĐIỀU KHIỂN

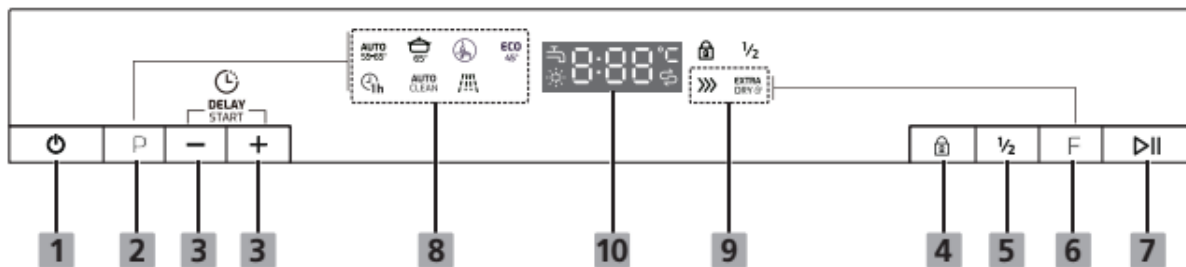

1. Nút On/Off	Nhấn nút này để bật/tắt máy rửa chén
2. Nút Chương Trình	Nhấn nút này để chọn chương trình rửa, đèn chương trình tương ứng sẽ BẬT để cho biết đã chọn chương trình nào
3. Nút hẹn trì hoãn	Nhấn nút này để trì hoãn thời gian rửa. Cho phép bạn đặt thời gian bắt đầu của bất kỳ chu kỳ nào trong vòng 24 giờ tiếp. Một lần nhấn tương ứng với trì hoãn thêm 1 giờ.
4. Nút Khóa trẻ em	Cho phép bạn khóa các nút trên bảng điều khiển, để các bé không bị vô tình khởi động máy rửa chén. Chỉ có nút nguồn vẫn hoạt động.

5. Nút rửa nửa tải	Nhấn nút này để lựa chọn rửa giàn giỏ trên hoặc giàn giỏ dưới, và đèn báo tương ứng sẽ sáng.
6. Nút chọn chức năng	Nhấn nút này để chọn một chức năng, đèn báo tương ứng sẽ sáng
7. Nút bắt đầu / tạm dừng	Nhấn nút này để bắt đầu hoặc tạm dừng máy
8. Các chương trình rửa	Rửa tự động ; Rửa mạnh ; Rửa im lặng ; Rửa tiết kiệm ; Rửa nhanh ; Chương trình tự vệ sinh máy ; Rửa ngâm
9. Đèn chức năng	Giảm thời gian rửa ; Sấy tăng cường
10. Màn hình hiển thị	Hiển thị thời gian chạy, mã lỗi và thời gian hẹn giờ.

CÁC CHƯƠNG TRÌNH RỬA: (P)

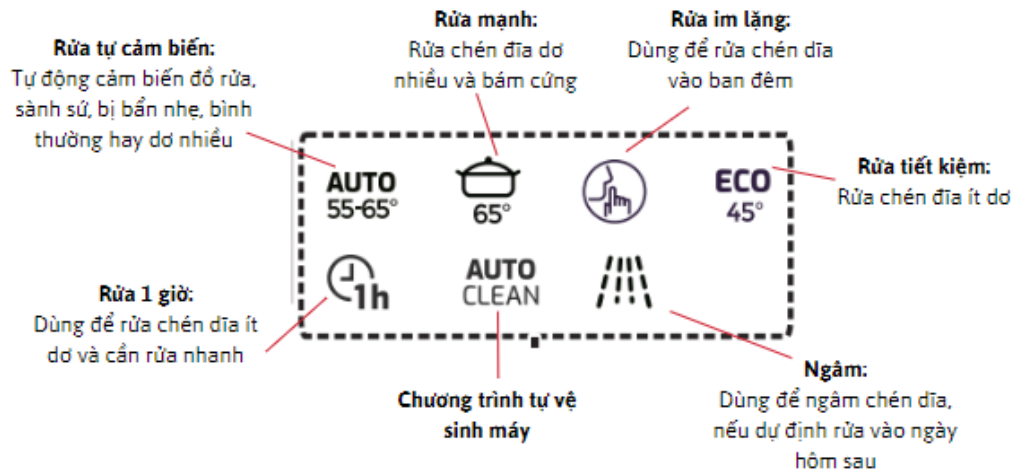



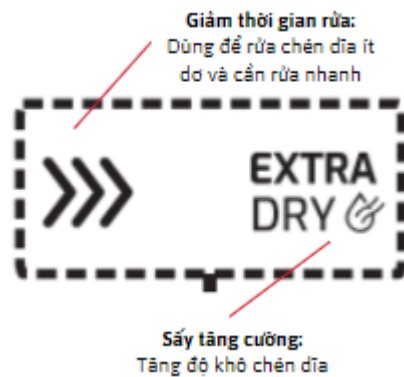

CÁC CHỨC NĂNG: (F)



MÀN HÌNH HIỂN THỊ: (11)



BẢNG CHU TRÌNH RỬA

Chương trình	Mô tả chu trình	Chất tẩy rửa: Trước/Chính	Thời gian rửa	Điện (kWh)	Nước (lít)	Nước trợ xả
AUTO 55-65°	Rửa sơ (45°C) Rửa (55-65°C) Rửa sạch Rửa sạch Rửa sạch (50-55°C) Sấy khô	-17g	85-150	1.050-1.551	11.6-17.8	●
 65° Intensive	Rửa sơ (50°C) Rửa (65°C) Rửa sạch Rửa sạch Rửa sạch (60°C) Sấy khô	4+17g	205	1.621	17.8	●
 Whisper	Rửa sơ (35°C) Rửa (60°C) Rửa sạch Rửa sạch (65°C) Sấy khô	4+17g	270	1.400	14.3	●
ECO 45° (*EN60436)	Rửa sơ Rửa (45°C) Rửa sạch (60°C) Sấy khô	4+17g	230	0.937	11.0	●
 1h	Rửa sơ (35°C) Rửa (60°C) Rửa sạch Rửa sạch (60°C) Sấy khô	4+17g	60	1.100	14.4	●
AUTO CLEAN	Rửa sơ (55°C) Rửa (70°C) Rửa sạch Rửa sạch (70°C) Sấy khô	4+17g	145	1.332	14.6	●
	Ngâm	/	15	0.020	4.0	○

TIẾT KIỆM NĂNG LƯỢNG

1. Việc rửa trước các đồ dùng dẫn đến tăng mức tiêu thụ nước và năng lượng và điều này không được khuyến khích.

2. Rửa đồ dùng bằng máy rửa chén gia đình thường tiêu tốn ít năng lượng và nước hơn so với việc rửa chén bằng tay tại nhà khi máy rửa chén được sử dụng đúng theo hướng dẫn.

BẮT ĐẦU MỘT CHƯƠNG TRÌNH

1. Kéo giỏ dưới và giỏ trên ra, xếp bát đĩa vào và đẩy vào trở lại. Nên xếp giỏ dưới trước, sau đó mới xếp giỏ trên.
2. Đổ chất tẩy rửa vào.
3. Cắm phích cắm vào ổ cắm. Đảm bảo rằng nguồn cấp nước được bật ở mức áp suất tối đa.
4. Đóng cửa lại, nhấn nút Nguồn để bật máy.
5. Chọn chương trình, đèn chương trình sẽ sáng. Sau đó nhấn nút Bắt đầu/Tạm dừng, máy rửa chén sẽ bắt đầu chu trình rửa.

THAY ĐỔI CHƯƠNG TRÌNH KHI ĐANG RỬA

Một chương trình chỉ có thể được thay đổi nếu nó chỉ chạy trong một khoảng thời gian ngắn, nếu không nước rửa đã được xả ra hoặc quá trình rửa chất tẩy rửa đã được xả hết. Nếu vậy, máy rửa chén cần phải được thiết lập lại và cần bổ sung thêm chất tẩy rửa.

Để cài đặt lại, làm theo các bước hướng dẫn dưới đây:

1. Nhấn nút Bắt đầu/Tạm dừng để tạm dừng.
2. Nhấn nút Chương trình khoảng 3 giây, chương trình đang chạy sẽ được hủy.
3. Nhấn nút Chương trình để chọn chương trình mong muốn.
4. Nhấn nút Bắt đầu/Tạm dừng, máy rửa chén sẽ bắt đầu khởi động.

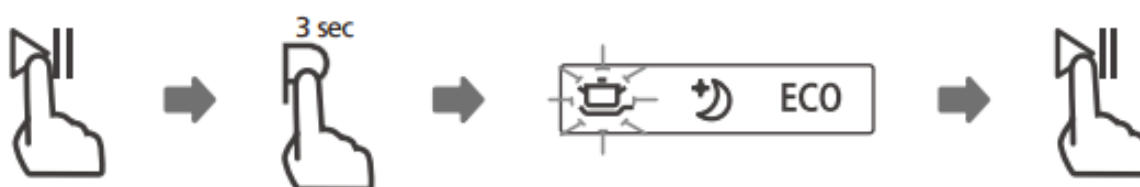

CẦN THÊM CHÉN ĐĨA VÀO KHI ĐANG RỬA

Chén đĩa bị quên có thể được thêm vào bất cứ lúc nào trước khi hộp đựng chất tẩy rửa mở ra. Nếu như trường hợp này xảy ra, hãy làm theo hướng dẫn bên dưới:

1. Nhấn nút Bắt đầu/Tạm dừng để tạm dừng quá trình rửa.
2. Đợi 5 giây sau đó mở cửa máy rửa chén
3. Thêm những đồ dùng cần rửa vào.

4. Đóng cửa lại.

5. Nhấn nút Bắt đầu/Tạm dừng sau 10 giây, máy rửa bát sẽ khởi động

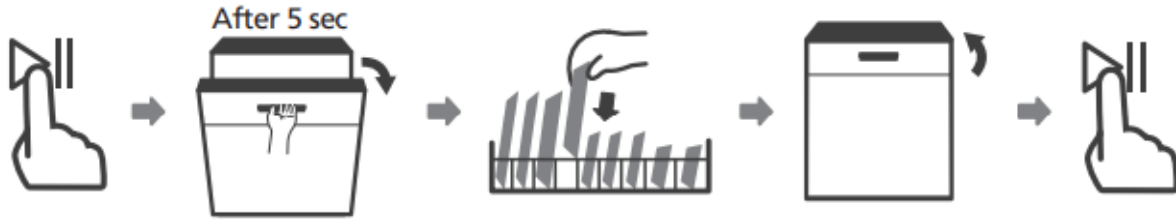

CẢNH BÁO



Sẽ rất nguy hiểm khi mở cửa giữa chu trình, hơi nóng có thể gây bỏng.

MÃ BÁO LỖI

Nếu có trục trặc máy rửa chén sẽ hiển thị mã lỗi. Bảng dưới đây thể hiện mã lỗi và nguyên nhân:

Mã	Ý nghĩa	Nguyên nhân xảy ra
E1	Nước cấp vào quá lâu	Lỗi nguồn nước đầu vào
E3	Không có nước nóng	Trục trặc ở bộ phận làm nóng
E4	Bị tràn nước	Kiểm tra hệ thống
Ed	Lỗi liên kết giữa mạch bo nguồn và bo màn hiển thị	Hở mạch hoặc bị đứt dây

 **CẢNH BÁO** : Nếu xảy ra tràn nước, hãy tắt nguồn cấp nước chính trước khi gọi dịch vụ. Nếu có nước trong đáy máy do rò rỉ quá mức hoặc rò rỉ nhỏ, cần loại bỏ nước trước khi khởi động lại máy rửa chén.