

## Características

### Chaminé decorativa apainelável

- **Duas possibilidades de instalação: integrável em móveis de cozinha ou em livre instalação como chaminé decorativa**
- Painéis laterais e frontal removíveis
- Painel de comandos eletrónico retroiluminados
- Três velocidades + intensiva
- 3 lâmpadas LED
- Painel interior de fácil limpeza
- Motor blindado de dupla turbina
- Capacidade de extração (\*): min. 295 m<sup>3</sup>/h – máx. 650 m<sup>3</sup>/h
- Nível de potência sonora (\*): min. 48 dBA – máx. 57 dBA
- Recirculação com deflector/sem chaminé incorporada
- Possibilidade de extração para o exterior ou funcionamento em recirculação (SET 1/S)
- **Painel de integração inox opcional (o painel de integração não deve ultrapassar os 5.5 Kg)**



## Desenho Técnico

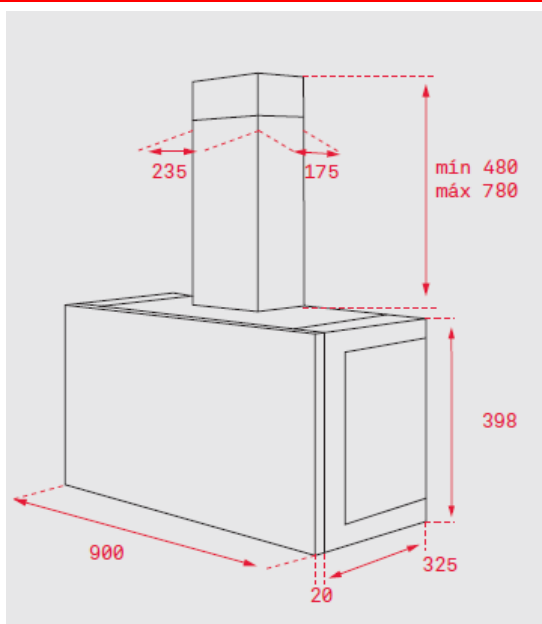

(\*) Reg. Delegado Europeu n.º 65/2014 da comissão de 1 de outubro de 2013.

## Cor

Inox

## Código

110272

## EAN

8421152098363

## Dados Técnicos

Classificação energética	D
Fluxo de ar (Qmin) m <sup>3</sup> /h (*)	295
Fluxo de ar (Qmax) m <sup>3</sup> /h (*)	400
Fluxo de ar (Qboost) m <sup>3</sup> /h (*)	650
Potência sonora (LwA) veloc. min dBA (*)	48
Potência sonora (LwA) veloc. max dBA (*)	57
Potência sonora (LwA) veloc.Boost dBA (*)	68