

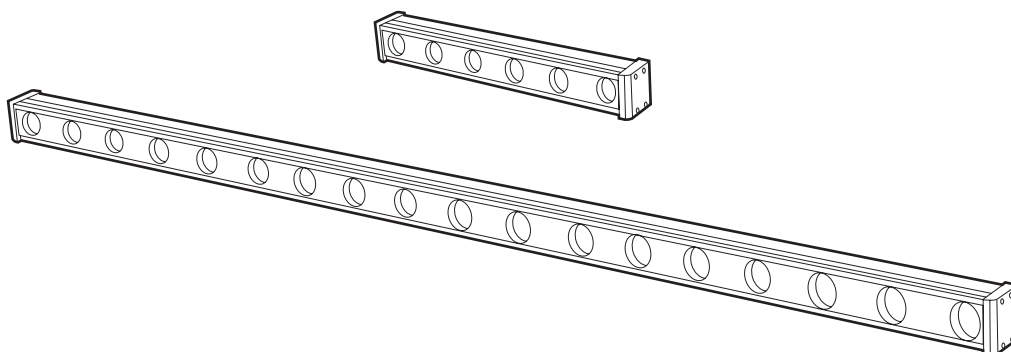

Manual instrucciones
Instruction manual



Especificaciones/ Specifications

	Tensión/ Voltage	24V
	Aislamiento eléctrico/ Electrical isolation	CIII
	Índice de estanqueidad/ Sealing rating	IP66
	Protección contra impactos/ Impact resistance	IK09
	Peso/ Weight	1.000 x 76,5mm 1.260Kg
		300 x 76,5mm 495Kg

Comunicaciones/ Communications

Protocolo/ Protocol	DMX
Canales/ Channels	Bloques/ blocks 6 LED RGBW
	300mm/4CH 1000mm/12CH
Direcciones por defecto/ Default addresses	CH1/R-CH2/G-CH3/B-CH4/W
Direccionador necesario/ Required router	CHIP DMX UCS512C

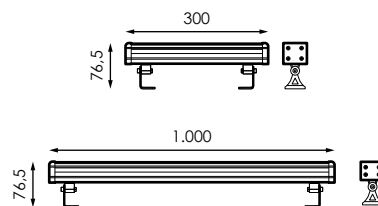

AVISO

ANTES DE COMENZAR LA INSTALACIÓN DE ÉSTE PRODUCTO, POR FAVOR, LEA ATENTAMENTE LAS INSTRUCCIONES Y GUÁRDENLAS EN UN SITIO SEGURO.

LA INSTALACIÓN DEBE REALIZARLA PERSONAL CUALIFICADO.

LA INADECUADA MANIPULACIÓN DE LOS COMPONENTES O DE LA PROPIA LUMINARIA PODRÍA DAÑAR EL CORRECTO FUNCIONAMIENTO DE ESTE PRODUCTO, QUEDANDO ANULADA LA GARANTÍA DEL FABRICANTE.

QUEDA ANULADA LA GARANTÍA DEL FABRICANTE: SI LA INSTALACIÓN NO SE REALIZA SEGÚN LO INDICADO EN EL REBT 2002.

LA APLICACIÓN DE IBC BT09-4 DE REBT (INSTALACIÓN DE PROTECTORES DE SOBRETENSIONES DE LUMINARIA DE LÍNEA Y LUZ) ES ESENCIAL PARA INSTALACIONES DE ILUMINACIÓN INDUSTRIAL Y PÚBLICA. LA GARANTÍA NO CUBRE LOS DAÑOS CAUSADOS POR SUBIDAS DE TENSIÓN EN LUMINARIAS SIN PROTECTORES DE SOBRETENSIONES INSTALADOS.



ATENCIÓN!!!

RESPECTAR LAS PRECAUCIONES DE MANIPULACIÓN DE LOS COMPONENTES SENSIBLES A DESCARGAS ELECTROSTÁTICAS (LED).

WARNING

BEFORE INSTALLING THIS PRODUCT, PLEASE READ THE INSTRUCTIONS CAREFULLY AND STORE THEM IN A SAFE PLACE.

THE INSTALLATION SHOULD BE CARRIED OUT BY TRAINED STAFF.

INCORRECT HANDLING OF THE PARTS OR THE LIGHT FIXTURE ITSELF MAY IMPAIR THE PROPER PERFORMANCE OF THIS PRODUCT. IN THIS CASE, THE MANUFACTURER GUARANTEE SHALL BE DEEMED VOID.

THE MANUFACTURER GUARANTEE SHALL BE DEEMED VOID: IF THE INSTALLATION IS NOT PERFORMED IN ACCORDANCE WITH THE SPANISH LOW VOLTAGE ELECTROTECHNICAL REGULATION 2002 (REBT 2002).

THE APPLICATION OF IBC BT09-4 OF REBT (INSTALLATION OF LINE AND LIGHT FIXTURE SURGE PROTECTORS) IS ESSENTIAL FOR INDUSTRIAL AND PUBLIC LIGHTING INSTALLATIONS. THE GUARANTEE DOES NOT COVER AGAINST DAMAGES CAUSED BY SURGES IN LIGHT FIXTURES WITHOUT SURGE PROTECTORS INSTALLED.



ATTENTION!!!

OBSERVE PRECAUTIONS FOR HANDLING ELECTROSTATIC SENSITIVE DEVICES.

PRECAUCIONES

- Desconecte la corriente antes de instalar el producto.
- Manténgalo alejado de los niños.
- Si el producto se encuentra dañado sustitúyalo por uno nuevo inmediatamente.

PRECAUTIONS

- Switch off power supply before installing product.
- Keep out of the reach of children.
- If the product is damaged, replace immediately.

1 MONTAJE/ MOUNTING

SOPORTE/ FIXED BRACKET

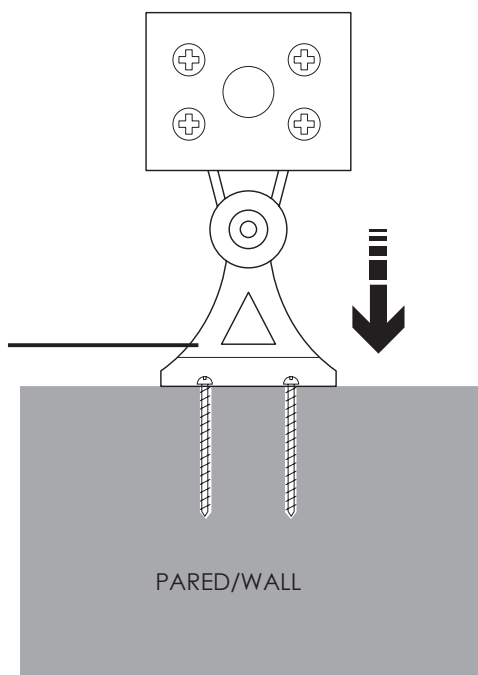

PARED/WALL



ESQUEMA DE CONEXIONES TÍPICO-TYPICAL CONNECTION DIAGRAM

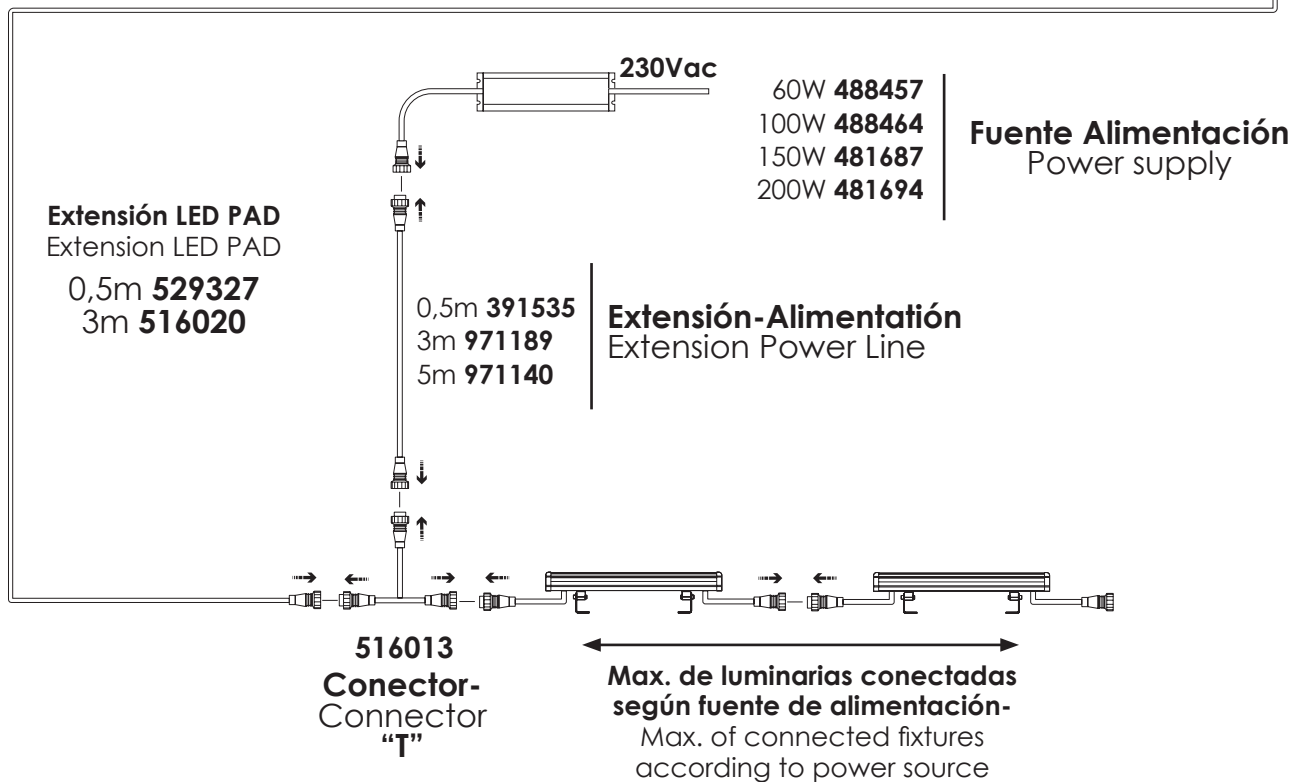
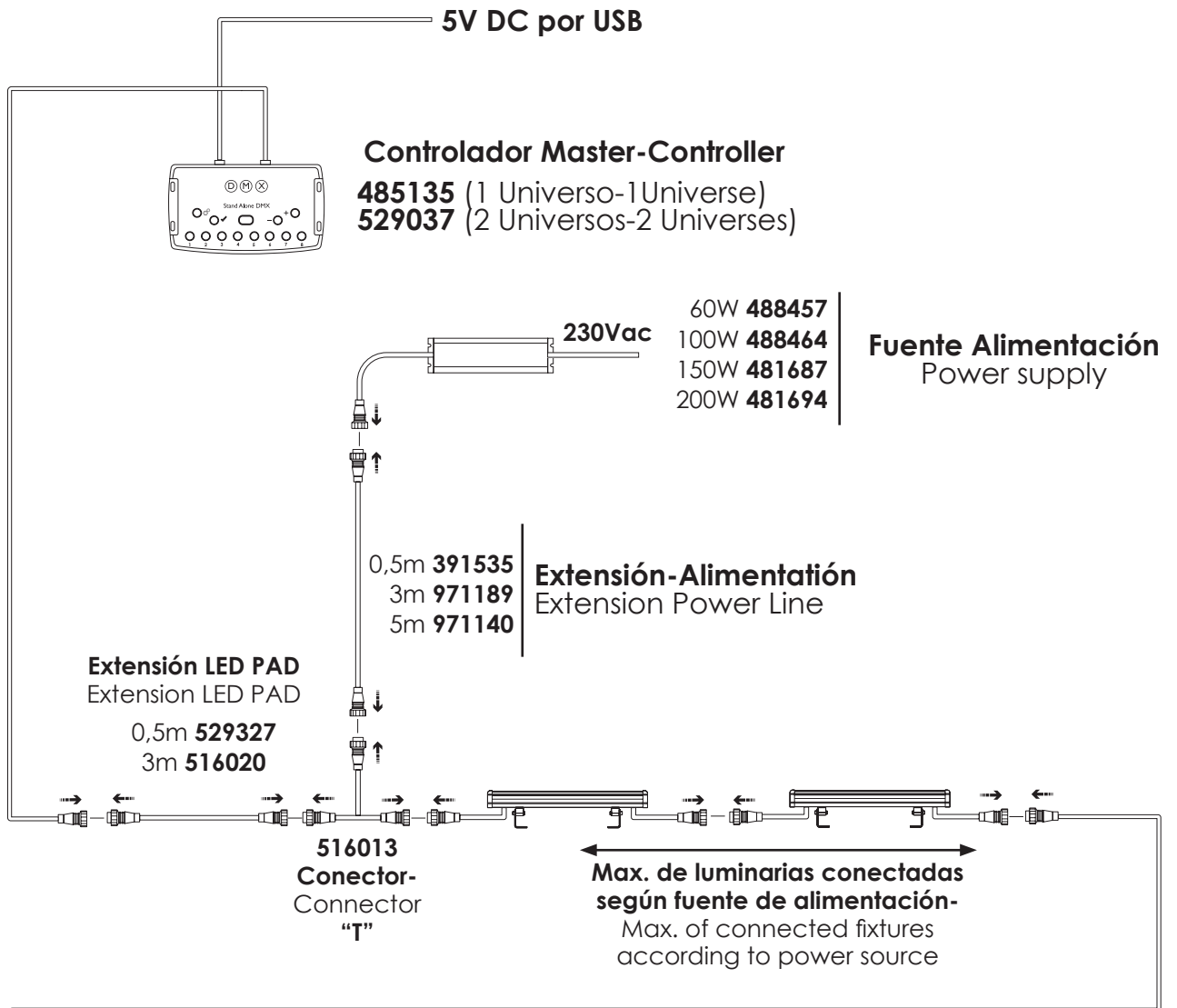



www.grupoprilux.com

