

	Aislamiento eléctrico Electrical isolation	CI
	Índice de estanqueidad (Cara vista) Sealing rating (Sight face)	IP67 (12/24 LED) IP66 (32 LED)
	Protección contra impactos Impact resistance	IK08
	Nº LED LED Number	12/ 24/ 32LED
	Peso Weight	10kg
	Diametro de poste Post diameter	3/4 gas
	Altura Máx. de instalación Sealing rating	20m
	Máx. sup. proyectada al aire Maximum surface wind exposed	0,282m2

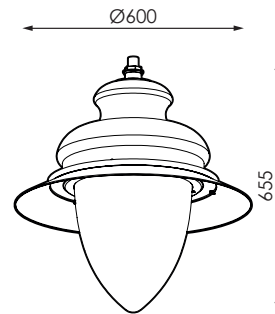

	PCA	727	730	740	827	830	840
12	G	D	D	D	E	E	E
32	G	C	C	C	D	D	D

Este producto contiene una fuente luminosa de la clase de eficiencia energética./

This product contains a light source of the energy efficiency class

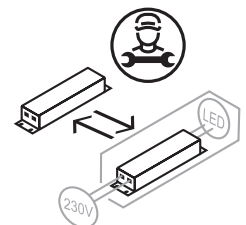
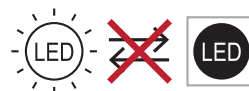

PRECAUCIONES:

- Mantenga el producto fuera del alcance de los niños.
- No sumerja este producto en agua ni lo manipule con las manos mojadas.
- No golpee el producto.
- No instale el producto donde haya fuentes de calor o concentraciones de humedad.
- No manipule el producto mientras se encuentre en funcionamiento y déjelo enfriar antes de tocarlo con las manos.
- El producto no debe ser cubierto por material aislante térmico en ningún caso.
- Si el producto se encuentra dañado sustitúyalo inmediatamente por uno nuevo.
- Desconecte la corriente antes de instalar el producto.
- Este producto contiene componentes sensibles a la electricidad estática y una descarga sobre ella podría destruir o dañar sus componentes.
- Antes de proceder a cualquier manipulación o mantenimiento hay que asegurarse de que el aparato esté completamente desconectado del suministro eléctrico.
- La reposición o mantenimiento de cualquier componente deberá hacerse con idénticos elementos recomendados y suministrados por el propio fabricante. De no ser así, cualquier incidencia en una instalación que no se haya realizado de acuerdo con esta hoja de instrucciones será responsabilidad del instalador.
- La fuente de luz de esta luminaria debe reemplazarse únicamente por el fabricante o su servicio técnico.
- Entre la alimentación en Baja Tensión y los conductores de control el aislamiento es aislamiento reforzado.
- NO TOCAR LA ÓPTICA.
- EN CASO DE TENER QUE LIMPIAR LALENTE UTILIZAR UN TRAPO HÚMEDO. NUNCA UTILIZAR ALCOHOL ISOPROPÍLICO.

AVISO

- Antes de comenzar la instalación de éste producto, por favor, lea atentamente las instrucciones y guárdelas en un sitio seguro.
- La instalación debe realizarla personal cualificado.
- La inadecuada manipulación de los componentes o de la propia luminaria podría dañar el correcto funcionamiento de este producto, quedando anulada la garantía del fabricante.
- Queda anulada la garantía del fabricante: si la instalación no se realiza según lo indicado en el REBT 2002.
- Es de obligado cumplimiento la aplicación de ITC BT09-4 del rebt (instalación de protectores de sobretensiones en líneas y luminarias) para instalaciones industriales y de alumbrado público. La garantía no cubre daños producidos por sobretensiones en luminarias sin protectores de sobretensiones.



ATENCIÓN!!! RESPETAR LAS PRECAUCIONES DE MANIPULACIÓN DE LOS COMPONENTES SENSIBLES A DESCARGAS ELECTROSTÁTICAS (LED).

PRECAUTIONS:

- Keep the product out of the reach of children.
- Do not immerse this product in water or handle it with wet hands.
- Do not hit the product.
- Do not install the product where there are heat sources or moisture concentrations.
- Do not handle the product while it is in operation and allow it to cool before touching it with your hands.
- The product must not be covered with thermal insulation material under any circumstances.
- Maintain a minimum distance of 1m from the surface or object to be illuminated.
- If the product is damaged, replace it immediately with a new one.
- Disconnect power before installing the product.
- This product contains components sensitive to static electricity and a discharge to it could destroy or damage its components.
- Before carrying out any work or maintenance, make sure that the device is completely disconnected from the power supply.
- The replacement or maintenance of any component must be carried out with the same elements recommended and supplied by the manufacturer himself. If this is not the case, any incident on an installation that has not been carried out in accordance with this instruction sheet is the responsibility of the installer.
- The light source of this luminaire should only be replaced by the manufacturer or its technical service.
- Between the low voltage power supply and the control conductors the insulation is reinforced insulation.
- DO NOT TOUCH THE OPTICS.
- IN CASE OF HAVING TO CLEAN LENS USE A DAMP CLOTH. NEVER USE ISOPROPYL ALCOHOL.

WARNING

- Before installing this product, please read the instructions carefully and store them in a safe place.
- The installation should be carried out by trained staff.
- Incorrect handling of the parts or the light fixture itself may impair the proper performance of this product. In this case, the manufacturer guarantee shall be deemed void.
- The manufacturer guarantee shall be deemed void: if the installation is not performed in accordance with the spanish low voltage electrotechnical regulation 2002 (REBT 2002).
- The application of ITC BT09-4of rebt (installation of line and light fixture surge protectors) is essential for industrial and public lighting installations. The guarantee does not cover against damages caused by surges in light fixtures without surge protectors installed.



ATTENTION!!! OBSERVE PRECAUTIONS FOR HANDLING ELECTROSTATIC SENSITIVE DEVICES.

FIG.1

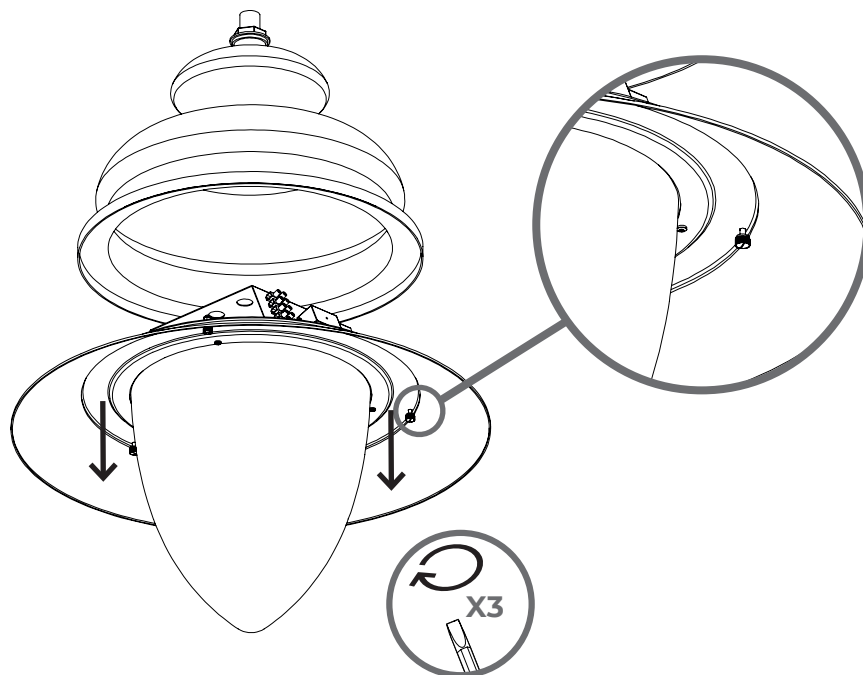

FIG.2

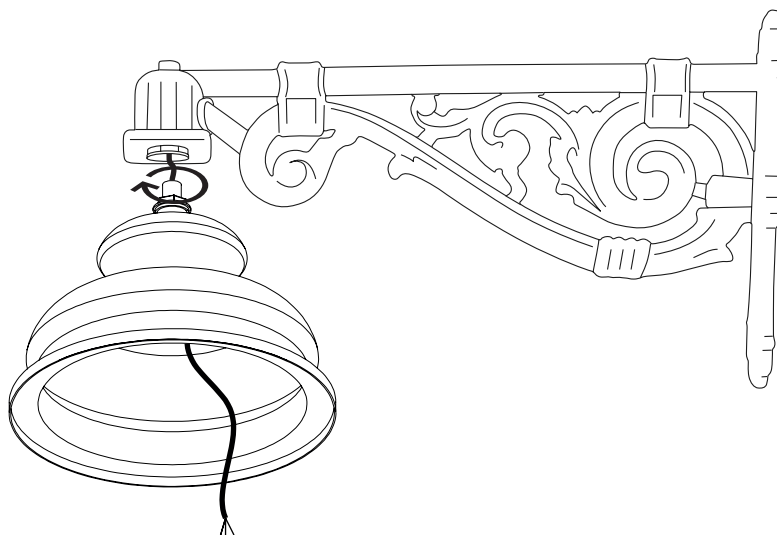
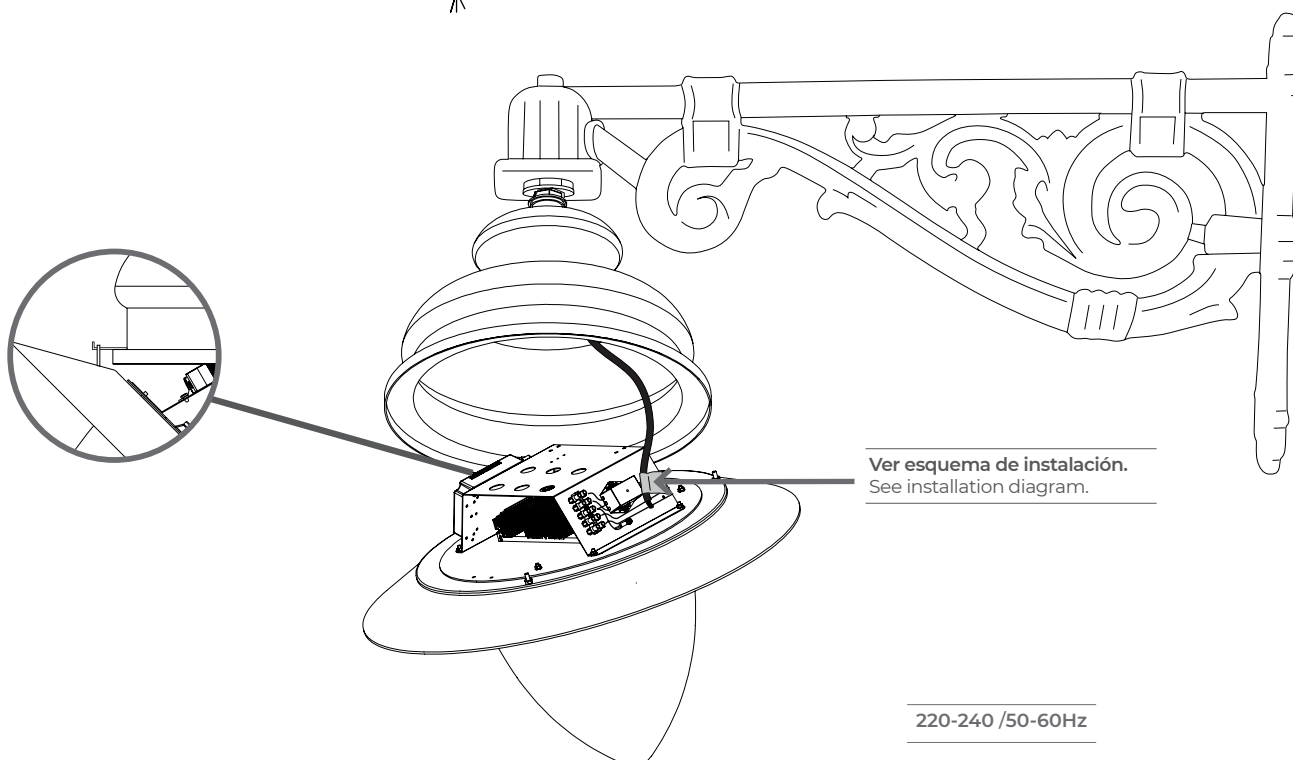



FIG.3



Ver esquema de instalación.
See installation diagram.

220-240 /50-60Hz

ESQUEMA DE INSTALACIÓN/ INSTALLATION DIAGRAM

5N	
AZUL/ BLUE	N
MARRÓN/ BROWN	L
NEGRO/ BLACK	-
GRIS/ GRAY	-
VERDE/AMARILLO GREEN/YELLOW	

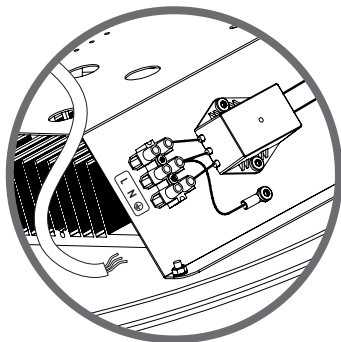

1-10V	
AZUL/ BLUE	N
MARRÓN/ BROWN	L
NEGRO/ BLACK	1-10V -
GRIS/ GRAY	1-10V +
VERDE/AMARILLO GREEN/YELLOW	

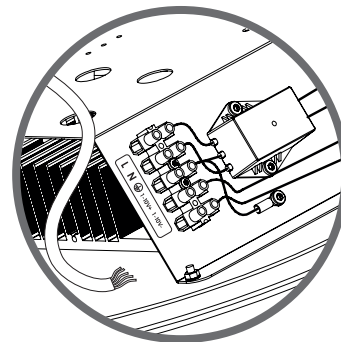

8N/DALI	
AZUL/ BLUE	N
MARRÓN/ BROWN	L
NEGRO/ BLACK	8N/DA
GRIS/ GRAY	
VERDE/AMARILLO GREEN/YELLOW	

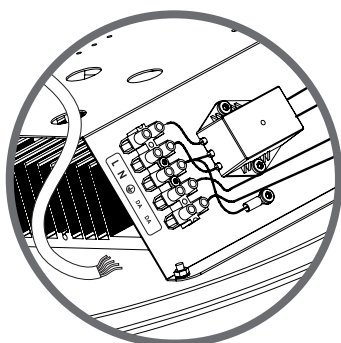

D.N/LM	
AZUL/ BLUE	N
MARRÓN/ BROWN	L
NEGRO/ BLACK	Lc
GRIS/ GRAY	Nc
VERDE/AMARILLO GREEN/YELLOW	

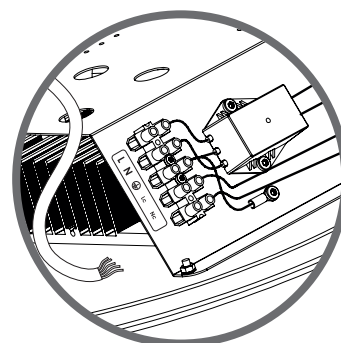
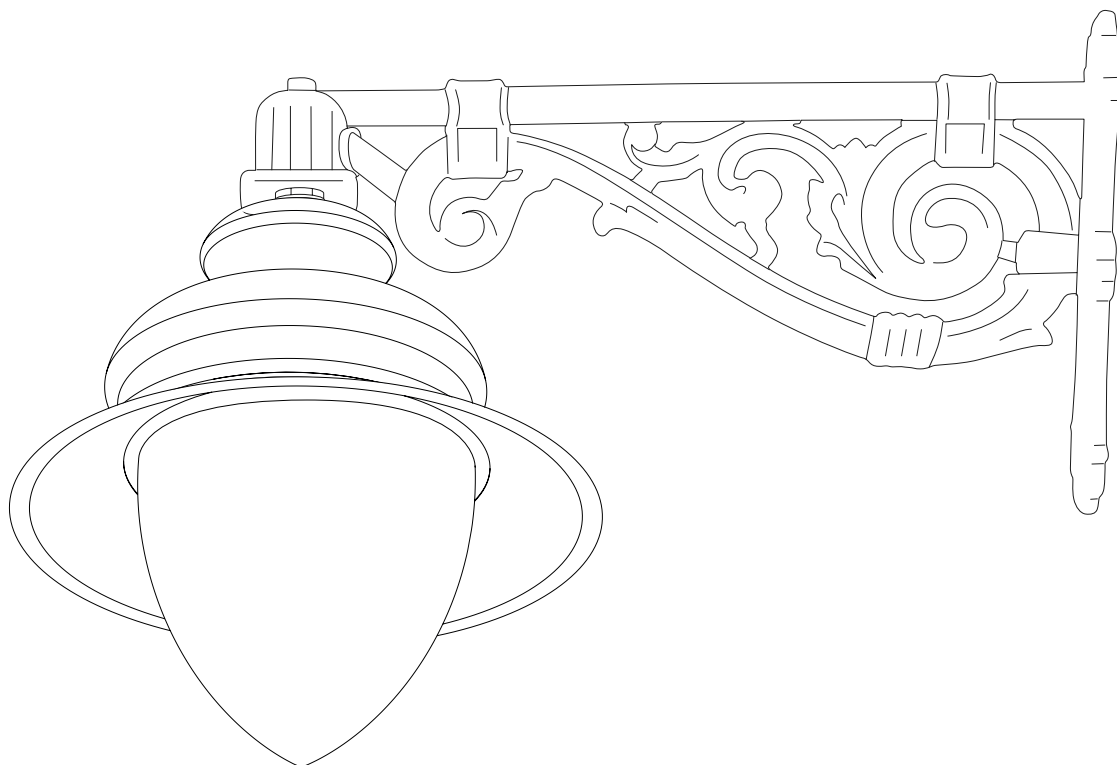
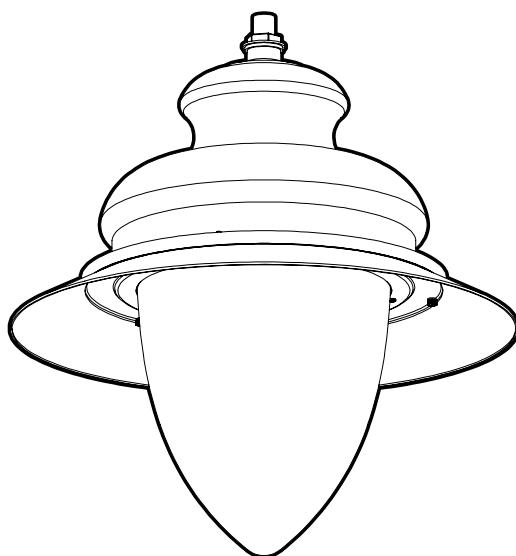
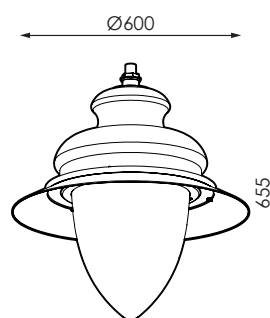

FIG. 4





	Isolation électrique Isolamento elétrico	CI
	Índice d'étanchéité Índice de estanquicidade	IP67 (12/24 LED) IP66 (32 LED)
	Protection contre les chocs Proteção contra impactos	IK08
	Nb LED Nº LED	12/ 24/ 32LED
	Poids Peso	10kg
	Diamètre du poteau Diâmetro do poster	3/4 gas
	Hauteur d'installation max. Altura máx. de instalação	20m
	Surface max. exposée au vent Máx. sup. projetada ao ar	0,282m ²



	PCA	727	730	740	827	830	840
12	G	D	D	D	E	E	E
32	G	C	C	C	D	D	D

Ce produit contient une source lumineuse de classe d'efficacité énergétique./

Este produto contém uma fonte de luz de classe de eficiência energética

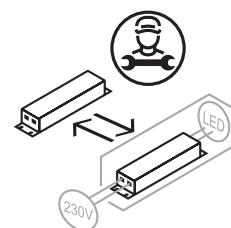
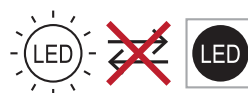

PRÉCAUTIONS:

- Tenir le produit hors de portée des enfants.
- Ne pas immerger ce produit dans l'eau ou le manipuler avec les mains mouillées.
- Ne pas cogner le produit.
- Ne pas installer le produit dans un endroit où il y a des sources de chaleur ou des concentrations d'humidité.
- Ne pas manipuler le produit pendant son fonctionnement et le laisser refroidir avant de le toucher avec vos mains.
- Le produit ne doit en aucun cas être recouvert d'un matériau d'isolation thermique.
- Garder une distance minimale de 1m avec la surface ou l'objet à éclairer.
- Si le produit est endommagé, le remplacer immédiatement par un nouveau.
- Couper l'alimentation avant d'installer le produit.
- Ce produit contient des composants sensibles à l'électricité statique et une décharge électrique pourrait détruire ou endommager les composants.
- Avant d'effectuer toute manipulation ou entretien, s'assurer que l'appareil est complètement débranché de l'alimentation électrique.
- Le remplacement ou l'entretien de tout composant devra être effectué avec des éléments identiques recommandés et fournis par le fabricant. Dans le cas contraire, tout incident sur une installation qui n'a pas été réalisée conformément à cette fiche d'instructions relève de la responsabilité de l'installateur.
- La source lumineuse de ce luminaire doit être remplacée uniquement par le fabricant, son service technique ou une personne qualifiée équivalente.
- Le luminaire doit être positionné de sorte à éviter toute fixation du regard prolongée sur le luminaire à une distance inférieure à 1 mètre.
- Si le câble ou le fil flexible de ce luminaire est endommagé, il ne doit être remplacé que par le fabricant ou son service technique ou une personne ayant des qualifications équivalentes afin d'éviter tout risque.
- Entre l'alimentation basse tension et les conducteurs de commande, l'isolation est renforcée.

AVERTISSEMENT

- Avant de commencer l'installation de ce produit, veuillez lire attentivement les instructions et les conserver dans un endroit sûr.
- L'installation doit être effectuée par du personnel qualifié.
- Une manipulation inappropriée des composants ou du luminaire pourrait nuire au bon fonctionnement de ce produit, annulant ainsi la garantie du fabricant.
- La garantie du fabricant est annulée : si l'installation n'est pas effectuée conformément au règlement électrotechnique pour basse tension espagnol (rebt 2002).



RESPECTER LES PRÉCAUTIONS DE MANIPULATION DES COMPOSANTS SENSIBLES AUX DÉCHARGES ÉLECTROSTATIQUES (LED).

PRECAUÇÕES:

- Manter o produto fora do alcance das crianças.
- Não mergulhar este produto em água, nem o manipular com as mãos molhadas.
- Não golpear o produto.
- Não instalar o produto onde houver fontes de calor ou concentrações de humidade.
- Não manipular o produto enquanto este se encontrar em funcionamento e deixar arrefecer antes de tocar com as mãos.
- O produto nunca deverá ser coberto por material isolador térmico.
- Manter uma distância mínima de 1m em relação à superfície ou objeto a iluminar.
- Se o produto se encontrar danificado, substituir imediatamente por um novo.
- Desligar a corrente antes de instalar o produto.
- Este produto contém componentes sensíveis à electricidade estática e uma descarga sobre o mesmo poderia destruir ou danificar os seus componentes.
- Antes de proceder a qualquer manipulação ou manutenção, há que certificar-se de que o aparelho está completamente desligado da corrente elétrica.
- A reposição ou manutenção de qualquer componente deverá ser realizada com idênticos elementos recomendados e fornecidos pelo próprio fabricante. Caso contrário, qualquer incidência numa instalação que não tenha sido realizada de acordo com esta folha de instruções será da responsabilidade do instalador.
- A fonte de luz desta luminária deve ser substituída apenas pelo fabricante, pelo seu serviço técnico ou por uma pessoa qualificada equivalente.
- A luminária deve ser colocada de forma que não se espere uma visão prolongada para a luminária a uma distância mais próxima a 1m.
- Se o cabo flexível ou o cordão desta luminária estiver danificado, deve ser substituído exclusivamente pelo fabricante, pelo seu serviço técnico ou por uma pessoa de qualificação equivalente, para evitar qualquer risco.
- Entre a alimentação em Baixa Tensão e os condutores de controlo, o isolamento é reforçado.

AVISO

- Antes de começar a instalação deste produto, por favor leia atentamente as instruções e guarde-as num lugar seguro.
- A instalação deve ser realizada por pessoal qualificado.
- A manipulação imprópria dos componentes ou da própria luminária poderá prejudicar o funcionamento correto deste produto, ficando anulada a garantia do fabricante.
- Fica anulada a garantia do fabricante: se a instalação não se realizar conforme indicado no rebt 2002.



RESPEITAR AS PRECAUÇÕES DE MANIPULAÇÃO DOS COMPONENTES SENSÍVEIS A DESCARGAS ELETROSTÁTICAS (LED).

FIG.1

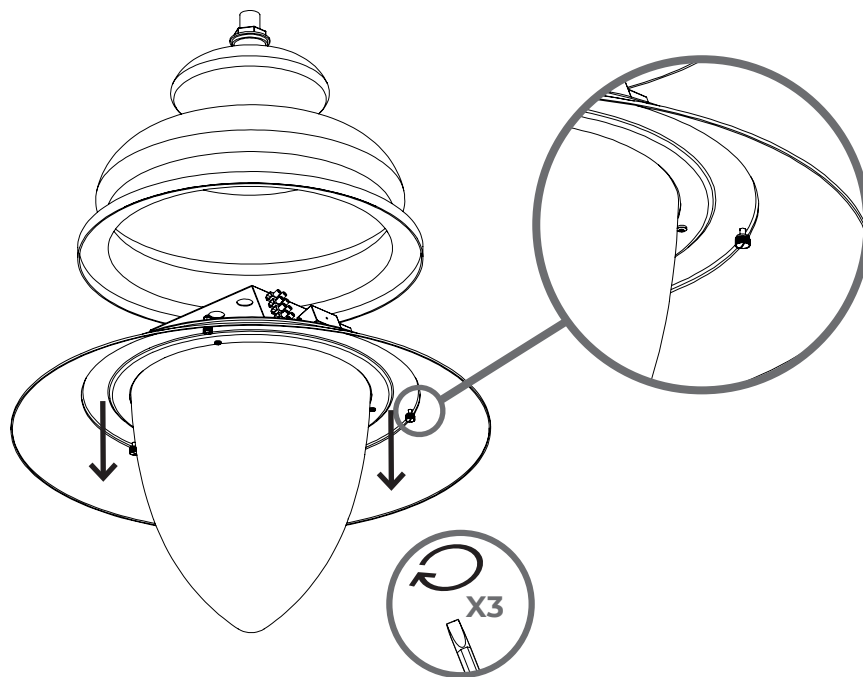

FIG.2

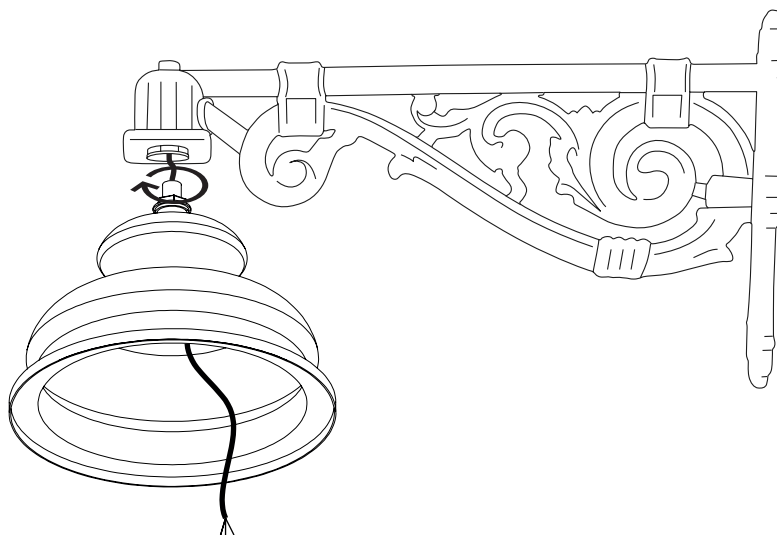
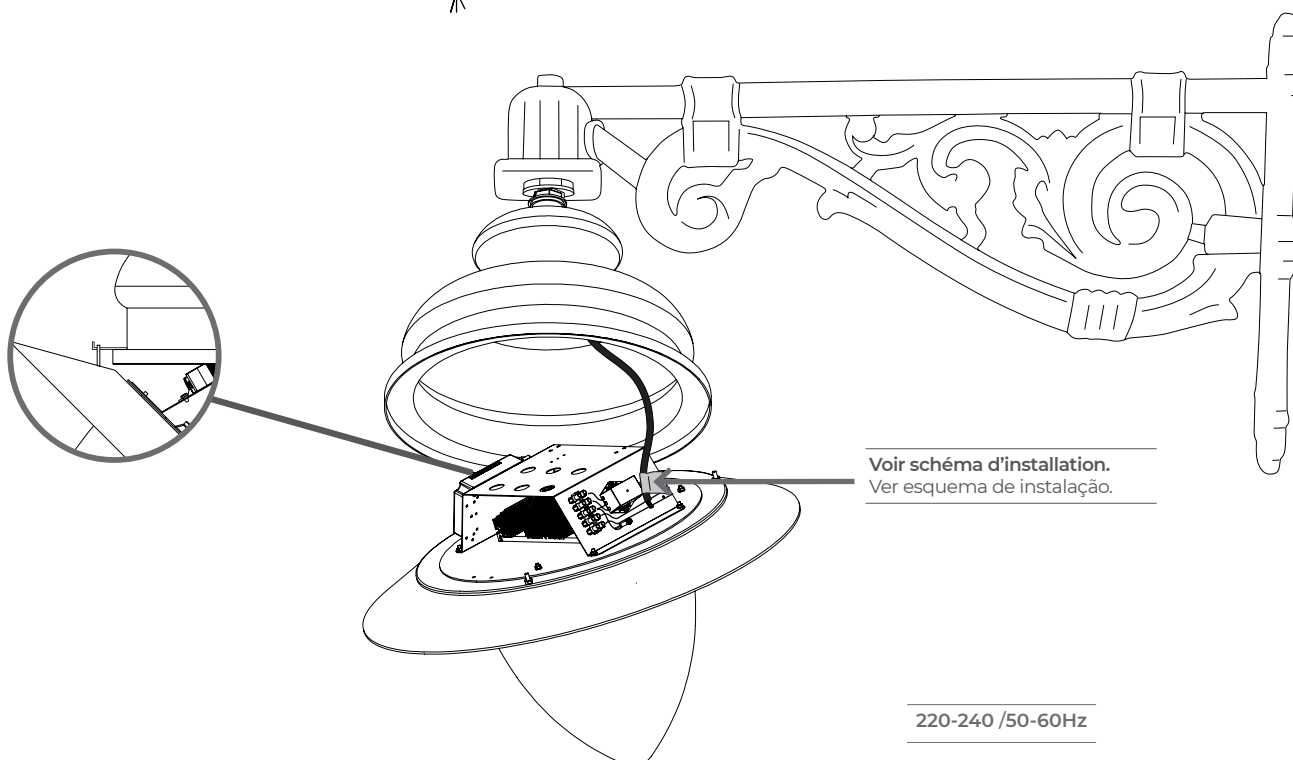

FIG.3



220-240 /50-60Hz

SCHÉMA D'INSTALLATION/ ESQUEMA DE INSTALAÇÃO

5N	
BLEU/ AZUL	N
BRUN/ CASTANHO	L
NOIR/ PRETO	-
GRISE/ CINZA	-
VERT/JAUNE VERDE/AMARELO	

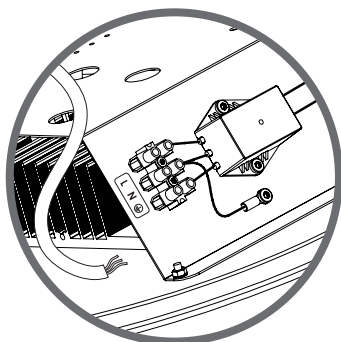

1-10V	
BLEU/ AZUL	N
BRUN/ CASTANHO	L
NOIR/ PRETO	1-10V -
GRISE/ CINZA	1-10V +
VERT/JAUNE VERDE/AMARELO	

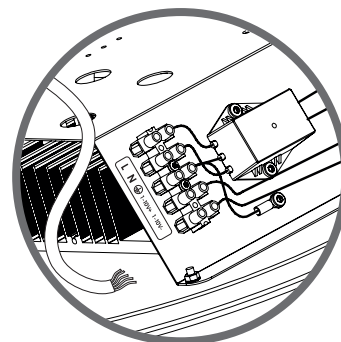

8N/DALI	
BLEU/ AZUL	N
BRUN/ CASTANHO	L
NOIR/ PRETO	8N/DA
GRISE/ CINZA	
VERT/JAUNE VERDE/AMARELO	

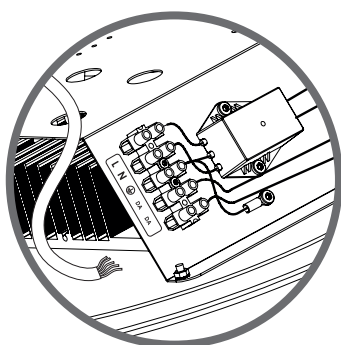

D.N/LM	
BLEU/ AZUL	N
BRUN/ CASTANHO	L
NOIR/ PRETO	Lc
GRISE/ CINZA	Nc
VERT/JAUNE VERDE/AMARELO	

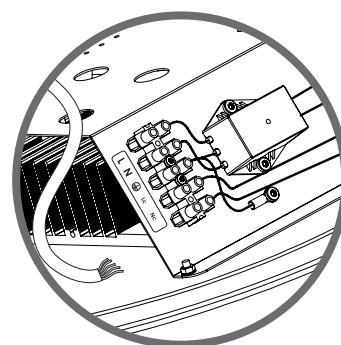
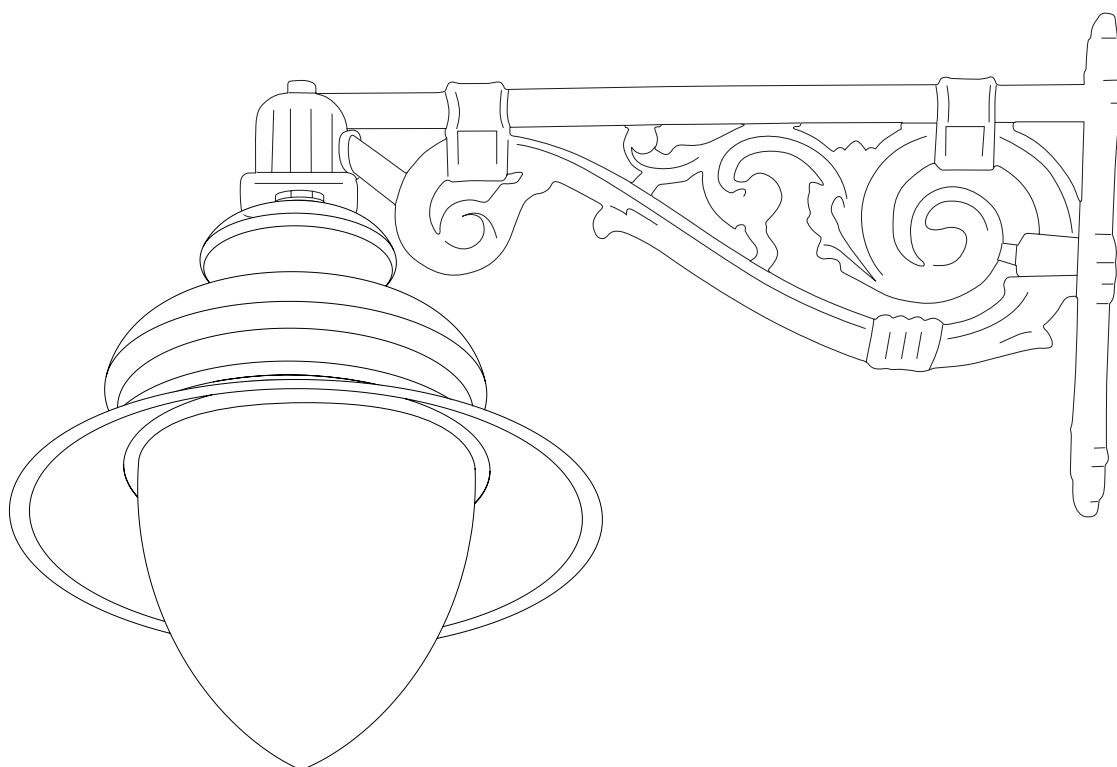

FIG. 4



prilux.es



PRILUX

