

UBT 12/17

Bateria AGM recarregable de 17 Ah / 12 V

UBT: Emmagatzematge back-up potent i fiable

Les bateries de la sèrie **UBT** de Salicru són acumuladors d'energia molt potents i compactes, basats en sistemes recarregables de plom-diòxid de plom, i són especialment òptims per les aplicacions de Sistemes d'Alimentació Ininterrompuda SAI/UPS i altres sistemes de seguretat que necessiten un back-up d'energia fiable i de qualitat.

La gamma de bateries **UBT** de Salicru inclou els models de 17 tots a 12 V.

L'electròlit d'àcid sulfúric es troba absorbit pels separadors i plaques. I aquestes, ahora, immobilitzades. S'han dissenyat utilitzant la tecnologia de recombinació de gas que elimina la necessitat per l'addició regular d'aigua mitjançant el control de l'evolució d'hidrogen i oxigen durant la càrrega. La bateria està totalment segellada i hermètica i per tant no necessita manteniment i permet ser utilitzada en qualsevol posició. En cas que accidentalment la bateria es sobrecarregui produint hidrogen i oxigen, unes vàlvules especials unidireccionals permeten que els gasos surtin a l'exterior evitant la sobrepressió al seu interior.



Aplicacions:

Sistemes d'Alimentació Ininterrompuda (SAI/UPS), sistemes d'enllumenat d'emergència, sistemes de senyalització, comunicacions i equipaments elèctrics, sistemes de radiodifusió, quadres d'automatització per ascensors, caixes registradores electròniques,...

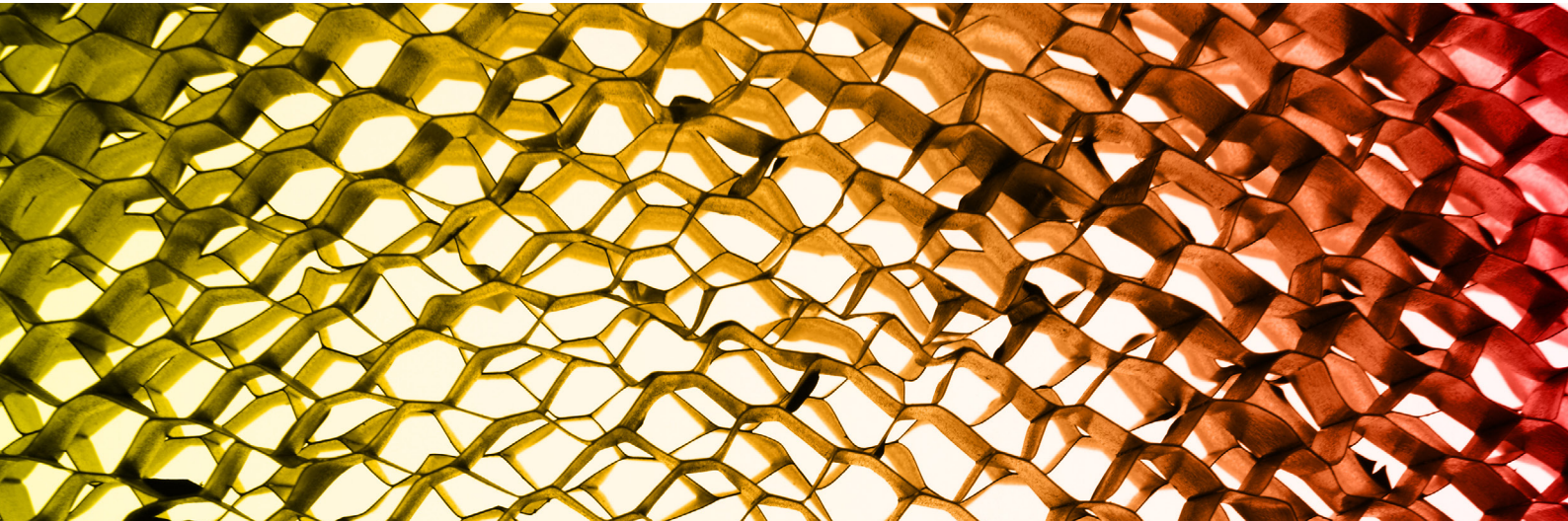

SALICRU

Prestacions

- Tecnologia AGM per a una eficient recombinació dels gasos, fins el 99% i sense manteniment o necessitat d'afegir aigua.
- 3/5 anys de vida útil.
- Sense restriccions pel transport aeri, en compliment amb la IATA/ICAO, provisió especial A67.
- Es pot muntar en qualsevol posició.
- Plom dissenyat per ordinador amb graella d'aliatge de calci-estany per una alta densitat d'energia.
- Llarga vida de servei, tant en aplicacions en flotació com cíclics.
- Llibres de manteniment.
- Auto-descàrrega baixa.



Compatibilitat bateries vs sèrie

	UBT 12/17
SPS Home	-
SPS One	-
SPS Soho+	-
SPS Advance T	-
SPS Advance R	-
SPS Advance RT2	-
SLC Twin PRO2 0-3 kVA	-
SLC Twin PRO2 4-20 kVA	-
SLC Twin RT2 0-3 kVA	-
SLC Twin RT2 4-10 kVA	-
SLC Cube3+	-
SLC Adapt / X	●

Construcció de la Bateria

COMPONENT	MATÈRIA PRIMA
Placa positiva	Diòxid de plom
Placa negativa	Plom
Contenedor	ABS
Tapa	ABS
Vàlvula de seguretat	Goma
Terminal	Coure
Separador	AGM
Electròlit	Àcid Sulfúric

Dimensions

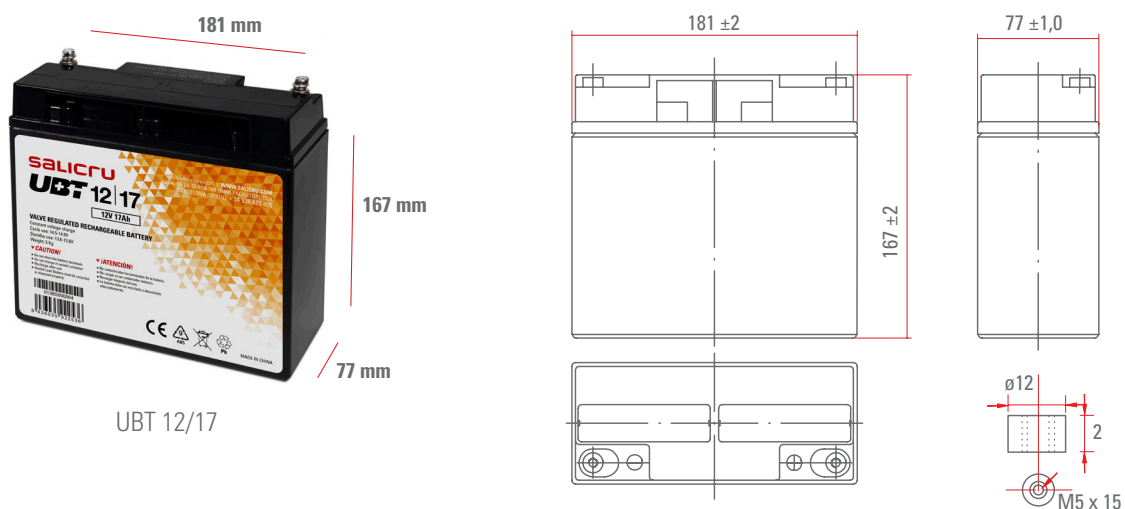

Gràfiques de comportament

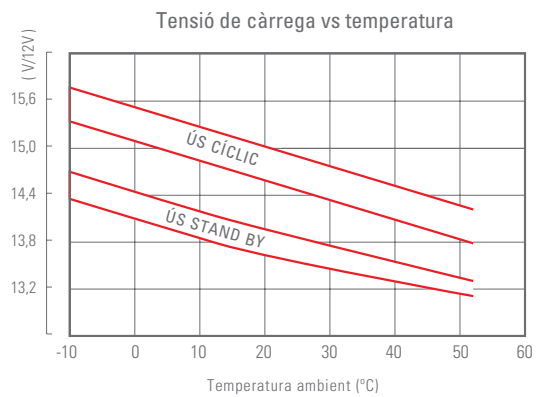
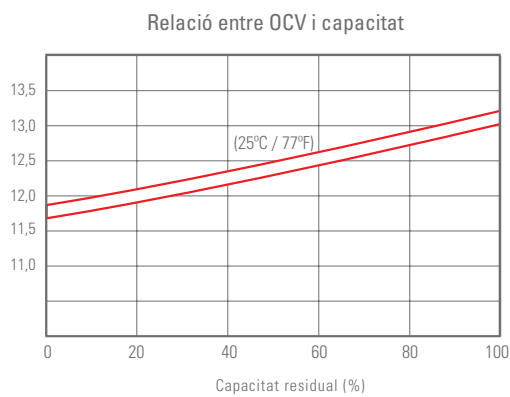
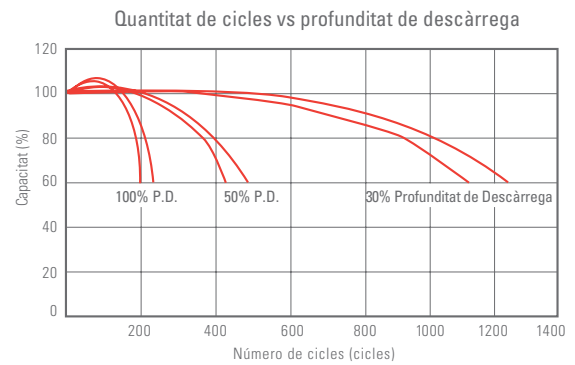
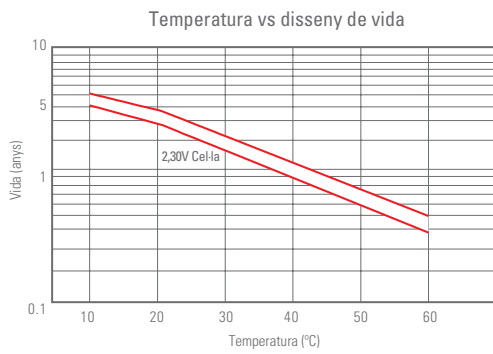
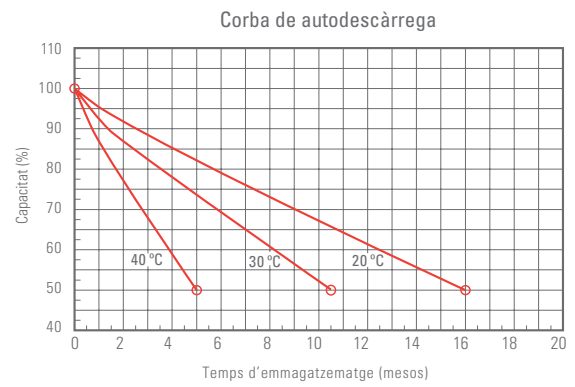
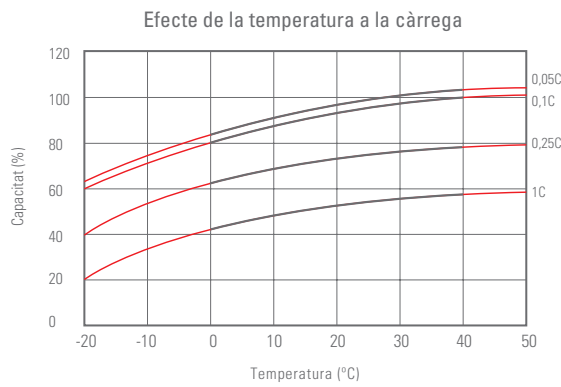
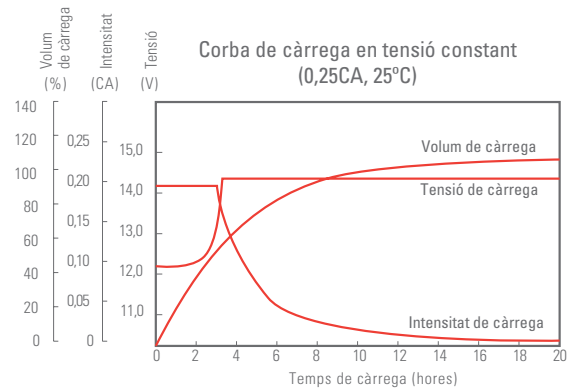
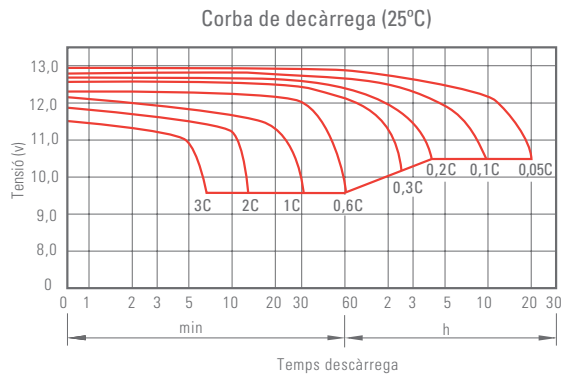

Característiques tècniques

MODEL		UBT 12/17
Tensió nominal (V)		12
Quantitat de cel·les		6
Capacitat nominal a 25°C	20 hores	17 Ah(0,85 A, 10,5 V)
	10 hores	16 Ah(1,59 A, 10,5 V)
	5 hores	14,55 Ah(2,91 A, 10,5 V)
	1 hora	10,5 Ah(11,1 A, 9,6 V)
Resistència interna		≤17 mΩ ⁽¹⁾
Auto-descàrrega		3% ⁽²⁾
Rang de temperatura de treball	Descàrrega	-15°C ÷ +50°C
	Càrrega	-10°C ÷ +50°C
	Emmagatzematge	-20°C ÷ +50°C
Màxima corrent de descàrrega		225 A (5s)
Dimensions	Fons	77 mm ±1 mm
	Ample	181 mm ±1 mm
	Alt	167 mm ±1 mm
Dimensions totals amb connectors)	Alt	167 mm ±1 mm
Pes		5,00 Kg
CODI		013BS000004

(1) Bateria completament carregada a 25°C

(2) Reducció de la capacitat per mes a 20°C (mitjana)

Les dades poden canviar sense avís previ.

Corrent constant de descàrrega (25°C)

Tensió de tall per cel·la (V/cel·la)	5 min	10 min	15 min	30 min	60 min	2 h	3 h	4 h	5 h	10 h	20 h
9,60 V	64,9	41,1	32,1	18,1	11,1	6,09	4,21	3,49	2,97	1,61	0,86
9,90 V	63,0	39,9	31,4	17,7	11,0	6,06	4,19	3,46	2,95	1,60	0,86
10,2 V	60,4	38,3	30,2	17,2	10,7	6,00	4,16	3,44	2,93	1,60	0,86
10,5 V	57,8	36,6	29,2	16,8	10,5	5,91	4,13	3,42	2,91	1,59	0,85
10,8 V	54,5	34,6	27,6	16,2	10,2	5,76	4,01	3,31	2,82	1,55	0,83

Potència constant de descàrrega (25°C)

Tensió de tall per cel·la (V/cel·la)	5 min	10 min	15 min	30 min	60 min	2 h	3 h	4 h	5 h	10 h	20 h
9,60 V	725	464	366	207	129	71,3	50,1	41,5	35,4	19,3	10,4
9,90 V	703	450	357	203	127	70,8	49,8	41,3	35,2	19,2	10,3
10,2 V	674	432	344	197	124	70,2	49,4	41,0	35,0	19,1	10,3
10,5 V	645	413	333	192	121	69,2	49,1	40,7	34,7	19,0	10,2
10,8 V	609	390	315	185	118	67,4	47,6	39,5	33,7	18,7	10,0

Les dades indicades més amunt són valors mitjans obtinguts després de 3 cicles de càrrega/descàrrega, no són valors mínims.

