

UBT 12/17

Bateria AGM recarregável de 17 Ah / 12 V

UBT: Armazenagem back-up potente e fiável

As baterias da série **UBT** da Salicru são acumuladores de energia potentes e compactos, baseados em sistemas recarregáveis de chumbo-dióxido de chumbo e especialmente indicados para as aplicações de Sistemas de Alimentação Ininterrupta UPS e outros sistemas de segurança que requerem um back-up de energia fiável e de qualidade.

A gama de baterias **UBT** da Salicru inclui os modelos de 17 Ah todos a 12 V.

O eletrólito de ácido sulfúrico é absorvido pelos separadores e pelas placas, que, por sua vez, estão imobilizadas. Foram projetados com a tecnologia de recombinação de gás que elimina a adição regular de água através do controlo da evolução do hidrogénio e do oxigénio durante a carga. A bateria é completamente selada e hermética, pelo que não precisa de manutenção e pode ser utilizada em qualquer posição. Se a bateria for sobrecarregada acidentalmente, produzindo hidrogénio e oxigénio, as válvulas especiais unidirecionais permitem expelir os gases para o exterior de forma a evitar a sobrepressão interior.



Aplicações:

Sistemas de Alimentação Ininterrupta (UPS), sistemas de iluminação de emergência, sistemas de sinalização, comunicações e equipamentos elétricos, sistemas de radiodifusão, quadros de automatização para elevadores, caixas registradoras eletrónicas, etc.

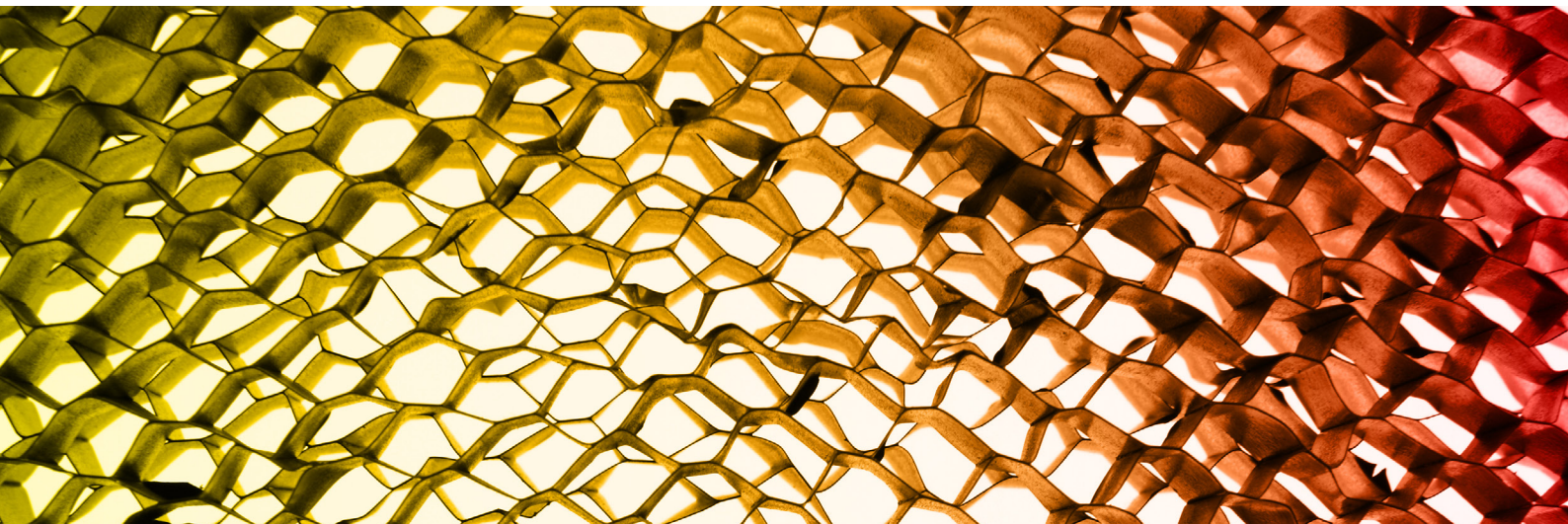

SALICRU

Prestações

- Tecnologia AGM para uma recombinação dos gases eficiente (até 99 %), sem necessidade de manutenção ou de adicionar água.
- 3/5 anos de vida útil.
- Sem restrições para o transporte aéreo com o cumprimento provisão especial A67 da IATA/ICAO.
- Pode ser montado em qualquer posição.
- Chumbo projetado por computador com grelha de liga de cálcio-estanho para uma densidade de energia elevada.
- Vida de serviço prolongada, tanto em aplicações em flutuação como cíclicas.
- Isentos de manutenção.
- Baixa autodescarga



Compatibilidade baterias vs. série

	UBT 12/17
SPS Home	-
SPS One	-
SPS Soho+	-
SPS Advance T	-
SPS Advance R	-
SPS Advance RT2	-
SLC Twin PR02 0-3 kVA	-
SLC Twin PR02 4-20 kVA	-
SLC Twin RT2 0-3 kVA	-
SLC Twin RT2 4-10 kVA	-
SLC Cube3+	-
SLC Adapt / X	●

Construção da Bateria

COMPONENTE	MATÉRIA-PRIMA
Placa positiva	Dióxido de chumbo
Placa negativa	Chumbo
Contentor	ABS
Tampa	ABS
Válvula de segurança	Borracha
Terminal	Cobre
Separador	AGM
Eletrólito	Ácido Sulfúrico

Dimensões



UBT 12/17

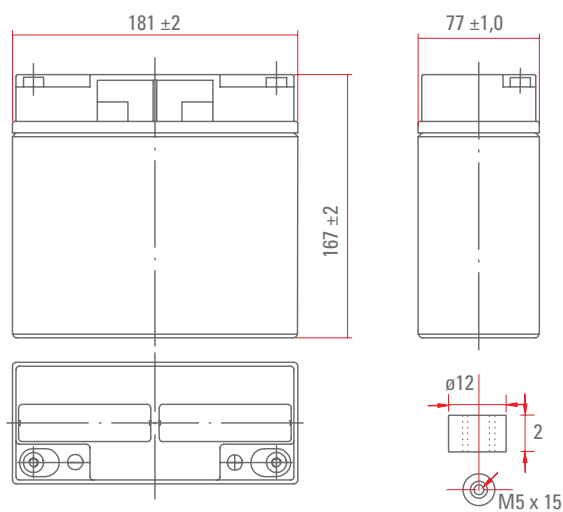

Gráficos de comportamento

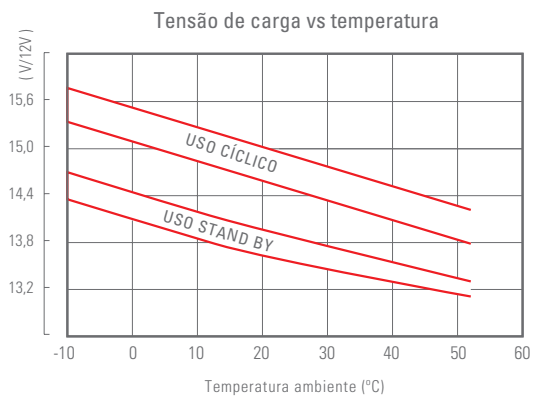
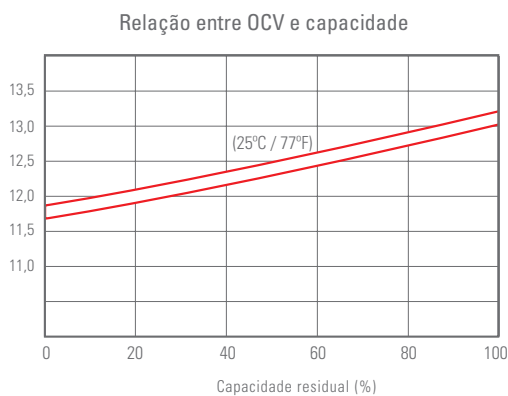
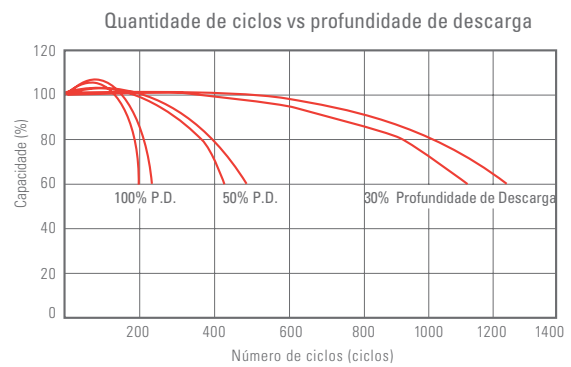
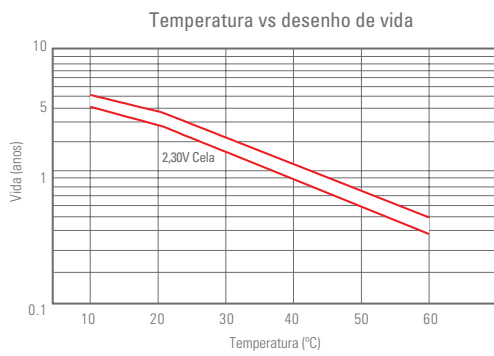
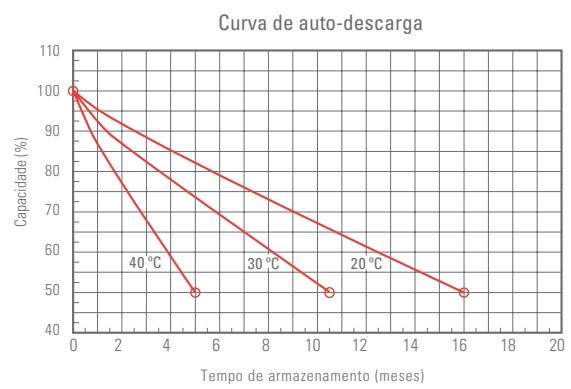
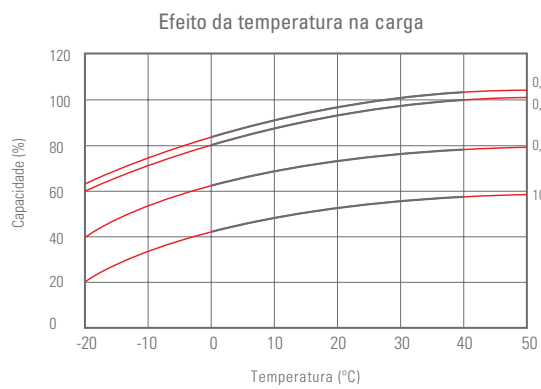
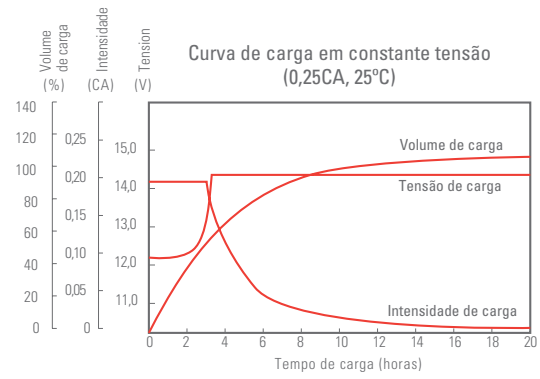
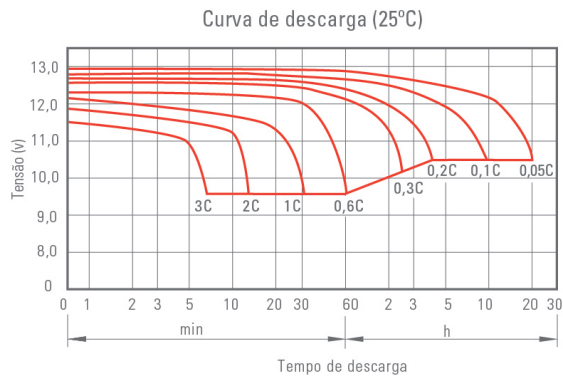

Especificações técnicas

MODELO		UBT 12/17
Tensão nominal (V)		12
Quantidade de células		6
Capacidade nominal a 25 °C	20 horas	17 Ah(0,85 A, 10,5 V)
	10 horas	16 Ah(1,59 A, 10,5 V)
	5 horas	14,55 Ah(2,91 A, 10,5 V)
	1 hora	10,5 Ah(11,1 A, 9,6 V)
Resistência interna		≤17 mΩ ⁽¹⁾
Autodescarga		3% ⁽²⁾
Intervalo de temperatura de trabalho	Descarga	-15°C ÷ +50°C
	Carga	-10°C ÷ +50°C
	Armazenagem	-20°C ÷ +50°C
Corrente de descarga máxima		225 A (5s)
Dimensões	Profundidade	77 mm ±1 mm
	Largura	181 mm ±1 mm
	Altura	167 mm ±1 mm
Dimensões totais (com conectores)	Altura	167 mm ±1 mm
Peso		5,00 Kg
CÓDIGO		013BS000004

(1) Bateria completamente carregada a 25 °C

(2) Redução da capacidade por mês a 20 °C (média)

Dados sujeitos a modificação sem aviso prévio.

Corrente constante de descarga (25°C)

Tensão de corte por célula (V/célula)	5 min	10 min	15 min	30 min	60 min	2 h	3 h	4 h	5 h	10 h	20 h
9,60 V	64,9	41,1	32,1	18,1	11,1	6,09	4,21	3,49	2,97	1,61	0,86
9,90 V	63,0	39,9	31,4	17,7	11,0	6,06	4,19	3,46	2,95	1,60	0,86
10,2 V	60,4	38,3	30,2	17,2	10,7	6,00	4,16	3,44	2,93	1,60	0,86
10,5 V	57,8	36,6	29,2	16,8	10,5	5,91	4,13	3,42	2,91	1,59	0,85
10,8 V	54,5	34,6	27,6	16,2	10,2	5,76	4,01	3,31	2,82	1,55	0,83

Potência de descarga constante (25°C)

Tensão de corte por célula (V/célula)	5 min	10 min	15 min	30 min	60 min	2 h	3 h	4 h	5 h	10 h	20 h
9,60 V	725	464	366	207	129	71,3	50,1	41,5	35,4	19,3	10,4
9,90 V	703	450	357	203	127	70,8	49,8	41,3	35,2	19,2	10,3
10,2 V	674	432	344	197	124	70,2	49,4	41,0	35,0	19,1	10,3
10,5 V	645	413	333	192	121	69,2	49,1	40,7	34,7	19,0	10,2
10,8 V	609	390	315	185	118	67,4	47,6	39,5	33,7	18,7	10,0

Os dados indicados acima são valores médios obtidos após três ciclos de carga/descarga, não são valores mínimos.

