

UBT 12/55

Aufladbare AGM-Akkus mit 55 Ah / 12 V

UBT: Leistungsfähige und zuverlässige Backup-Speicherung

Die Akkus der Serie **UBT** von Salicru sind sehr leistungsstarke und kompakte Energieakkumulatoren, die auf wiederaufladbaren Systemen aus Blei-Bleiodioxid basieren und besonders für die Anwendungen von unterbrechungsfreien Stromversorgungsanlagen (USV/UPS) und anderen Sicherheitssystemen, die einen qualitativ hochwertigen und zuverlässigen Energie-Backup benötigen, geeignet sind.

Das Produktsortiment der **UBT**-Akkus von Salicru schließt die Modelle mit 55 Ah alle mit 12 V, ein.

Der Schwefelsäure-Elektrolyt wird von den Separatoren und Platten absorbiert. Und diese sind immobilisiert. Sie sind mit der Gas-Rekombinationstechnologie konzipiert, wodurch mittels der Kontrolle der Bildung von Wasserstoff und Sauerstoff während der Ladung nicht mehr regelmäßig Wasser hinzugefügt werden muss. Der Akku ist vollständig versiegelt und hermetisch verschlossen und deswegen wartungsfrei, wodurch er in jeder Lage verwendet werden kann. Wenn der Akku versehentlich zu lange geladen wird und Wasserstoff und Sauerstoff gebildet wird, ermöglichen einige spezielle unidirektionale Ventile, dass die Gase nach außen abgeleitet werden, sodass Überdruck im Inneren des Akkus verhindert wird.



Anwendungen:

Unterbrechungsfreie Stromversorgungsanlagen (USV/UPS), Notbeleuchtungssysteme, Signalgebungssysteme, Kommunikationssysteme und elektrische Geräte, Rundfunksysteme, Automationsschalttafel für Aufzüge, elektronische Registrierkassen,...

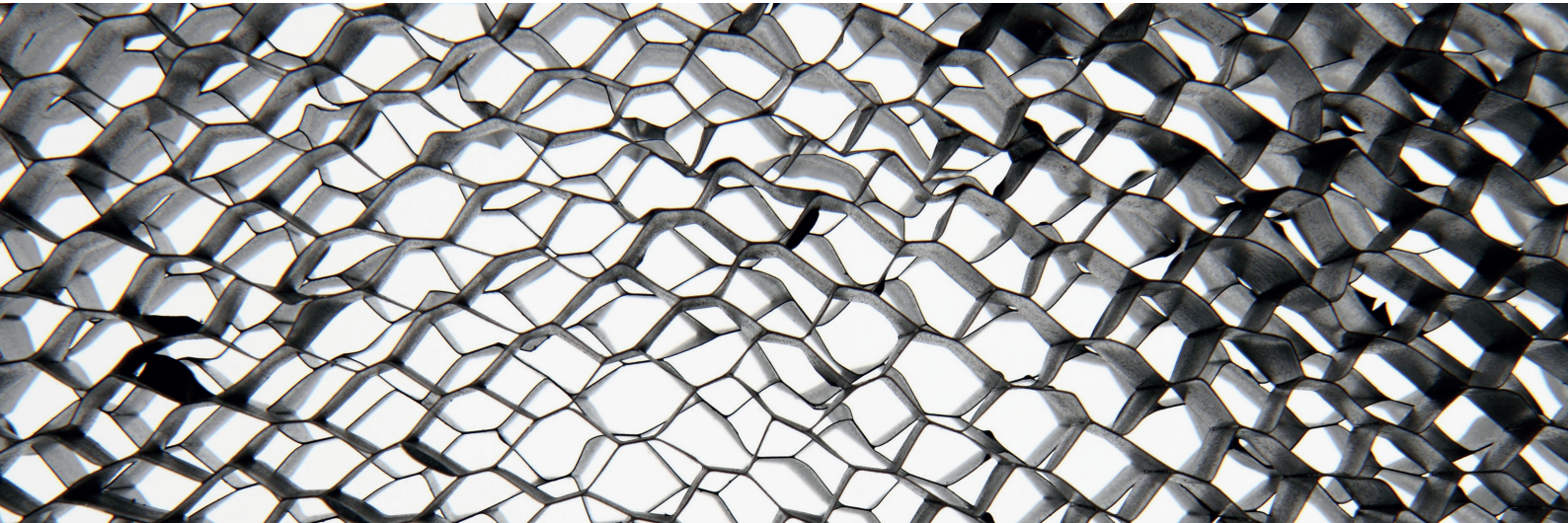

SALICRU

Leistungen

- AGM-Technologie für eine effiziente Rekombination der Gase, bis 99%, wartungsfrei und ohne Hinzufügung von Wasser.
- Ohne Einschränkungen für den Lufttransport, Erfüllung der Sonderbestimmung IATA/ICAO A67.
- Kann in jeder Lage montiert werden.
- Blei, entworfen von einem Computer mit einem Schutzgitter aus einer Calcium-Zinn-Legierung für eine hohe Energiedichte.
- Lange Betriebsdauer, sowohl bei erhaltenden als auch bei zyklischen Anwendungen.
- Wartungsfrei.
- Niedrige Selbstentladung.



Kompatibilität der Akku gegenüber serie

| | UBT 12/55 |
|------------|-----------|
| SLC CUBE3+ | • |
| SLC CUBE4 | • |
| SLC ADAPT2 | • |
| SLC X-PERT | • |
| SLC X-TRA | • |

Aufbau des Akkus

| KOMPONENTE | ROHSTOFF |
|-------------------|---------------|
| Positive Platte | Bleiodioxid |
| Negative Platte | Blei |
| Behälter | ABS |
| Deckel | ABS |
| Sicherheitsventil | Gummi |
| Klemme | Kupfer |
| Separator | AGM |
| Elektrolyt | Schwefelsäure |

Abmessung



UBT 12/55

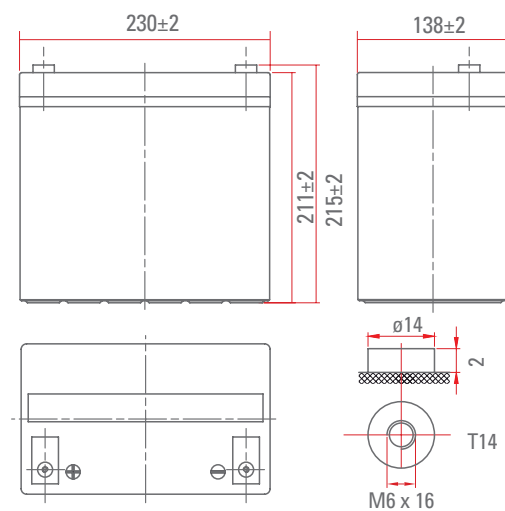

Verhaltensgrafiken

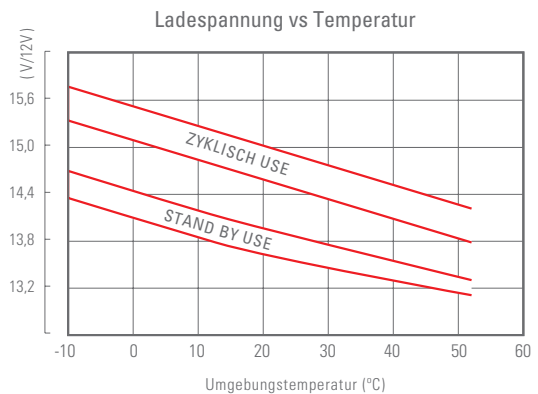
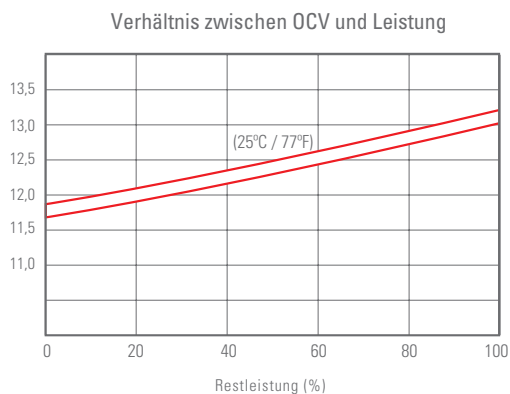
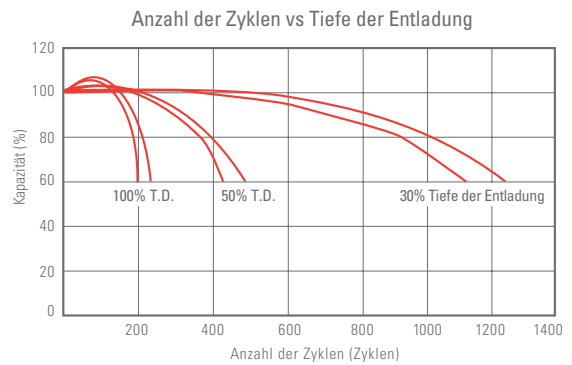
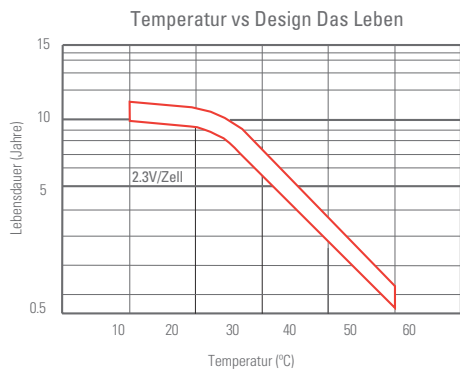
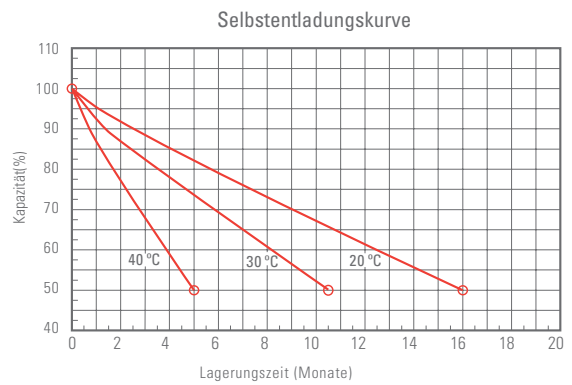
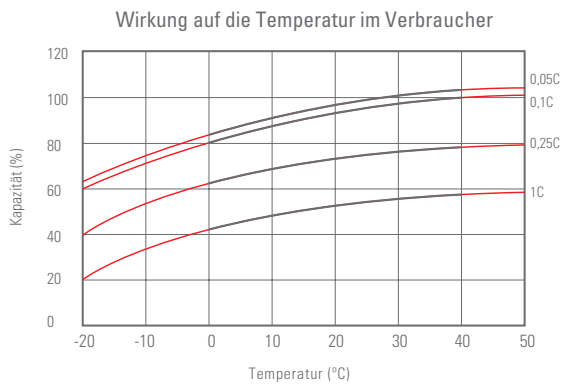
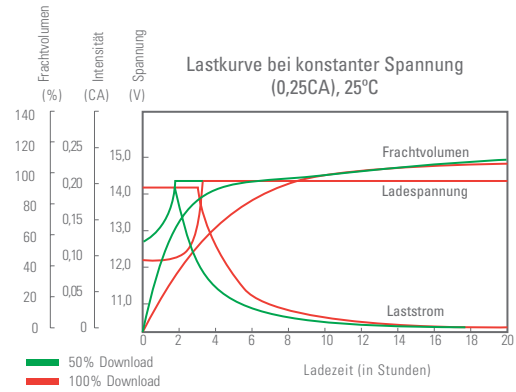
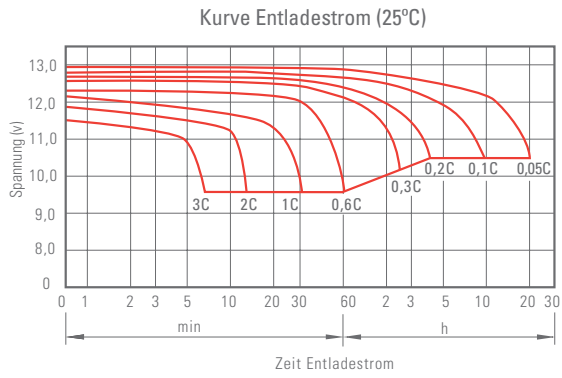

Technische daten

| MODELL | | UBT 12/55 |
|-------------------------------------|-------------|----------------------------|
| Nennspannung (V) | | 12 |
| Anzahl der Zellen | | 6 |
| Nennkapazität bei 25°C | 20 Stunden | 58,40 Ah (2,92 A, 10,8 V) |
| | 10 Stunden | 55 Ah (5,50 A, 10,8 V) |
| | 5 Stunden | 47 Ah (9,39 A, 10,8 V) |
| | 1 Stunde | 30,60 Ah (30,60 A, 10,8 V) |
| Innenwiderstand | | ≤6,5 mΩ ⁽¹⁾ |
| Selbstentladung | | 3% ⁽²⁾ |
| Betriebstemperaturbereich | Entladung | -15°C ÷ +50°C |
| | Aufladung | -10°C ÷ +50°C |
| | Speicherung | -20°C ÷ +50°C |
| Maximaler Entladestrom | | 550 A (5s) |
| Abmessungen | Tiefe | 230 mm ±2 mm |
| | Breite | 138 mm ±2 mm |
| | Höhe | 211 mm ±2 mm |
| Gesamtabmessungen (mit Anschlüssen) | Höhe | 215 mm ±2 mm |
| Gewicht | | 17,30 Kg |
| CODE | | 013BS000021 |

(1) Vollständig geladener Akku bei 25°C

(2) Verringerung der Kapazität pro Monat bei 20°C (Durchschnitt)

Daten, die ohne vorherige Ankündigung Schwankungen unterliegen können

Konstanter entladestrom (25°C)

| Kurzschlussspannung pro Zelle (V/Zelle) | 10 min | 15 min | 30 min | 60 min | 2 h | 3 h | 4 h | 5 h | 8 h | 10 h | 20 h |
|---|--------|--------|--------|--------|------|------|------|------|------|------|------|
| 9,60 V | 120 | 92,4 | 55,3 | 34,0 | 20,1 | 14,5 | 11,6 | 9,87 | 6,79 | 5,60 | 2,97 |
| 9,90 V | 116 | 90,2 | 54,2 | 33,5 | 20,0 | 14,4 | 11,5 | 9,82 | 6,75 | 5,59 | 2,96 |
| 10,2 V | 112 | 86,9 | 52,5 | 32,6 | 19,8 | 14,3 | 11,4 | 9,75 | 6,70 | 5,57 | 2,95 |
| 10,5 V | 107 | 83,9 | 51,2 | 31,6 | 19,5 | 14,2 | 11,3 | 9,68 | 6,66 | 5,54 | 2,94 |
| 10,8 V | 101 | 79,5 | 49,4 | 30,6 | 19,0 | 13,8 | 11,0 | 9,39 | 6,46 | 5,50 | 2,92 |

Konstanter entladeleistung (25°C)

| Kurzschlussspannung pro Zelle (V/Zelle) | 10 min | 15 min | 30 min | 60 min | 2 h | 3 h | 4 h | 5 h | 8 h | 10 h | 20 h |
|---|--------|--------|--------|--------|-----|-----|-----|-----|------|------|------|
| 9,60 V | 1295 | 1015 | 620 | 387 | 233 | 170 | 136 | 117 | 80,6 | 66,9 | 35,6 |
| 9,90 V | 1256 | 990 | 608 | 382 | 231 | 169 | 135 | 116 | 80,2 | 66,7 | 35,5 |
| 10,2 V | 1204 | 954 | 589 | 372 | 229 | 168 | 134 | 115 | 79,6 | 66,5 | 35,4 |
| 10,5 V | 1152 | 921 | 575 | 360 | 226 | 167 | 133 | 114 | 79,1 | 66,1 | 35,2 |
| 10,8 V | 1088 | 873 | 554 | 349 | 220 | 162 | 129 | 111 | 76,7 | 65,7 | 35,0 |

Die oben angegebenen Daten sind Durchschnittswerte, die nach 3 Lade-/Entladezyklen erhalten wurden; sie sind keine Mindestwerte.

