

# UBT 12/24

Aufladbare AGM-Akkus mit 24 Ah / 12 V

## UBT: Leistungsfähige und zuverlässige Backup-Speicherung

Die Akkus der Serie **UBT** von Salicru sind sehr leistungsstarke und kompakte Energieakkumulatoren, die auf wiederaufladbaren Systemen aus Blei-Bleiodioxid basieren und besonders für die Anwendungen von unterbrechungsfreien Stromversorgungsanlagen (USV/UPS) und anderen Sicherheitssystemen, die einen qualitativ hochwertigen und zuverlässigen Energie-Backup benötigen, geeignet sind.

Das Produktsortiment der **UBT**-Akkus von Salicru schließt die Modelle mit 24 Ah alle mit 12 V, ein.

Der Schwefelsäure-Elektrolyt wird von den Separatoren und Platten absorbiert. Und diese sind immobilisiert. Sie sind mit der Gas-Rekombinationstechnologie konzipiert, wodurch mittels der Kontrolle der Bildung von Wasserstoff und Sauerstoff während der Ladung nicht mehr regelmäßig Wasser hinzugefügt werden muss. Der Akku ist vollständig versiegelt und hermetisch verschlossen und deswegen wartungsfrei, wodurch er in jeder Lage verwendet werden kann. Wenn der Akku versehentlich zu lange geladen wird und Wasserstoff und Sauerstoff gebildet wird, ermöglichen einige spezielle unidirektionale Ventile, dass die Gase nach außen abgeleitet werden, sodass Überdruck im Inneren des Akkus verhindert wird.



## Anwendungen:

Unterbrechungsfreie Stromversorgungsanlagen (USV/UPS), Notbeleuchtungssysteme, Signalgebungssysteme, Kommunikationssysteme und elektrische Geräte, Rundfunksysteme, Automationsschalttafel für Aufzüge, elektronische Registrierkassen,...

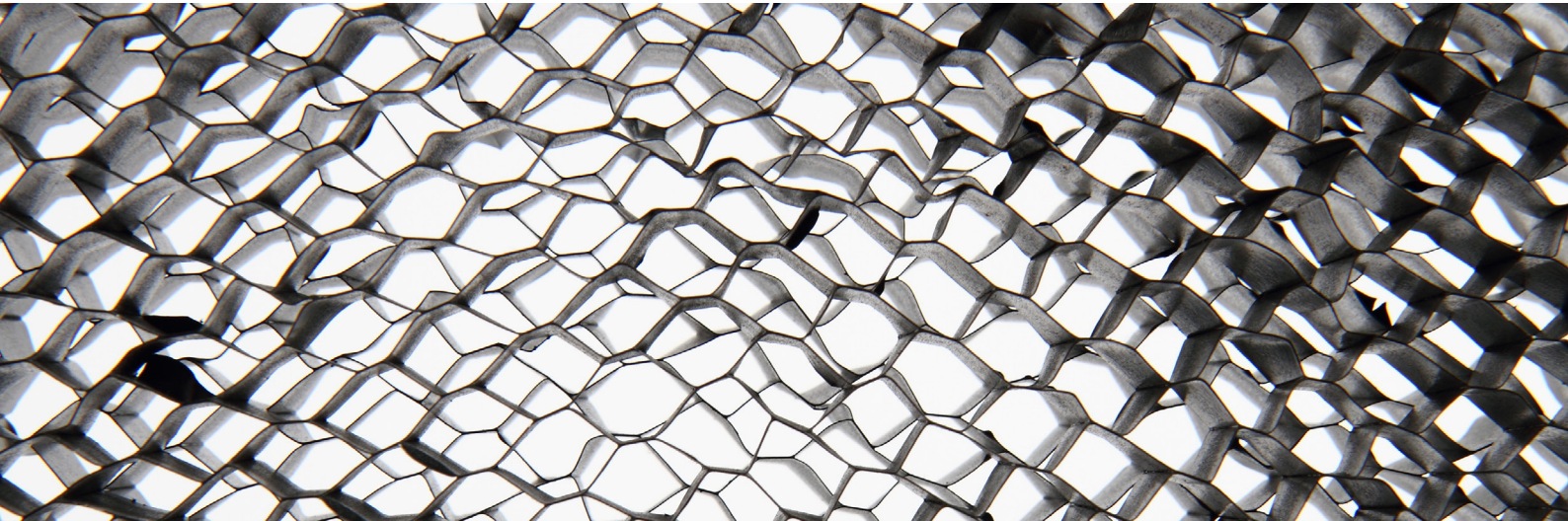

**SALICRU**

# Leistungen

- AGM-Technologie für eine effiziente Rekombination der Gase, bis 99%, wartungsfrei und ohne Hinzufügung von Wasser.
- 3/5 Jahre Lebensdauer.
- Ohne Einschränkungen für den Lufttransport, Erfüllung der Sonderbestimmung IATA/ICAO A67.
- Kann in jeder Lage montiert werden.
- Blei, entworfen von einem Computer mit einem Schutzgitter aus einer Calcium-Zinn-Legierung für eine hohe Energiedichte.
- Lange Betriebsdauer, sowohl bei erhaltenden als auch bei zyklischen Anwendungen.
- Wartungsfrei.
- Niedrige Selbstentladung.



# Kompatibilität der akku gegenüber serie

	UBT 12/24
SLC CUBE3+	•
SLC CUBE4	•
SLC ADAPT2	•
SLC X-PERT	•
SLC X-TRA	•

# Aufbau des Akkus

KOMPONENTE	ROHSTOFF
Positive Platte	Bleiodioxid
Negative Platte	Blei
Behälter	ABS
Deckel	ABS
Sicherheitsventil	Gummi
Klemme	Kupfer
Separator	AGM
Elektrolyt	Schwefelsäure

# Abmessung



UBT 12/24

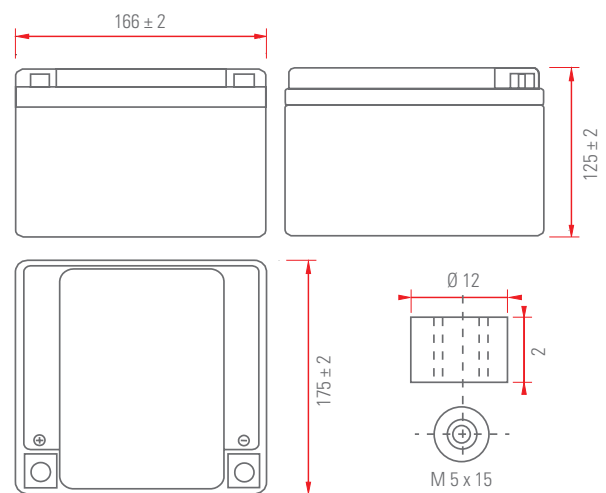

# Verhaltensgrafiken

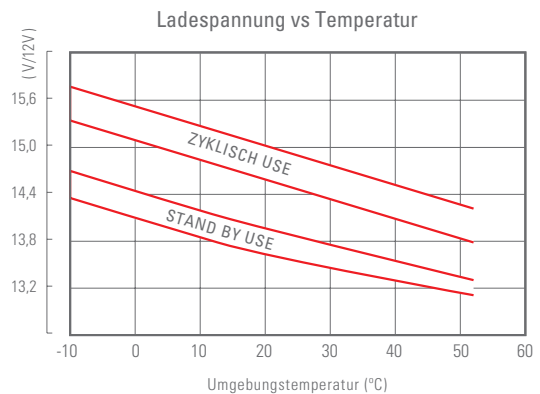
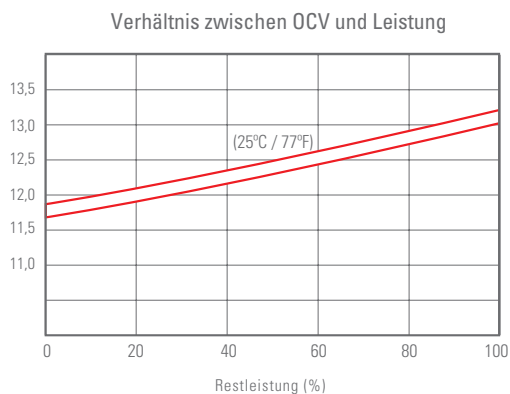
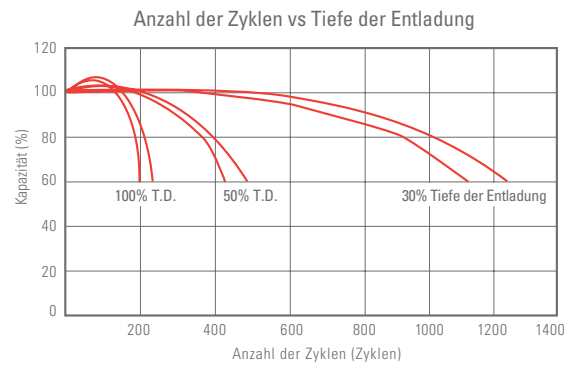
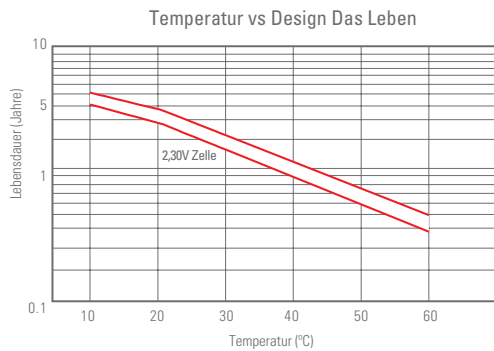
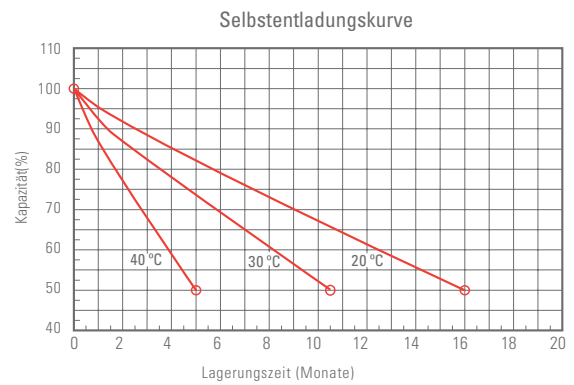
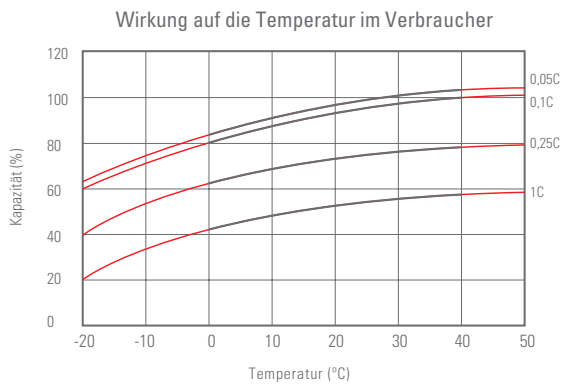
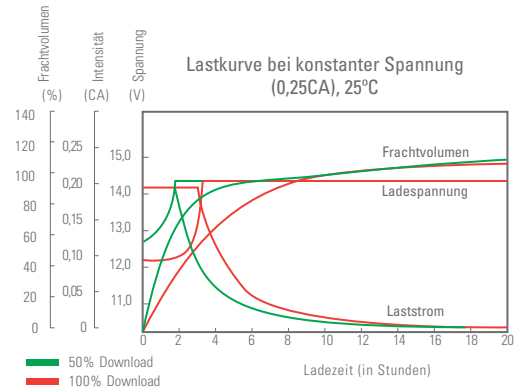
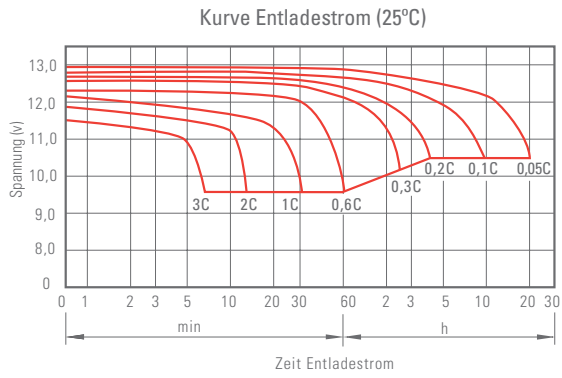

## Technische daten

MODELL		UBT 12/24
Nennspannung (V)		12
Anzahl der Zellen		6
Nennkapazität bei 25°C	20 Stunden	24 Ah (1,20 A, 10,5 V)
	10 Stunden	22 Ah (2,24 A, 10,5 V)
	5 Stunden	20,50 Ah (4,10 A, 10,5 V)
	1 Stunde	15 Ah (15,40 A, 9,6 V)
Innenwiderstand		≤14 mΩ <sup>(1)</sup>
Selbstentladung		3% <sup>(2)</sup>
Betriebstemperaturbereich	Entladung	-15°C ÷ +50°C
	Aufladung	-10°C ÷ +50°C
	Speicherung	-20°C ÷ +50°C
Maximaler Entladestrom		360 A (5s)
Abmessungen	Tiefe	166 mm ±2 mm
	Breite	175 mm ±2 mm
	Höhe	125 mm ±2 mm
Gesamtabmessungen (mit Anschlüssen)	Höhe	125 mm ±2 mm
Gewicht		7,40 Kg
CODE		013BS000025

(1) Vollständig geladener Akku bei 25°C

(2) Verringerung der Kapazität pro Monat bei 20°C (Durchschnitt)

Daten, die ohne vorherige Ankündigung Schwankungen unterliegen können

## Konstanter entladestrom (25°C)

Kurzschlussspannung pro Zelle (V/Zelle)	5 min	10 min	15 min	30 min	60 min	2 h	3 h	4 h	5 h	10 h	20 h
9,60 V	89,8	56,9	44,5	25,0	15,4	8,60	5,95	4,92	4,19	2,27	1,22
9,90 V	87,2	55,2	43,4	24,5	15,2	8,55	5,91	4,89	4,16	2,26	1,21
10,2 V	83,6	52,9	41,8	23,8	14,8	8,47	5,87	4,86	4,13	2,25	1,21
10,5 V	80,0	50,7	40,4	23,2	14,5	8,34	5,83	4,82	4,10	2,24	1,20
10,8 V	75,5	47,8	38,2	22,4	14,0	8,13	5,66	4,68	3,98	2,19	1,18

## Konstanter entladeleistung (25°C)

Kurzschlussspannung pro Zelle (V/Zelle)	5 min	10 min	15 min	30 min	60 min	2 h	3 h	4 h	5 h	10 h	20 h
9,60 V	1003	642	507	287	178	101	70,7	58,6	50,0	27,3	14,6
9,90 V	973	623	495	281	176	100	70,3	58,3	49,7	27,2	14,6
10,2 V	932	597	476	273	171	99,1	69,8	57,9	49,3	27,0	14,5
10,5 V	892	571	460	266	168	97,6	69,3	57,5	49,0	26,9	14,4
10,8 V	842	539	436	256	163	95,2	67,2	55,7	47,5	26,3	14,1

Die oben angegebenen Daten sind Durchschnittswerte, die nach 3 Lade-/Entladezyklen erhalten wurden; sie sind keine Mindestwerte.

