

UBT 12/24

Bateria AGM recarregável de 24 Ah / 12 V

UBT: Armazenagem back-up potente e fiável

As baterias da série **UBT** da Salicru são acumuladores de energia potentes e compactos, baseados em sistemas recarregáveis de chumbo-dióxido de chumbo e especialmente indicados para as aplicações de Sistemas de Alimentação Ininterrupta UPS e outros sistemas de segurança que requerem um back-up de energia fiável e de qualidade.

A gama de baterias **UBT** da Salicru inclui os modelos de 24 Ah todos a 12 V.

O eletrólito de ácido sulfúrico é absorvido pelos separadores e pelas placas, que, por sua vez, estão imobilizadas. Foram projetados com a tecnologia de recombinação de gás que elimina a adição regular de água através do controlo da evolução do hidrogénio e do oxigénio durante a carga. A bateria é completamente selada e hermética, pelo que não precisa de manutenção e pode ser utilizada em qualquer posição. Se a bateria for sobrecarregada acidentalmente, produzindo hidrogénio e oxigénio, as válvulas especiais unidirecionais permitem expelir os gases para o exterior de forma a evitar a sobrepressão interior.



Aplicações:

Sistemas de Alimentação Ininterrupta (UPS), sistemas de iluminação de emergência, sistemas de sinalização, comunicações e equipamentos elétricos, sistemas de radiodifusão, quadros de automatização para elevadores, caixas registradoras eletrónicas, etc.

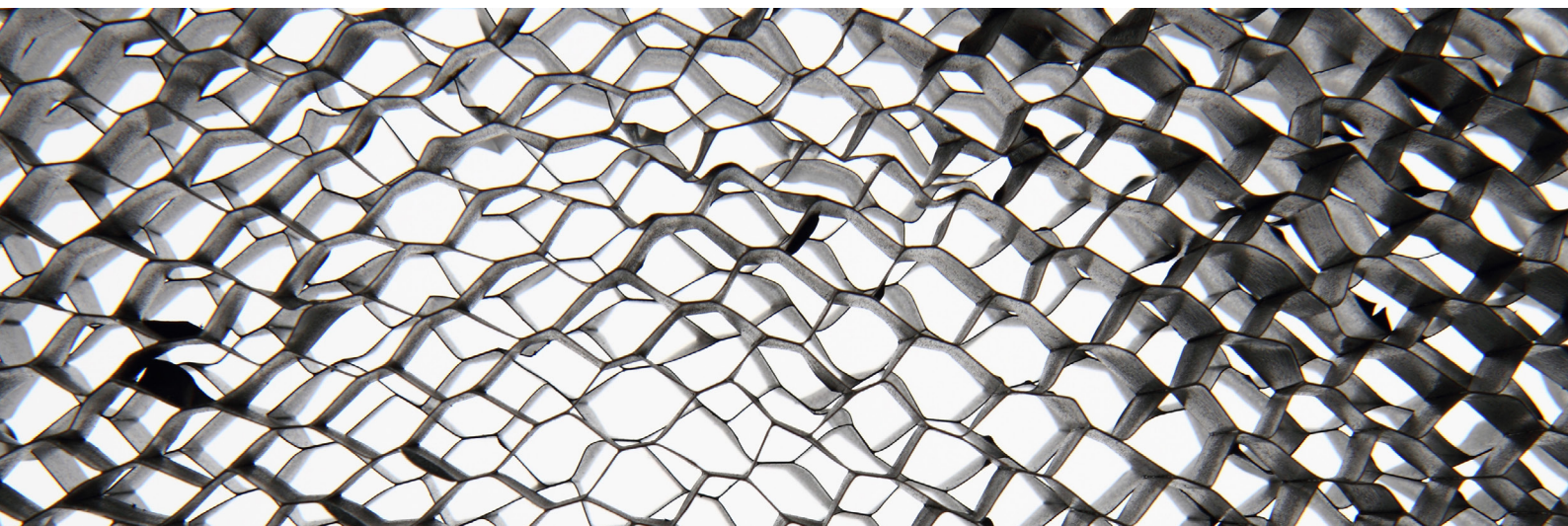

SALICRU

Prestações

- Tecnologia AGM para uma recombinação dos gases eficiente (até 99 %), sem necessidade de manutenção ou de adicionar água.
- 3/5 anos de vida útil.
- Sem restrições para o transporte aéreo com o cumprimento provisão especial A67 da IATA/ICAO.
- Pode ser montado em qualquer posição.
- Chumbo projetado por computador com grelha de liga de cálcio-estanho para uma densidade de energia elevada.
- Vida de serviço prolongada, tanto em aplicações em flutuação como cíclicas.
- Isentos de manutenção.
- Baixa autodescarga.



Compatibilidade baterias vs. série

	UBT 12/24
SLC CUBE3+	•
SLC CUBE4	•
SLC ADAPT2	•
SLC X-PERT	•
SLC X-TRA	•

Construção da Bateria

COMPONENTE	MATÉRIA-PRIMA
Placa positiva	Dióxido de chumbo
Placa negativa	Chumbo
Contentor	ABS
Tampa	ABS
Válvula de segurança	Borracha
Terminal	Cobre
Separador	AGM
Eletrólito	Ácido Sulfúrico

Dimensões



UBT 12/24

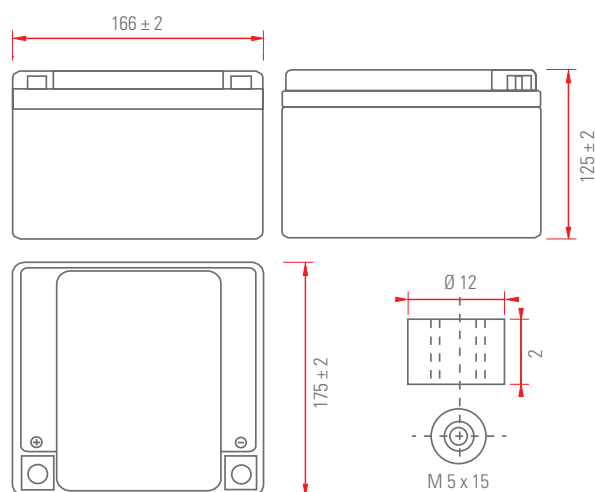

Gráficos de comportamento

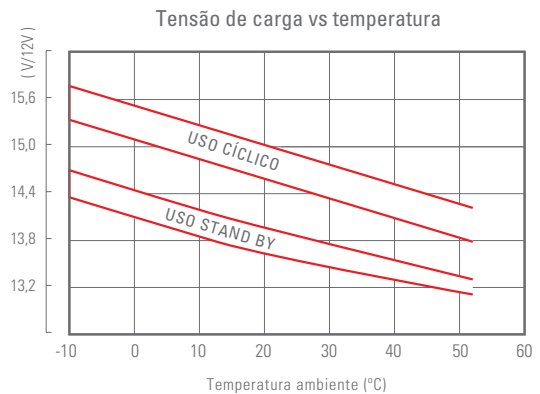
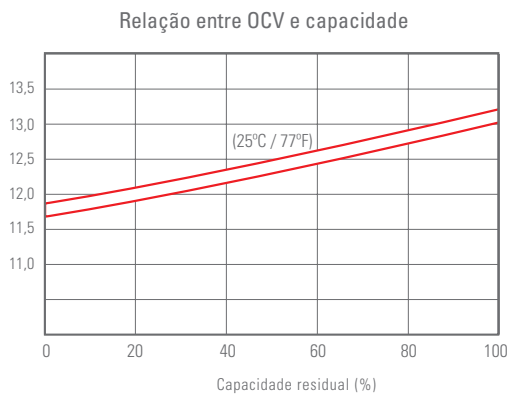
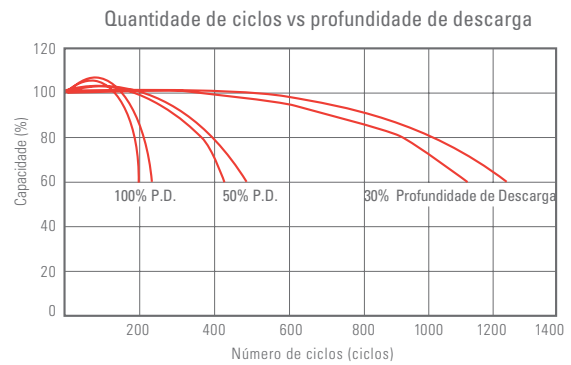
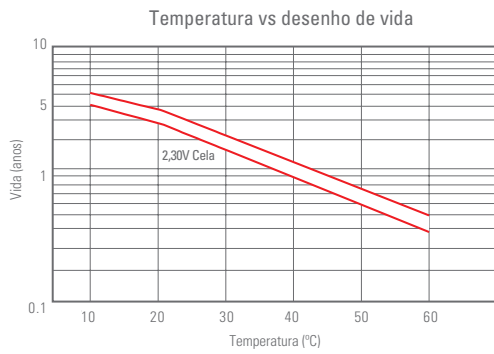
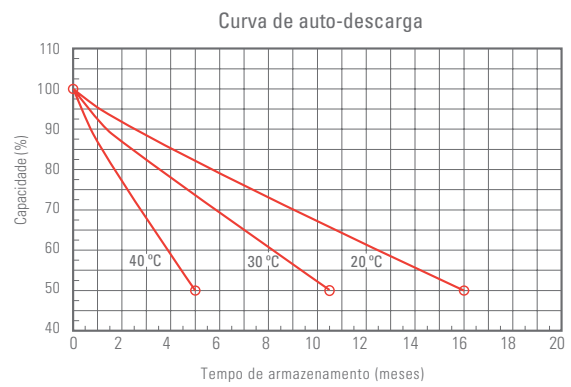
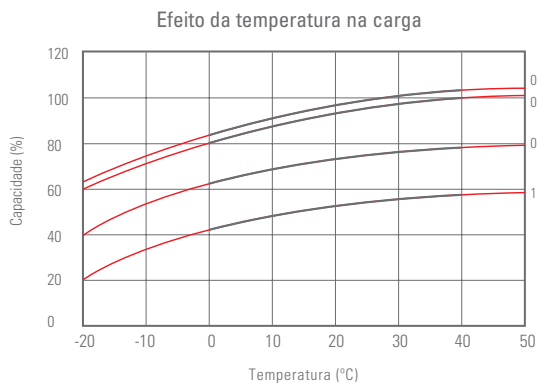
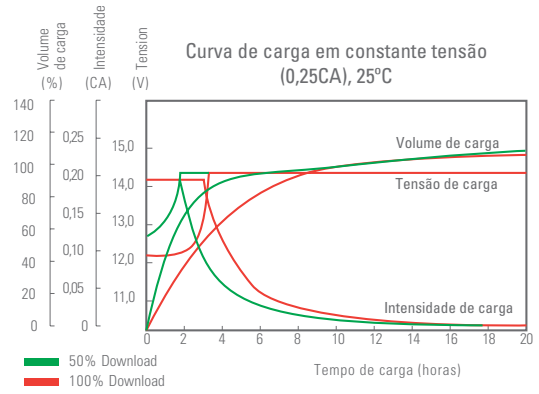
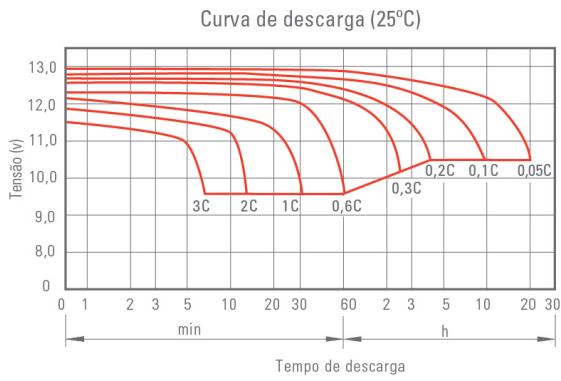

Especificações técnicas

MODELO		UBT 12/24
Tensão nominal (V)		12
Quantidade de células		6
Capacidade nominal a 25 °C	20 horas	24 Ah (1,20 A, 10,5 V)
	10 horas	22 Ah (2,24 A, 10,5 V)
	5 horas	20,50 Ah (4,10 A, 10,5 V)
	1 hora	15 Ah (15,40 A, 9,6 V)
Resistência interna		≤14 mΩ ⁽¹⁾
Autodescarga		3% ⁽²⁾
Intervalo de temperatura de trabalho	Descarga	-15°C ÷ +50°C
	Carga	-10°C ÷ +50°C
	Armazenagem	-20°C ÷ +50°C
Corrente de descarga máxima		360 A (5s)
Dimensões	Profundidade	166 mm ±2 mm
	Largura	175 mm ±2 mm
	Altura	125 mm ±2 mm
Dimensões totais (com conectores)	Altura	125 mm ±2 mm
Peso		7,40 Kg
CÓDIGO		013BS000025

(1) Bateria completamente carregada a 25 °C

(2) Redução da capacidade por mês a 20 °C (média)

Dados sujeitos a modificação sem aviso prévio.

Corrente constante de descarga (25°C)

Tensão de corte por célula (V/célula)	5 min	10 min	15 min	30 min	60 min	2 h	3 h	4 h	5 h	10 h	20 h
9,60 V	89,8	56,9	44,5	25,0	15,4	8,60	5,95	4,92	4,19	2,27	1,22
9,90 V	87,2	55,2	43,4	24,5	15,2	8,55	5,91	4,89	4,16	2,26	1,21
10,2 V	83,6	52,9	41,8	23,8	14,8	8,47	5,87	4,86	4,13	2,25	1,21
10,5 V	80,0	50,7	40,4	23,2	14,5	8,34	5,83	4,82	4,10	2,24	1,20
10,8 V	75,5	47,8	38,2	22,4	14,0	8,13	5,66	4,68	3,98	2,19	1,18

Potência de descarga constante (25°C)

Tensão de corte por célula (V/célula)	5 min	10 min	15 min	30 min	60 min	2 h	3 h	4 h	5 h	10 h	20 h
9,60 V	1003	642	507	287	178	101	70,7	58,6	50,0	27,3	14,6
9,90 V	973	623	495	281	176	100	70,3	58,3	49,7	27,2	14,6
10,2 V	932	597	476	273	171	99,1	69,8	57,9	49,3	27,0	14,5
10,5 V	892	571	460	266	168	97,6	69,3	57,5	49,0	26,9	14,4
10,8 V	842	539	436	256	163	95,2	67,2	55,7	47,5	26,3	14,1

Os dados indicados acima são valores médios obtidos após três ciclos de carga/descarga, não são valores mínimos.

