

UBT 12/55

Batería AGM recargable de 55 Ah / 12 V

UBT: Almacenamiento back-up potente y fiable

Las baterías de la serie **UBT** de Salicru son acumuladores de energía altamente potentes y compactos, basados en sistemas recargables de plomo-dióxido de plomo, y son especialmente óptimos para las aplicaciones de Sistemas de Alimentación Ininterrumpida SAI/UPS y otros sistemas de seguridad que requieren de un back-up de energía fiable y de calidad.

La gama de baterías **UBT** de Salicru incluye los modelos de 55 Ah a 12 V.

El electrolito de ácido sulfúrico se encuentra absorbido por los separadores y placas. Y éstas a su vez inmovilizadas. Están diseñados utilizando la tecnología de recombinación de gas que elimina la necesidad para la adición regular de agua mediante el control de la evolución de hidrógeno y oxígeno durante la carga. La batería está completamente sellada y hermética y por lo tanto es libre de mantenimiento, permitiendo ser utilizada en cualquier posición. En el caso que accidentalmente la batería sea sobrecargada produciendo hidrógeno y oxígeno, unas válvulas especiales unidireccionales permiten que los gases salgan al exterior evitando la sobrepresión en su interior.



Aplicaciones:

Sistemas de Alimentación Ininterrumpida (SAI/UPS), sistemas de iluminación de emergencia, sistemas de señalización, comunicaciones y equipos eléctricos, sistemas de radiodifusión, cuadros de automatización para ascensores, cajas registradoras electrónicas,...

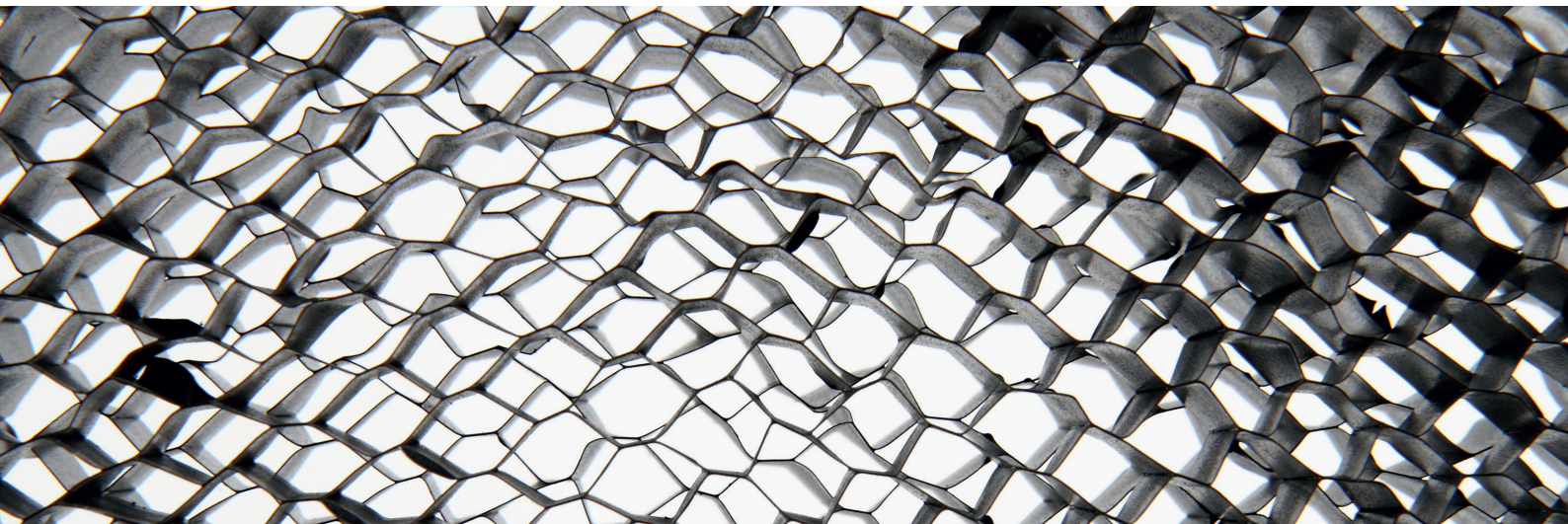

SALICRU

Prestaciones

- Tecnología AGM para una eficiente recombinación de los gases, hasta el 99% y libres de mantenimiento o de añadir agua.
- Sin restricciones para el transporte aéreo, cumplimiento con la IATA/ICAO provisión especial A67.
- Puede ser montado en cualquier posición.
- Plomo diseñado por ordenador con rejilla de aleación de calcio-estaño para una alta densidad de energía.
- Larga vida de servicio, tanto en aplicaciones en flotación como cíclicas.
- Libres de mantenimiento.
- Baja auto-descarga.



Compatibilidad baterías vs serie

	UBT 12/55
SLC CUBE3+	•
SLC CUBE4	•
SLC ADAPT2	•
SLC X-PERT	•
SLC X-TRA	•

Construcción de la batería

COMPONENTE	MATERIA PRIMA
Placa positiva	Dióxido de plomo
Placa negativa	Plomo
Contenedor	ABS
Tapa	ABS
Válvula de seguridad	Goma
Terminal	Cobre
Separador	AGM
Electrolito	Ácido Sulfúrico

Dimensiones



UBT 12/55

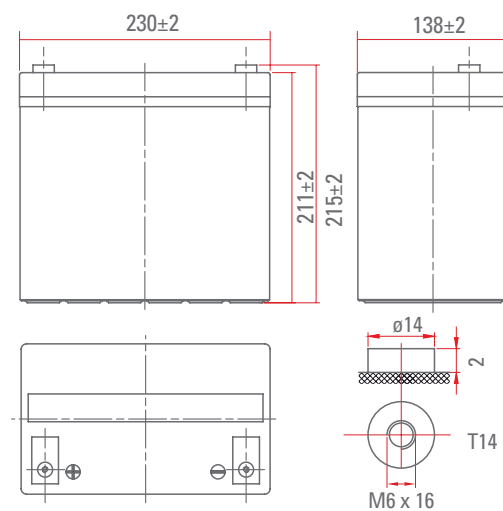

Gráficas de comportamiento

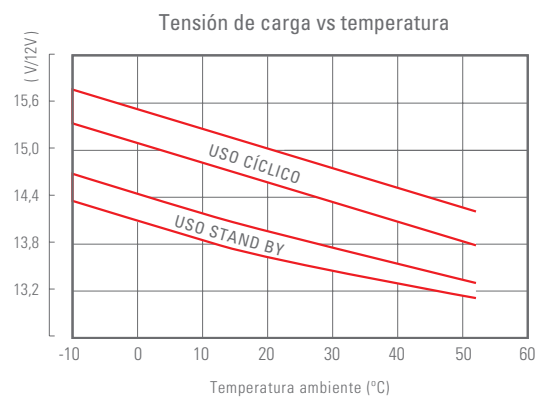
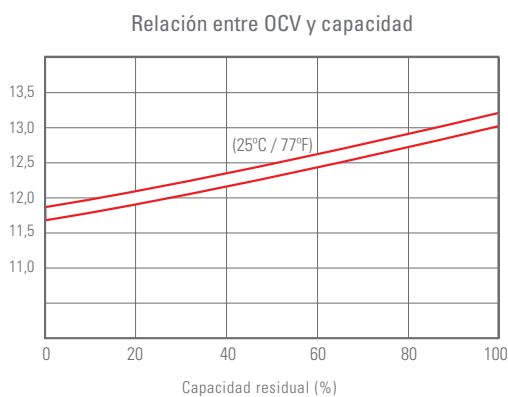
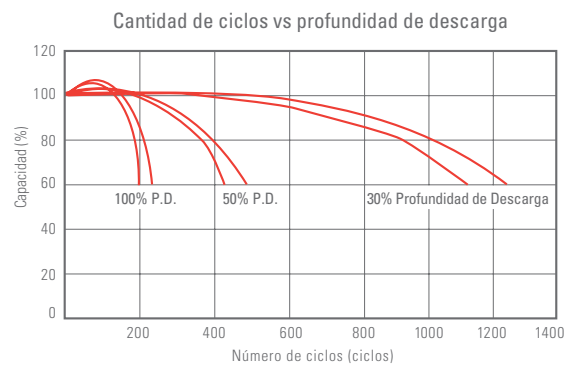
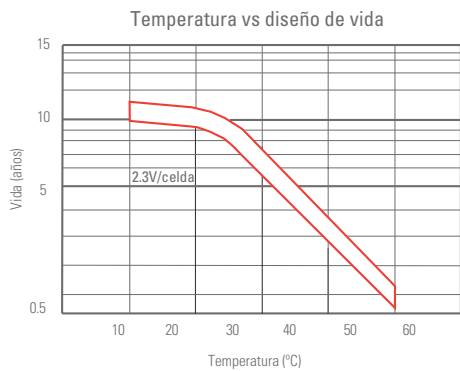
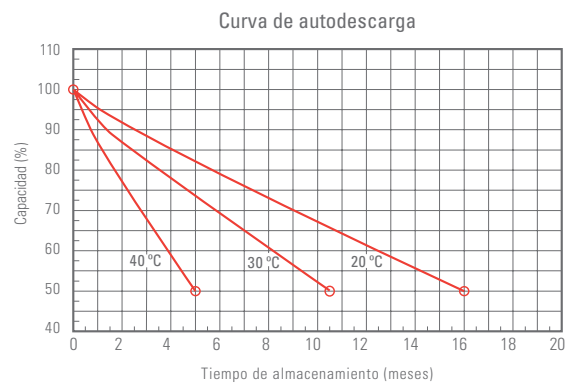
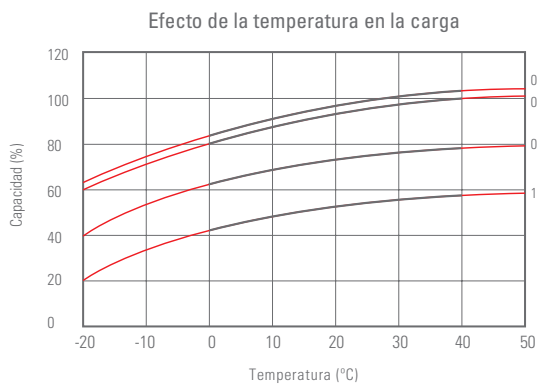
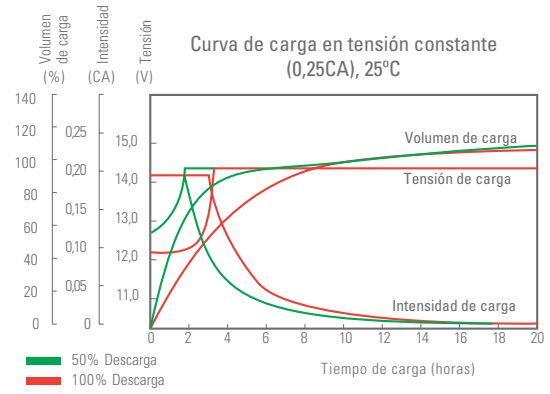
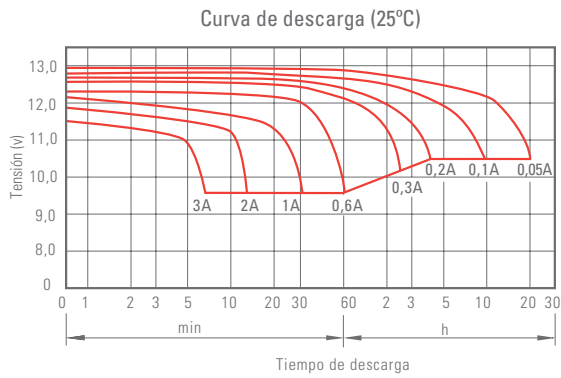

Características técnicas

MODELO		UBT 12/55
Tensión nominal (V)		12
Cantidad de celdas		6
Capacidad nominal a 25°C	20 horas	58,40 Ah (2,92 A, 10,8 V)
	10 horas	55 Ah (5,50 A, 10,8 V)
	5 horas	47 Ah (9,39 A, 10,8 V)
	1 hora	30,60 Ah (30,60 A, 10,8 V)
Resistencia interna		≤6,5 mΩ ⁽¹⁾
Auto-descarga		3% ⁽²⁾
Rango de temperatura de trabajo	Descarga	-15°C ÷ +50°C
	Carga	-10°C ÷ +50°C
	Almacenamiento	-20°C ÷ +50°C
Máxima corriente de descarga		550 A (5s)
Dimensiones	Fondo	230 mm ±2 mm
	Ancho	138 mm ±2 mm
	Alto	211 mm ±2 mm
Dimensiones totales (con conectores)	Alto	215 mm ±2 mm
Peso		17,30 Kg
CÓDIGO		013BS000021

(1) Batería completamente cargada a 25°C.

(2) Reducción de la capacidad por mes a 20°C (media)

Datos sujetos a variación sin previo aviso.

Corriente constante de descarga (25°C)

Tensión de corte por celda (V/celda)	10 min	15 min	30 min	60 min	2 h	3 h	4 h	5 h	8 h	10 h	20 h
9,60 V	120	92,4	55,3	34,0	20,1	14,5	11,6	9,87	6,79	5,60	2,97
9,90 V	116	90,2	54,2	33,5	20,0	14,4	11,5	9,82	6,75	5,59	2,96
10,2 V	112	86,9	52,5	32,6	19,8	14,3	11,4	9,75	6,70	5,57	2,95
10,5 V	107	83,9	51,2	31,6	19,5	14,2	11,3	9,68	6,66	5,54	2,94
10,8 V	101	79,5	49,4	30,6	19,0	13,8	11,0	9,39	6,46	5,50	2,92

Potencia constante de descarga (25°C)

Tensión de corte por celda (V/celda)	10 min	15 min	30 min	60 min	2 h	3 h	4 h	5 h	8 h	10 h	20 h
9,60 V	1295	1015	620	387	233	170	136	117	80,6	66,9	35,6
9,90 V	1256	990	608	382	231	169	135	116	80,2	66,7	35,5
10,2 V	1204	954	589	372	229	168	134	115	79,6	66,5	35,4
10,5 V	1152	921	575	360	226	167	133	114	79,1	66,1	35,2
10,8 V	1088	873	554	349	220	162	129	111	76,7	65,7	35,0

Los datos indicados más arriba son valores medios obtenidos después de 3 ciclos de carga / descarga, no son valores mínimos.

