

UBT 12/55

Bateria AGM recarregável de 55 Ah / 12 V

UBT: Armazenagem back-up potente e fiável

As baterias da série **UBT** da Salicru são acumuladores de energia potentes e compactos, baseados em sistemas recarregáveis de chumbo-dióxido de chumbo e especialmente indicados para as aplicações de Sistemas de Alimentação Ininterrupta UPS e outros sistemas de segurança que requerem um back-up de energia fiável e de qualidade.

A gama de baterias **UBT** da Salicru inclui os modelos de 55 Ah todos a 12 V.

O eletrólito de ácido sulfúrico é absorvido pelos separadores e pelas placas, que, por sua vez, estão imobilizadas. Foram projetados com a tecnologia de recombinação de gás que elimina a adição regular de água através do controlo da evolução do hidrogénio e do oxigénio durante a carga. A bateria é completamente selada e hermética, pelo que não precisa de manutenção e pode ser utilizada em qualquer posição. Se a bateria for sobrecarregada acidentalmente, produzindo hidrogénio e oxigénio, as válvulas especiais unidirecionais permitem expelir os gases para o exterior de forma a evitar a sobrepressão interior.



Aplicações:

Sistemas de Alimentação Ininterrupta (UPS), sistemas de iluminação de emergência, sistemas de sinalização, comunicações e equipamentos elétricos, sistemas de radiodifusão, quadros de automatização para elevadores, caixas registradoras eletrónicas, etc.

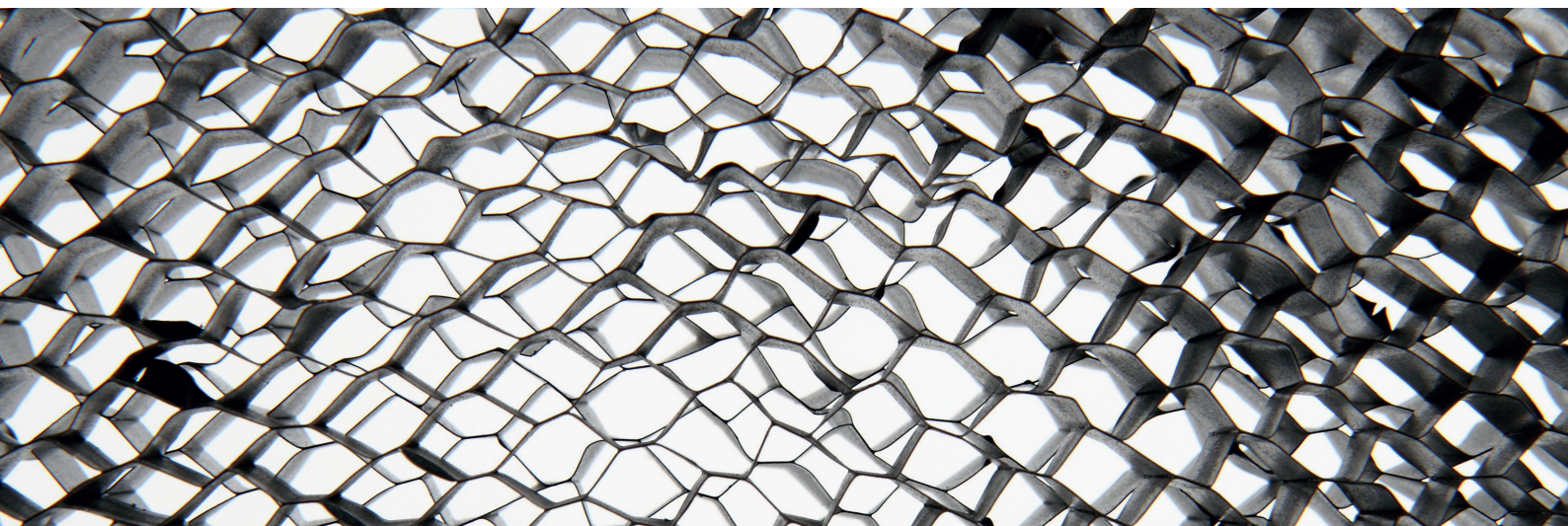

SALICRU

Prestações

- Tecnologia AGM para uma recombinação dos gases eficiente (até 99 %), sem necessidade de manutenção ou de adicionar água.
- Sem restrições para o transporte aéreo com o cumprimento provisão especial A67 da IATA/ICAO.
- Pode ser montado em qualquer posição.
- Chumbo projetado por computador com grelha de liga de cálcio-estanho para uma densidade de energia elevada.
- Vida de serviço prolongada, tanto em aplicações em flutuação como cíclicas.
- Isentos de manutenção.
- Baixa autodescarga



Compatibilidade baterias vs. série

	UBT 12/55
SLC CUBE3+	•
SLC CUBE4	•
SLC ADAPT2	•
SLC X-PERT	•
SLC X-TRA	•

Construção da Bateria

COMPONENTE	MATÉRIA-PRIMA
Placa positiva	Dióxido de chumbo
Placa negativa	Chumbo
Contentor	ABS
Tampa	ABS
Válvula de segurança	Borracha
Terminal	Cobre
Separador	AGM
Eletrólito	Ácido Sulfúrico

Dimensões



UBT 12/55

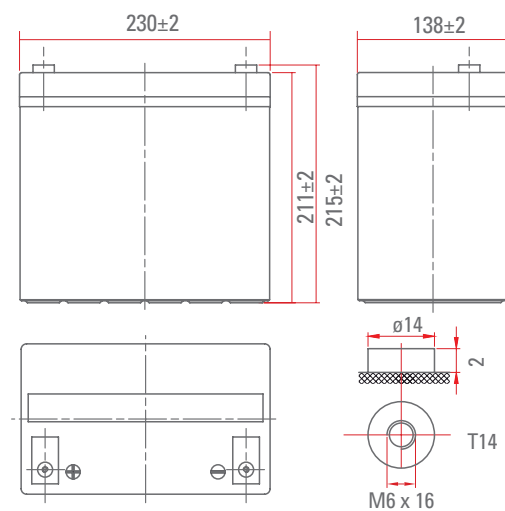

Gráficos de comportamento

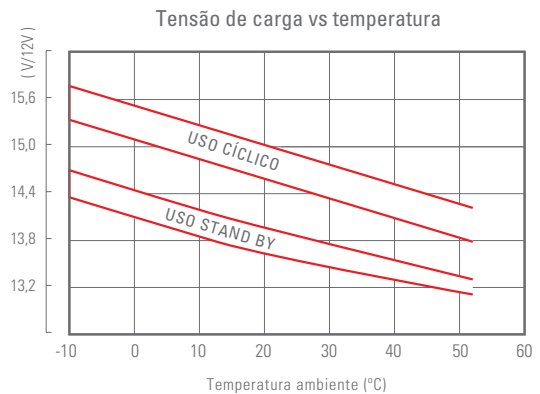
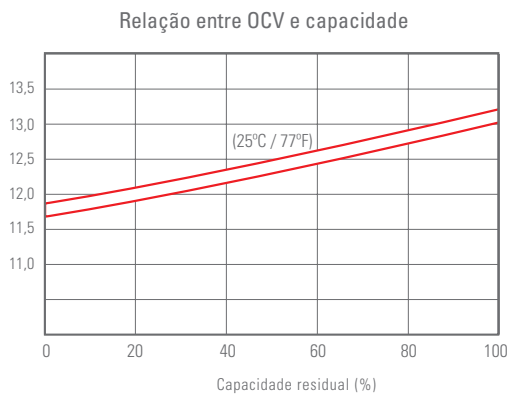
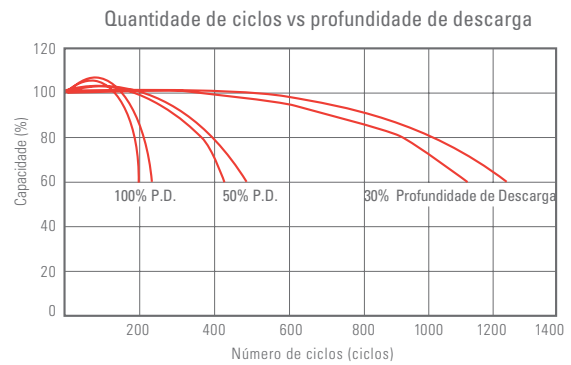
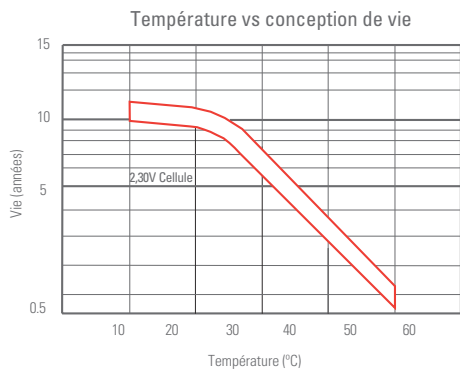
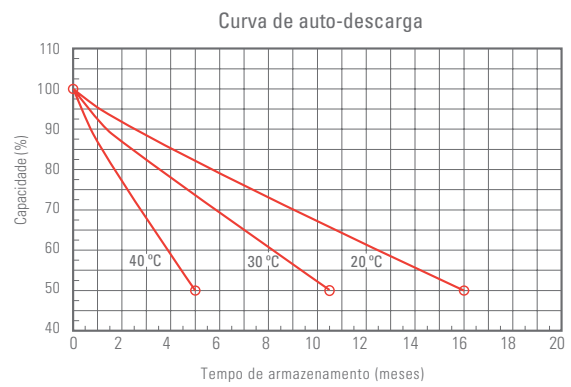
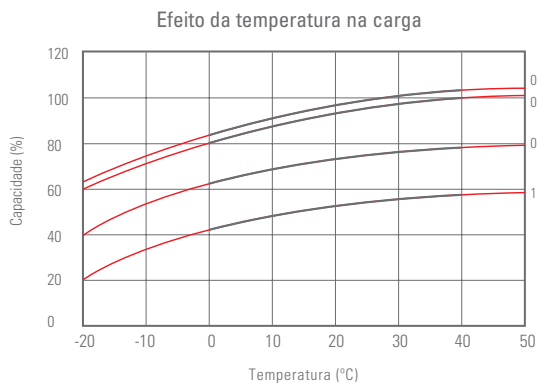
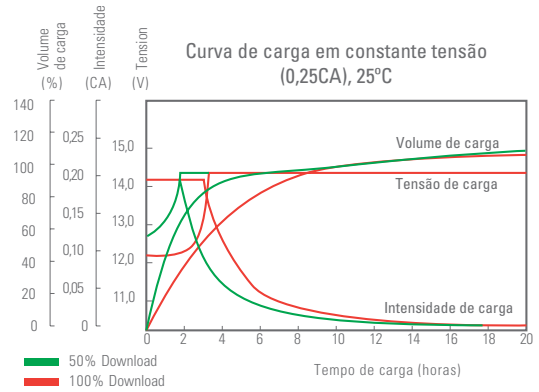
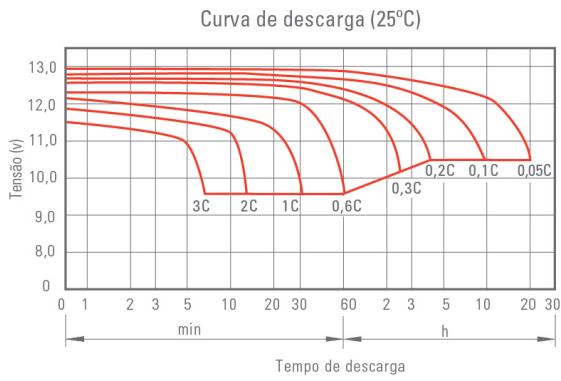

Especificações técnicas

MODELO		UBT 12/55
Tensão nominal (V)		12
Quantidade de células		6
Capacidade nominal a 25 °C	20 horas	58,40 Ah (2,92 A, 10,8 V)
	10 horas	55 Ah (5,50 A, 10,8 V)
	5 horas	47 Ah (9,39 A, 10,8 V)
	1 hora	30,60 Ah (30,60 A, 10,8 V)
Resistência interna		≤6,5 mΩ ⁽¹⁾
Autodescarga		3% ⁽²⁾
Intervalo de temperatura de trabalho	Descarga	-15°C ÷ +50°C
	Carga	-10°C ÷ +50°C
	Armazenagem	-20°C ÷ +50°C
Corrente de descarga máxima		550 A (5s)
Dimensões	Profundidade	230 mm ±2 mm
	Largura	138 mm ±2 mm
	Altura	211 mm ±2 mm
Dimensões totais (com conectores)	Altura	215 mm ±2 mm
Peso		17,30 Kg
CÓDIGO		013BS000021

(1) Bateria completamente carregada a 25 °C

(2) Redução da capacidade por mês a 20 °C (média)

Dados sujeitos a modificação sem aviso prévio.

Corrente constante de descarga (25°C)

Tensão de corte por célula (V/célula)	10 min	15 min	30 min	60 min	2 h	3 h	4 h	5 h	8 h	10 h	20 h
9,60 V	120	92,4	55,3	34,0	20,1	14,5	11,6	9,87	6,79	5,60	2,97
9,90 V	116	90,2	54,2	33,5	20,0	14,4	11,5	9,82	6,75	5,59	2,96
10,2 V	112	86,9	52,5	32,6	19,8	14,3	11,4	9,75	6,70	5,57	2,95
10,5 V	107	83,9	51,2	31,6	19,5	14,2	11,3	9,68	6,66	5,54	2,94
10,8 V	101	79,5	49,4	30,6	19,0	13,8	11,0	9,39	6,46	5,50	2,92

Potência de descarga constante (25°C)

Tensão de corte por célula (V/célula)	10 min	15 min	30 min	60 min	2 h	3 h	4 h	5 h	8 h	10 h	20 h
9,60 V	1295	1015	620	387	233	170	136	117	80,6	66,9	35,6
9,90 V	1256	990	608	382	231	169	135	116	80,2	66,7	35,5
10,2 V	1204	954	589	372	229	168	134	115	79,6	66,5	35,4
10,5 V	1152	921	575	360	226	167	133	114	79,1	66,1	35,2
10,8 V	1088	873	554	349	220	162	129	111	76,7	65,7	35,0

Os dados indicados acima são valores médios obtidos após três ciclos de carga/descarga, não são valores mínimos.

