

# UBT 12/65

Batterie AGM rechargeable de 65 Ah / 12 V

## UBT : Emmagasiner de réserve puissant et fiable

Les batteries de la série **UBT** de Salicru sont des accumulateurs d'énergie extrêmement performants et compacts, basés sur des systèmes rechargeables de plomb-dioxyde de plomb, et particulièrement appropriés pour l'utilisation de systèmes d'alimentation ininterrompue (Onduleurs) et tout autre système requérant une réserve d'énergie fiable et de qualité.

La gamme des batteries **UBT** de Salicru comprend les modèles de 65 Ah tous de 12 V.

L'électrolyte d'acide sulfurique est absorbé par les séparateurs et les plaques. Qui sont à leur tour immobilisées. Ils sont conçus au moyen de la technologie de recombinaison de gaz qui élimine le besoin d'un ajout régulier d'eau grâce au contrôle de l'évolution de l'hydrogène et de l'oxygène lors du chargement. La batterie est entièrement étanche et hermétique, par conséquent elle ne requiert aucune maintenance et peut être utilisée dans n'importe quelle position. En cas de surcharge accidentelle de la batterie et, par conséquent, de génération d'hydrogène et d'oxygène, plusieurs soupapes spéciales unidirectionnelles permettent aux gaz de s'échapper vers l'extérieur en évitant ainsi une surpression interne.



## Applications:

Systèmes d'alimentation ininterrompue (Onduleurs), systèmes d'éclairage de secours, systèmes de signalisation, communications et appareils électriques, systèmes de radiodiffusion, armoires d'automatisation d'ascenseurs, caisses enregistreuses électroniques, etc.

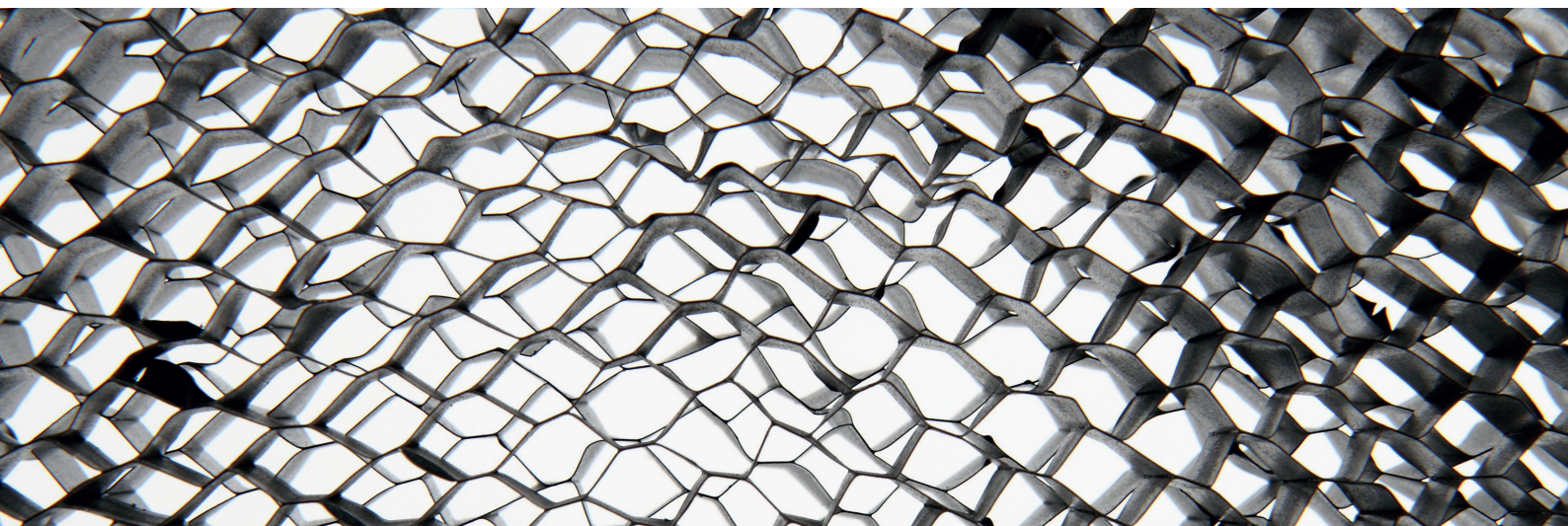

**SALICRU**

## Prestations

- Technologie AGM pour une recombinaison efficace des gaz, jusqu'à 99% et sans aucune maintenance ou besoin d'ajouter de l'eau.
- Sans restrictions quant au transport aérien, conforme aux exigences de l'IATA/ICAO, disposition particulière A67.
- Peut être installé dans n'importe quelle position.
- Plomb conçu par ordinateur avec grille d'alliage calcium-étain pour garantir une haute densité d'énergie.
- Longue durée de vie, tant en ce qui concerne les utilisations en flottation comme cycliques.
- Sans aucune maintenance.
- Faible autodécharge.



## Compatibilité batteries vs série

	UBT 12/65
SLC CUBE3+	•
SLC CUBE4	•
SLC ADAPT2	•
SLC X-PERT	•
SLC X-TRA	•

## Construction de la Batterie

COMPOSANT	MATIÈRE PREMIÈRE
Plaque positive	Dioxyde de plomb
Plaque négative	Plomb
Conteneur	ABS
Couvercle	ABS
Soupape de décharge	Caoutchouc
Borne	Cuivre
Séparateur	AGM
Électrolyte	Acide Sulfurique

## Dimensions

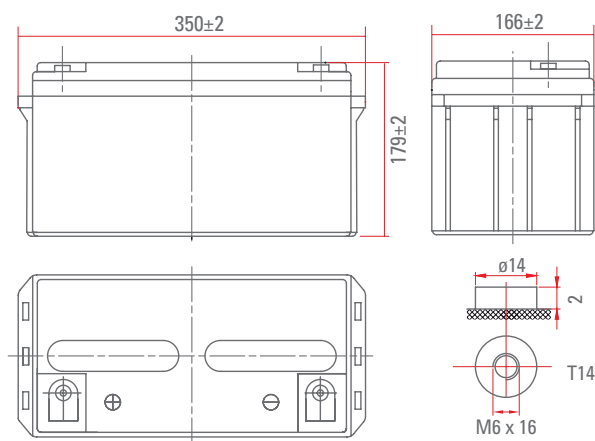

# Graphiques de comportement

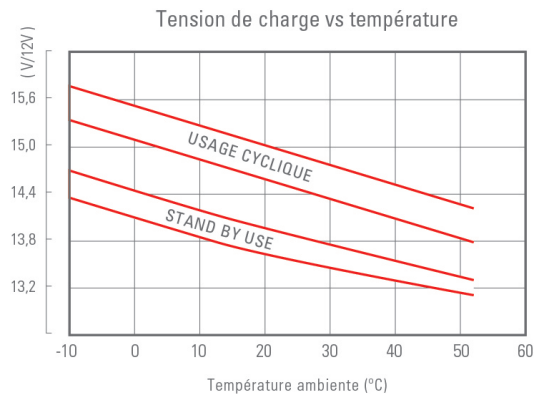
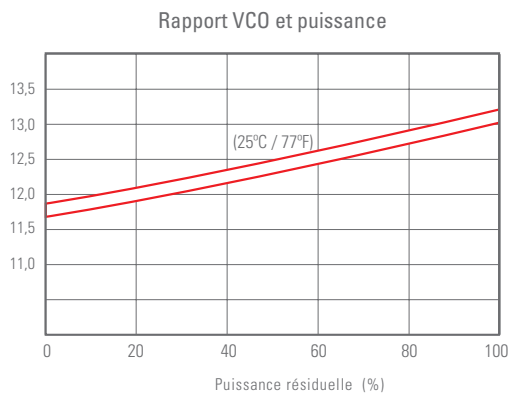
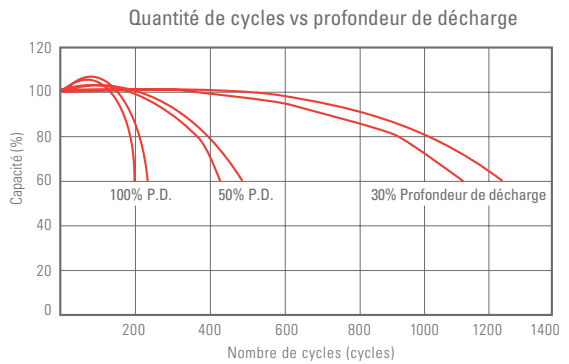
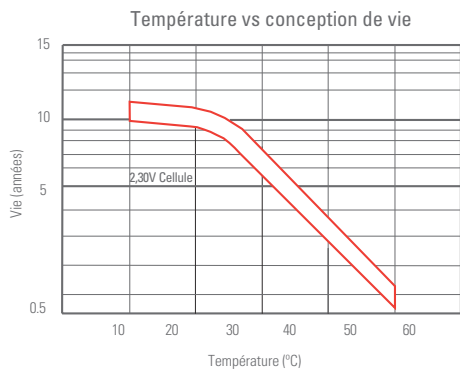
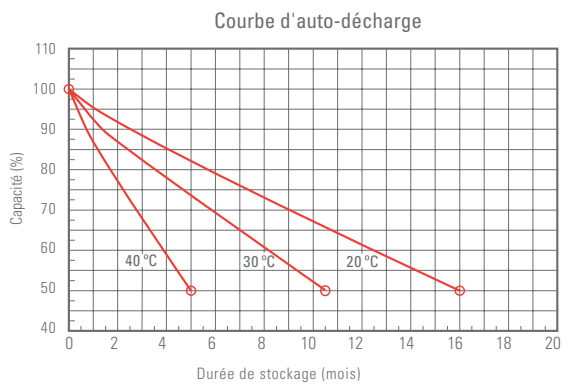
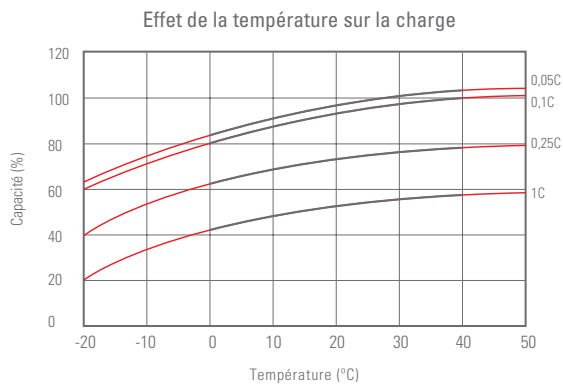
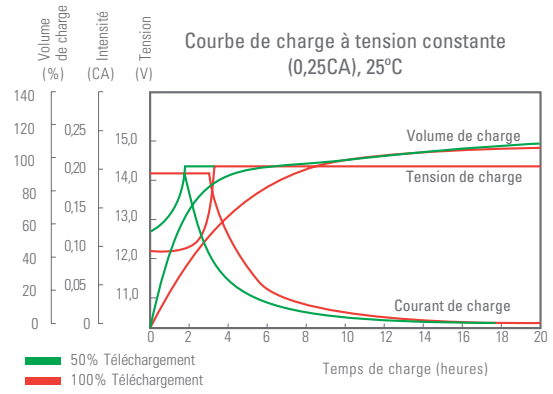
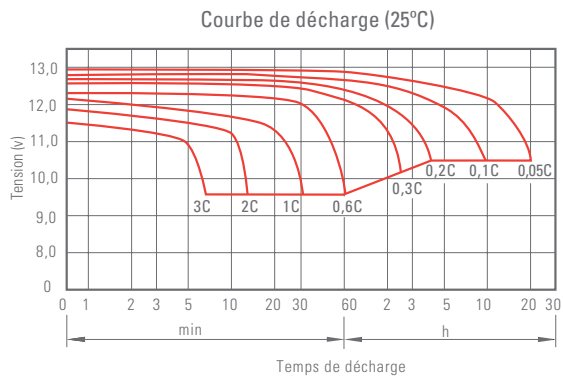

## Caractéristiques techniques

MODÈLE		UBT 12/65
Tension nominal (V)		12
Nombre de cellules		6
Puissance nominale à 25°C	20 heures	69 Ah (3,45 A, 10,8 V)
	10 heures	65 Ah (6,50 A, 10,8 V)
	5 heures	55,50 Ah (9,39 A, 10,8 V)
	1 heure	36,20 Ah (36,20 A, 10,8 V)
Résistance interne		≤6,5 mΩ <sup>(1)</sup>
Autodécharge		3% <sup>(2)</sup>
Plage de température de service	Décharge	-15°C ÷ +50°C
	Charge	-10°C ÷ +50°C
	Entreposage	-20°C ÷ +50°C
Courant de décharge maximal		650 A (5s)
Dimensions	Profondeur	350 mm ±2 mm
	Largeur	166 mm ±2 mm
	Hauteur	179 mm ±2 mm
Encobrement (avec connecteurs)	Hauteur	179 mm ±2 mm
Poids		20,40 Kg
CODE		013BS000022

(1) Batterie entièrement chargée à 25°C

(2) Réduction de la puissance par mois à 20°C (moyenne)

Données sujettes à variations sans avertissement préalable

## Courant continue de décharge (25°C)

Tension de coupure par cellule (V/cellule)	10 min	15 min	30 min	60 min	2 h	3 h	4 h	5 h	8 h	10 h	20 h
9,60 V	142	109	65,3	40,2	23,8	17,1	13,7	11,7	9,02	6,62	3,51
9,90 V	137	107	64,0	39,6	23,6	17,0	13,6	11,6	7,98	6,60	3,50
10,2 V	132	103	62,1	38,6	23,4	16,9	13,5	11,5	7,92	6,58	3,49
10,5 V	126	99,2	60,6	37,4	23,0	16,8	13,4	11,4	7,87	6,55	3,47
10,8 V	119	93,9	58,3	36,2	22,5	16,3	13,0	11,1	7,63	6,50	3,45

## Puissance continue de décharge (25°C)

Tension de coupure par cellule (V/cellule)	10 min	15 min	30 min	60 min	2 h	3 h	4 h	5 h	8 h	10 h	20 h
9,60 V	1530	1199	733	458	275	201	161	138	95,3	79,0	42,1
9,90 V	1484	1170	718	451	273	200	160	137	94,7	78,9	42,0
10,2 V	1423	1127	696	440	271	199	159	136	94,1	78,6	41,9
10,5 V	1362	1089	679	426	267	197	157	135	93,4	78,2	41,6
10,8 V	1286	1031	655	412	260	191	153	131	90,6	77,6	41,3

Les données indiquées ci-dessus sont des valeurs moyennes obtenues après 3 cycles de charge/décharge, ce ne sont pas des valeurs minimales.

