

# UBT 12/45

Batterie AGM rechargeable de 45 Ah / 12 V

## UBT : Emmagasiner de réserve puissant et fiable

Les batteries de la série **UBT** de Salicru sont des accumulateurs d'énergie extrêmement performants et compacts, basés sur des systèmes rechargeables de plomb-dioxyde de plomb, et particulièrement appropriés pour l'utilisation de systèmes d'alimentation ininterrompue (Onduleurs) et tout autre système requérant une réserve d'énergie fiable et de qualité.

La gamme des batteries **UBT** de Salicru comprend les modèles de 45 Ah tous de 12 V.

L'électrolyte d'acide sulfurique est absorbé par les séparateurs et les plaques. Qui sont à leur tour immobilisées. Ils sont conçus au moyen de la technologie de recombinaison de gaz qui élimine le besoin d'un ajout régulier d'eau grâce au contrôle de l'évolution de l'hydrogène et de l'oxygène lors du chargement. La batterie est entièrement étanche et hermétique, par conséquent elle ne requiert aucune maintenance et peut être utilisée dans n'importe quelle position. En cas de surcharge accidentelle de la batterie et, par conséquent, de génération d'hydrogène et d'oxygène, plusieurs soupapes spéciales unidirectionnelles permettent aux gaz de s'échapper vers l'extérieur en évitant ainsi une surpression interne.



## Applications:

Systèmes d'alimentation ininterrompue (Onduleurs), systèmes d'éclairage de secours, systèmes de signalisation, communications et appareils électriques, systèmes de radiodiffusion, armoires d'automatisation d'ascenseurs, caisses enregistreuses électroniques, etc.

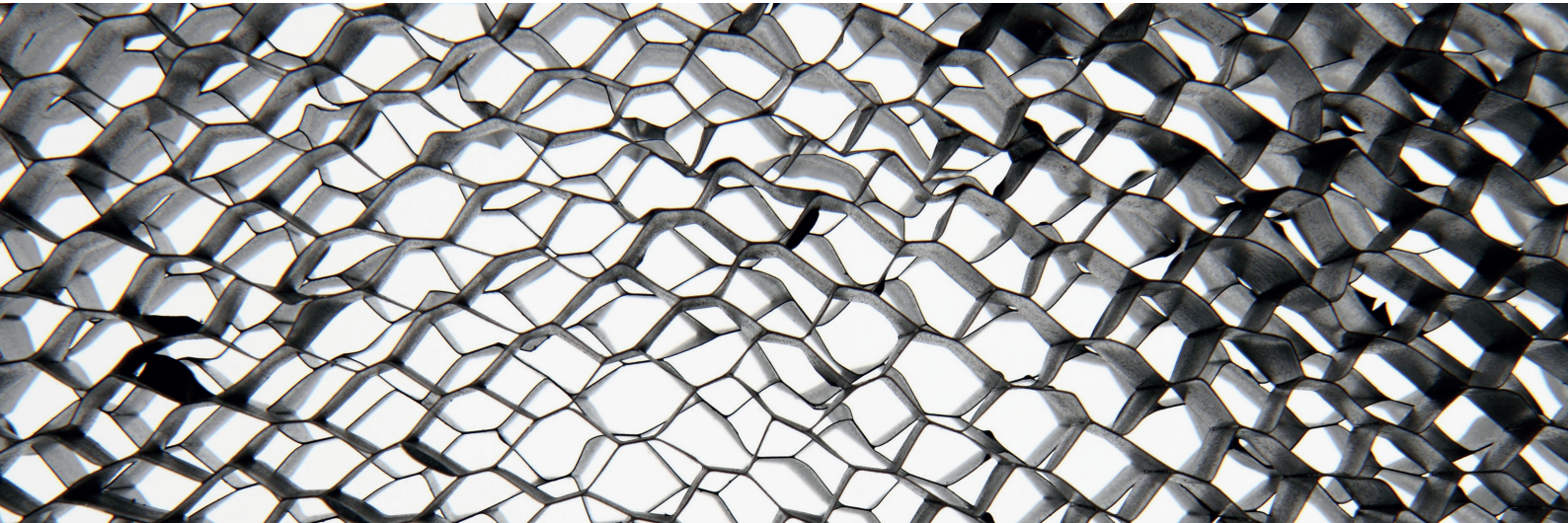

**SALICRU**

## Prestations

- Technologie AGM pour une recombinaison efficace des gaz, jusqu'à 99% et sans aucune maintenance ou besoin d'ajouter de l'eau.
- 10/12 ans durée de vie.
- Sans restrictions quant au transport aérien, conforme aux exigences de l'IATA/ICAO, disposition particulière A67.
- Peut être installé dans n'importe quelle position.
- Plomb conçu par ordinateur avec grille d'alliage calcium-étain pour garantir une haute densité d'énergie.
- Longue durée de vie, tant en ce qui concerne les utilisations en flottation comme cycliques.
- Sans aucune maintenance.
- Faible autodécharge.



## Compatibilité batteries vs série

	UBT 12/45
SLC CUBE3+	•
SLC CUBE4	•
SLC ADAPT2	•
SLC X-PERT	•
SLC X-TRA	•

## Construction de la Batterie

COMPOSANT	MATIÈRE PREMIÈRE
Plaque positive	Dioxyde de plomb
Plaque négative	Plomb
Conteneur	ABS
Couvercle	ABS
Soupape de décharge	Caoutchouc
Borne	Cuivre
Séparateur	AGM
Électrolyte	Acide Sulfurique

## Dimensions



UBT 12/45

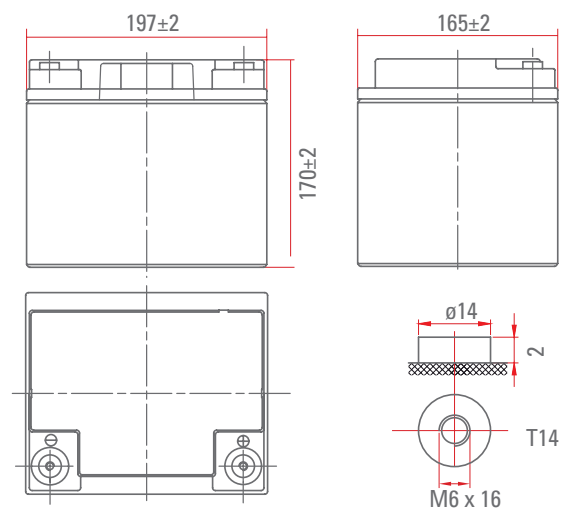

# Graphiques de comportement

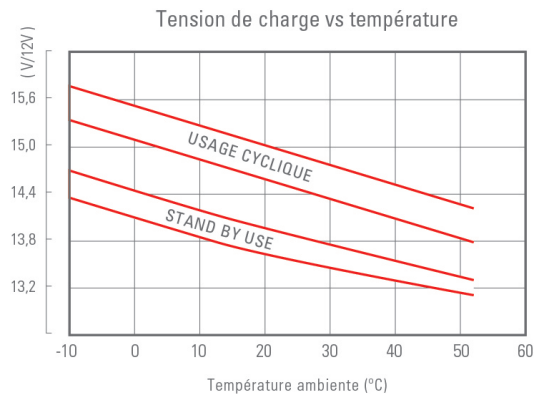
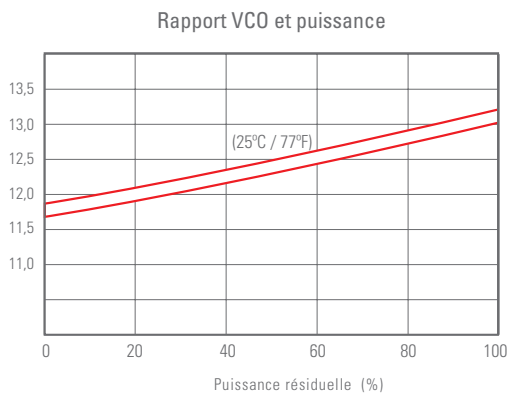
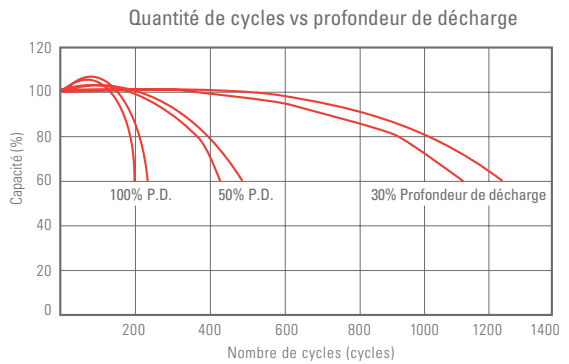
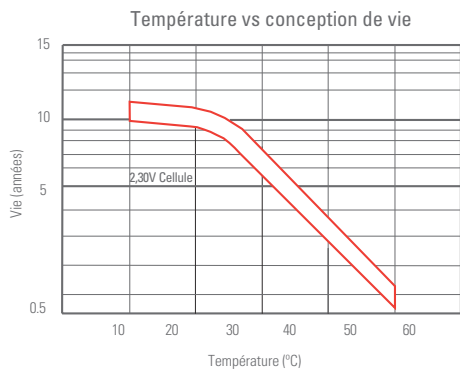
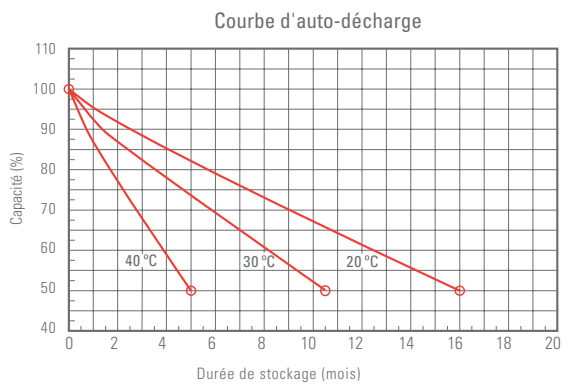
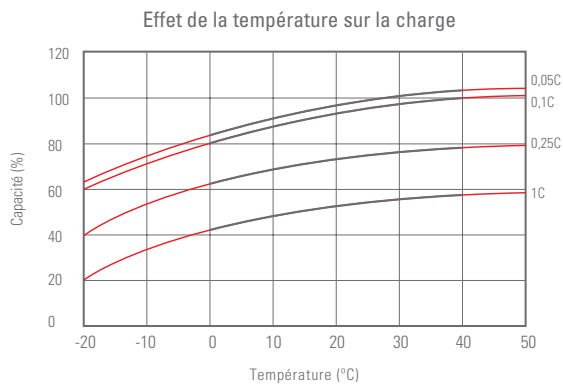
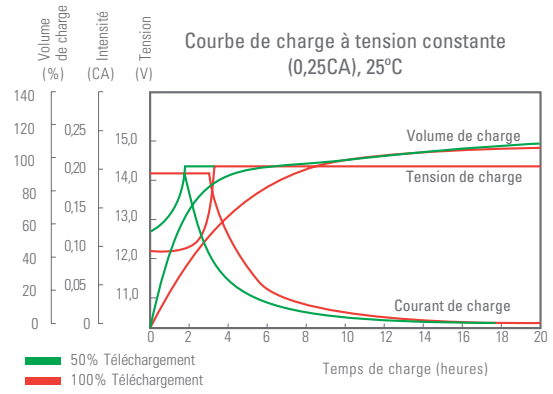
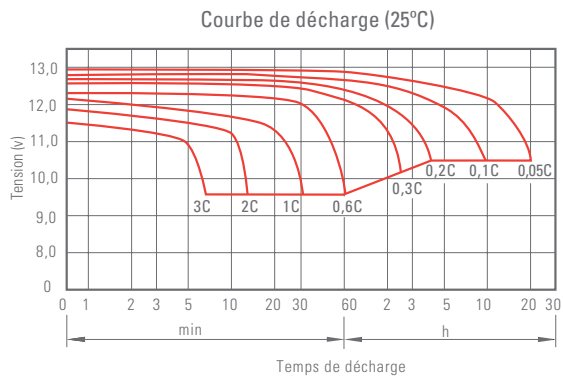

## Caractéristiques techniques

MODÈLE		UBT 12/45
Tension nominal (V)		12
Nombre de cellules		6
Puissance nominale à 25°C	20 heures	47,80 Ah (2,39 A, 10,8 V)
	10 heures	45 Ah (4,50 A, 10,8 V)
	5 heures	38,40 Ah (7,68 A, 10,8 V)
	1 heure	25 Ah (25,00 A, 10,8 V)
Résistance interne		≤7,5 mΩ <sup>(1)</sup>
Autodécharge		3% <sup>(2)</sup>
Plage de température de service	Décharge	-15°C ÷ +50°C
	Charge	-10°C ÷ +50°C
	Entreposage	-20°C ÷ +50°C
Courant de décharge maximal		400 A (5s)
Dimensions	Profondeur	197 mm ±2 mm
	Largeur	165 mm ±2 mm
	Hauteur	170 mm ±2 mm
Encobrement (avec connecteurs)	Hauteur	170 mm ±2 mm
Poids		13,80 Kg
CODE		013BS000020

(1) Batterie entièrement chargée à 25°C

(2) Réduction de la puissance par mois à 20°C (moyenne)

Données sujettes à variations sans avertissement préalable

## Courant continue de décharge (25°C)

Tension de coupure par cellule (V/cellule)	10 min	15 min	30 min	60 min	2 h	3 h	4 h	5 h	8 h	10 h	20 h
9,60 V	98,1	75,6	45,2	27,8	16,4	11,8	9,46	8,08	5,55	4,58	2,43
9,90 V	95,2	73,8	44,3	27,4	16,3	11,8	9,40	8,03	5,52	4,57	2,42
10,2 V	91,2	71,1	43,0	26,7	16,2	11,7	9,33	7,98	5,48	4,56	2,42
10,5 V	87,3	68,6	41,9	25,9	16,0	11,6	9,27	7,92	5,45	4,53	2,40
10,8 V	82,4	65,0	40,4	25,0	15,6	11,3	8,99	7,68	5,28	4,50	2,39

## Puissance continue de décharge (25°C)

Tension de coupure par cellule (V/cellule)	10 min	15 min	30 min	60 min	2 h	3 h	4 h	5 h	8 h	10 h	20 h
9,60 V	1059	830	507	317	190	139	111	95,5	66,0	54,7	29,1
9,90 V	1028	810	497	312	189	138	111	94,9	65,6	54,6	29,1
10,2 V	985	780	482	304	188	137	110	94,3	65,1	54,4	29,0
10,5 V	943	854	470	295	185	137	109	93,6	64,7	54,1	28,8
10,8 V	890	714	453	285	180	132	106	90,8	62,7	53,7	28,6

Les données indiquées ci-dessus sont des valeurs moyennes obtenues après 3 cycles de charge/décharge, ce ne sont pas des valeurs minimales.

