

Kit de emergencia para luminarias de LED de tipo universal. Dispone de un circuito de control que permite adaptar sus características de salida de tensión y corriente a cualquier tipo de luminaria de LED con un rango de tensión de trabajo de 6 a 60V. El dispositivo se configura automáticamente ajustando una corriente de salida en emergencia de 600 a 60mA dependiendo de la tensión de trabajo de la luminaria LED (entre 6 y 60V).

El circuito de carga de la batería tiene la función de carga automática inteligente.

Puede trabajar como modulo de emergencia No permanente o Permanente (interconectado con el Driver de la luminaria LED).

Puede interconectarse con Drivers de LED de corriente constante o tensión constante.

En luminarias LED de pequeña potencia al entrar en emergencia mantendrá el nivel de iluminación que proporciona el driver, pero cuando se conecten luminarias de mayor potencia el nivel de potencia entregado en emergencia será inferior al que proporciona el driver.

Características:

- Alimentación red 220-240V~ 50/60Hz
- Corriente de entrada: 40 mA
- Potencia de entrada: 4W
- Funcionamiento en modo Permanente o No Permanente
- LED indicador de carga de la batería
- Corriente de carga batería: 200mA inicial --- 61mA final (batería cargada)
- Tiempo de recarga de la batería: 20 horas.
- Tensión de salida en emergencia: 6 a 60VDC (ajustable automáticamente)
- Corriente de salida en emergencia: 600mA a 60mA (ajustable automáticamente)
- Potencia de salida en emergencia: 4,5W max.
- Tensión de salida en emergencia sin carga: 65V
- Batería de Ni-Cd de 3,6V-4500mAh
- Autonomía: 3 horas.
- Protección contra fin de descarga de la batería y sobreintensidades.
- Grado IP 20
- Aparato de Clase II
- Temperatura ambiente de funcionamiento: -25...+50°C
- Temperatura máxima de la caja (tc): 70°C
- Test de Verificación de funcionamiento en emergencia por pulsador (montaje opcional)
- Sección máx. de los cables a conectar en los bornes: 0,75mm²
- Apto para ser montado en falso techo o en el interior de la luminaria LED
- Construido según las normas: UNE-EN 61347-2-13

Tabla ejemplo de parámetros de funcionamiento en emergencia en diferentes luminarias LED:

LUMINARIA LED	Tensión salida (hacia lámpara)	Corriente salida (hacia lámpara)	Potencia de salida W	Tensión batería	Corriente descarga bat.
Luminaria 2 LED serie	6,85 VDC	565,9 mA	3,87 W	3,6 VDC	1514 mA
Luminaria 3 LED serie	9,26 VDC	429,6 mA	3,97 W	3,6 VDC	1516 mA
Luminaria 6 LED serie	16,85 VDC	248,4 mA	4,18 W	3,6 VDC	1512 mA
Luminaria 9 LED serie	25,01 VDC	170,8 mA	4,27 W	3,6 VDC	1524 mA
Luminaria 12 LED serie	32,65 VDC	131,5 mA	4,29 W	3,6 VDC	1515 mA
Luminaria 15 LED serie	40,25 VDC	105,7 mA	4,25 W	3,6 VDC	1514 mA
Luminaria 18 LED serie	55,70 VDC	75,1 mA	4,18 W	3,6 VDC	1514 mA
Luminaria 21 LED serie	61,26 VDC	68,6 mA	4,20 W	3,6 VDC	1514 mA

Funcionamiento:

Red presente: El Kit carga permanentemente la batería y el led verde indicador de carga permanece iluminado. En modo de conexión Permanente el driver interconectado con el Kit alimenta la luminaria de LED, conectada a la salida de éste. En modo No Permanente el Kit no da salida y la luminaria de LED permanece apagada.

Fallo de red: Ante un fallo de red o una subtensión el Kit entra en estado de emergencia. El LED verde indicador de carga se apaga. En configuración de modo Permanente el Kit desconecta el driver de la luminaria LED y la alimenta a partir de la batería regulando una corriente entre 600 y 60mA a la lámpara LED. En modo No Permanente el Kit alimenta a la luminaria LED encendiéndose está y regulándole igualmente la corriente entre 600 y 60mA a la lámpara LED. La autonomía proporcionada por la batería es superior a 3 horas.

Test de verificación: Conectando el pulsador y pulsándolo, el Kit aun estando la red presente conmuta al estado de emergencia. Al soltar la pulsación sale del estado de emergencia. Ver diagrama de conexiones.

Instalación:

- Ver el diagrama de conexiones de esta hoja para hacer el conexionado del cableado y seguir este orden.
- Trabajar con la tensión de red de la instalación apagada.
- Conectar la luminaria LED a los bornes del Kit (LED LAMP) siempre respetando la polaridad indicada.

- Conectar la salida del Driver externo de la luminaria LED en los bornes "Driver OUT" del Kit respetando la polaridad indicada (modo Permanente)
- Conectar la entrada de línea con interruptor del Driver externo a través del Kit según el diagrama de conexión (modo Permanente).
- Conectar la entrada de Red del Kit (L, N). Esta línea tiene que ser permanente para que la batería siempre este en carga. Si se corta esta alimentación el equipo entrará en estado de emergencia.
- El LED indicador (verde) debe instalarse en la luminaria o cerca de ella de forma que sea visible desde fuera para comprobar que la batería esta en carga. Hay que hacer un orificio para colocar la mirilla soporte del LED.
- Conectar la batería en el conector del Kit verificando la polaridad indicada. Si se instala en el interior de la luminaria debe alejarse de los focos de calor.
- Conectar la alimentación de Red a la instalación y verificar que el LED indicador de carga se enciende.

Mantenimiento:

La manipulación e instalación del Kit debe estar hecha por personal debidamente cualificado.

Verificar siempre que la tensión de Red de la instalación es del valor adecuado a la entrada del Kit.

Siempre se debe trabajar con la tensión de Red desconectada y la batería desconectada.

La batería de Ni-Cd tiene una vida estimada de 4 años o 400 ciclos de carga descarga. Pasado este tiempo hay que sustituirla y anotar la fecha de instalación.

La batería debe ser eliminada o reciclada de forma adecuada, pues puede ser nociva para el medio ambiente.

Dimensiones:

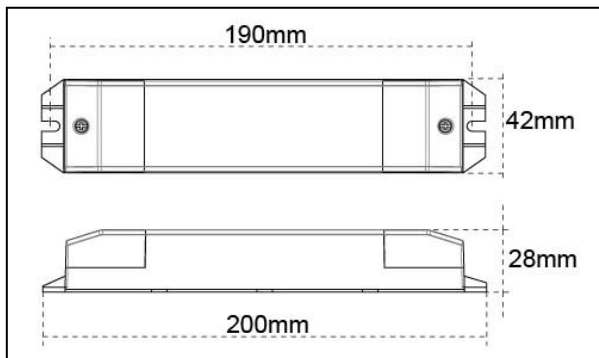

Peso: 140gr.

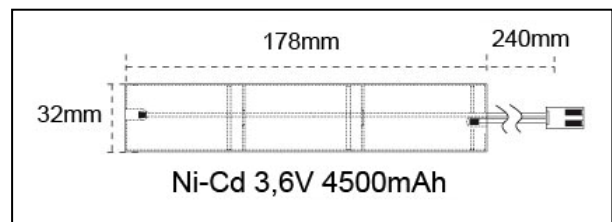

Peso: 412gr.



Diagrama de conexiones:



NO PERMANENTE

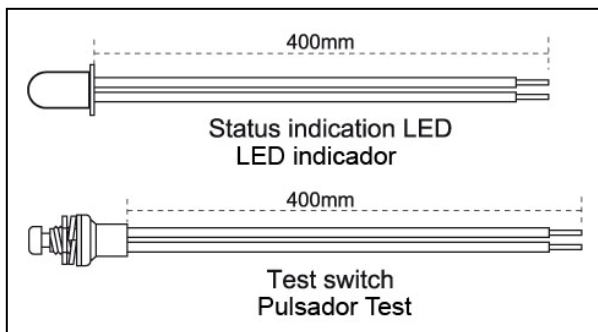
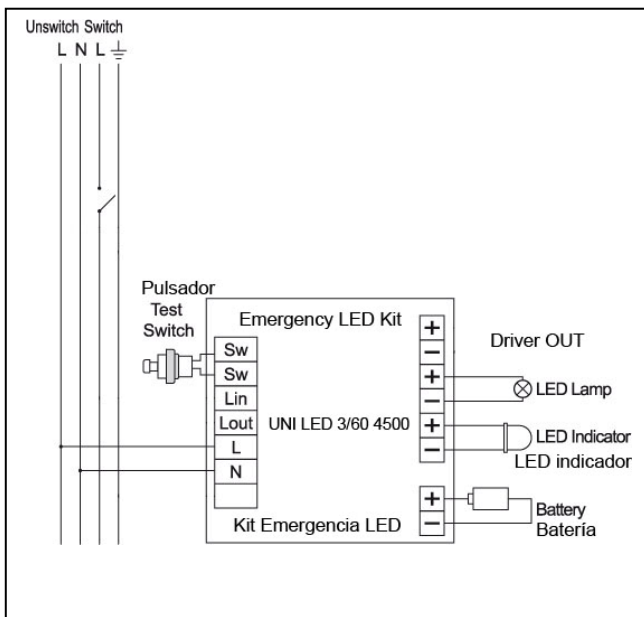
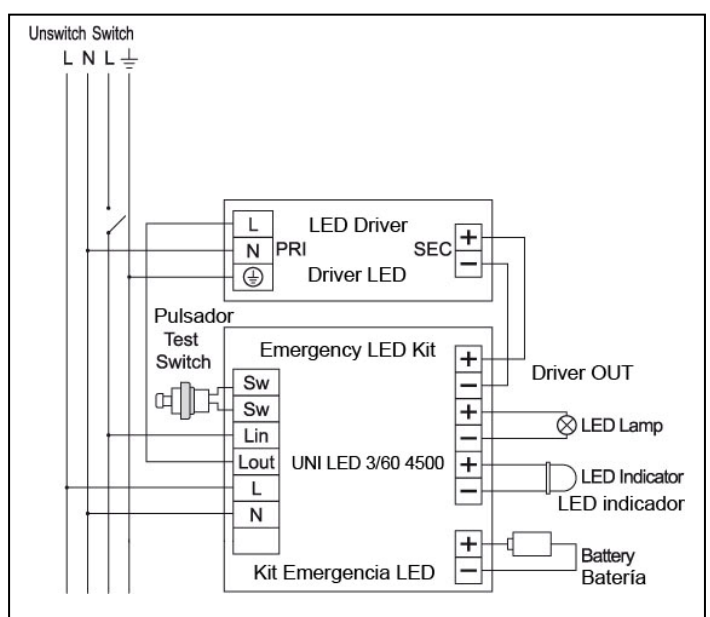

PERMANENTE