



VÁLVULA TURIA NPT

Válvulas de obturador esférico para instalaciones de fontanería donde la conexión se realiza por medio de rosca.

- Latón Europeo en calidad DW (4MS) aprobado para su uso en aplicaciones de agua potable.
- 100% verificadas a fuga.
- Sin reducción de caudal.
- Construcción robusta e instalaciones seguras.
- Mando palanca con protección Epoxy Negro.



FICHA TECNICA VÁLVULA TURIA NPT

DESCRIPCIÓN PRODUCTO

Válvulas de obturador esférico y accionamiento manual. Disponen de conexiones macho hembra y tuerca loca al tubo mediante unión roscada.

APLICACIONES

Especialmente diseñadas para instalaciones de calefacción, ACS o mixtas, así como redes de distribución y acometidas de agua potable.

Y en general todas aquellas aplicaciones que requieran de una válvula capaz de cortar el suministro de un fluido, garantizando la estanqueidad de acuerdo con las condiciones de servicio especificadas.

DIMENSIONES GENERALES, PRESIÓN Y TEMPERATURA

HEMBRA - HEMBRA PALANCA FUNDA AZUL

Código	Medida	A (mm)	B (mm)	C (mm)	H (mm)	PN	Rango Temp.*
01205NB	1/2" H-H	48	95	48	63	580 psi 40 bar	0 a 280°F -20 a 140°C
01207NB	3/4" H-H	58	95	53	71	580 psi 40 bar	0 a 280°F -20 a 140°C
01209NB	1" H-H	67	113	61	83	580 psi 40 bar	0 a 280°F -20 a 140°C
01211NB	1 1/4" H-H	78	113	66	93	580 psi 40 bar	0 a 280°F -20 a 140°C
01213NB	1 1/2" H-H	93	153	73	108	580 psi 40 bar	0 a 280°F -20 a 140°C
01214NB	2" H-H	107	153	81	123	580 psi 40 bar	0 a 280°F -20 a 140°C
01215NB	2 1/2" H-H	137	173	90	142	580 psi 40 bar	0 a 280°F -20 a 140°C

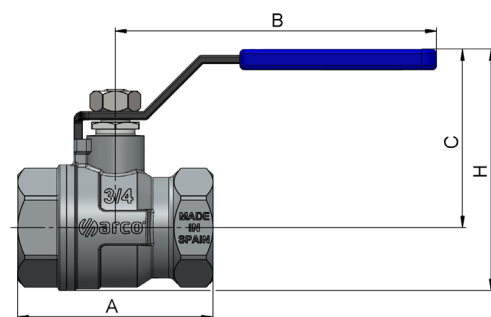

Roscar conforme ASME B1.20.1

* Excluida congelación.

HEMBRA - HEMBRA MARIPOSA AZUL

Código	Medida	A (mm)	B (mm)	C (mm)	H (mm)	PN	Rango Temp.*
01206NB	1/2" H-H	48	56	39	54	580 psi 40 bar	0 a 280°F -20 a 140°C

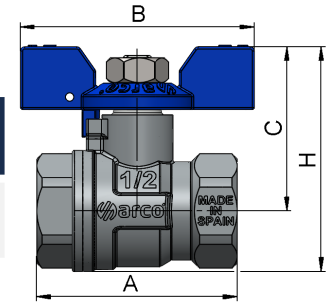

Roscar conforme ASME B1.20.1
* Excluida congelación.

MACHO - HEMBRA PALANCA FUNDA AZUL

Código	Medida	A (mm)	B (mm)	C (mm)	H (mm)	PN	Rango Temp.*
01127NB	1/2" M-H	61	95	48	63	580 psi 40 bar	0 a 280°F -20 a 140°C
01129NB	3/4" M-H	71	95	53	71	580 psi 40 bar	0 a 280°F -20 a 140°C
01131NB	1" M-H	77	113	61	83	580 psi 40 bar	0 a 280°F -20 a 140°C

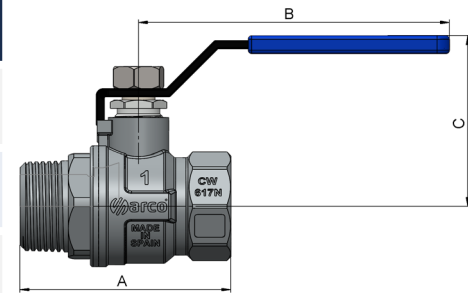

Roscar conforme ASME B1.20.1
* Excluida congelación.

MATERIALES
MODELOS HEMBRA - HEMBRA PALANCA FUNDA AZUL

Item	Componente	Material	Acabado
1	Lateral	Latón CW617N	Cromado
2	Bola	Latón CW614N	Cromado
3	Tuerca prensa	Latón CW614N	Zincado
4	Tuerca	Acero	Geomet® 500
5	Eje	Latón CW614N	Zincado
6	Arandela	Latón CW614N	Color latón
7	Prensa	PTFE	-
8	Cuerpo	Latón CW617N	Cromado
9	Mando	Acero	Negro EPOXY
10	Funda	PE	Azul
11	Asiento	PTFE	-

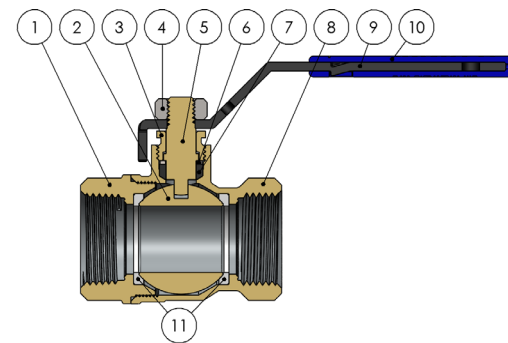

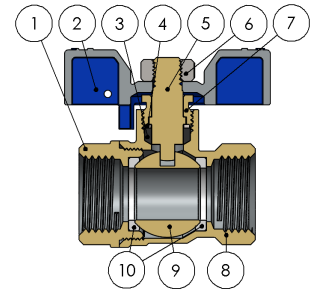

MODELOS HEMBRA - HEMBRA MARIPOSA AZUL

Item	Componente	Material	Acabado
1	Lateral	Latón CW617N	Cromado
2	Mariposa	ZAMAK	Azul EPOXY
3	Prensa	PTFE	-
4	Arandela	Latón CW614N	Color latón
5	Eje	Latón CW614N	Zincado
6	Tuerca	Acero	Geomet® 500
7	Tuerca prensa	Latón CW614N	Zincado
8	Cuerpo	Latón CW617N	Cromado
9	Bola	Latón CW614N	Cromado
10	Asiento	PTFE	-

MODELOS MACHO - HEMBRA PALANCA FUNDA AZUL

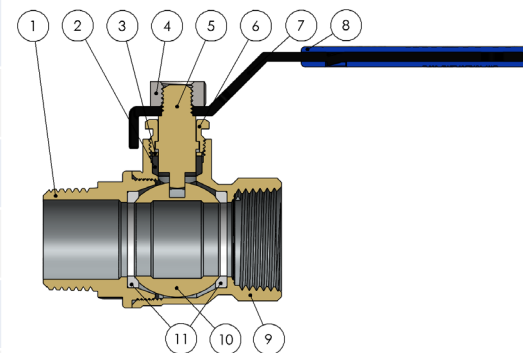
Item	Componente	Material	Acabado
1	Cuerpo	Latón CW617N	Cromado
2	Prensa	PTFE	-
3	Arandela	Latón CW614N	Color latón
4	Tuerca	Acero	Geomet® 500
5	Eje	Latón CW614N	Zincado
6	Tuerca prensa	Latón CW614N	Zincado
7	Mando	Acero	Negro EPOXY
8	Funda	PE	Azul
9	Lateral	Latón CW617N	Cromado
10	Bola	Latón CW614N	Cromado
11	Asiento	PTFE	-





DATOS TÉCNICOS

Presión vs temperatura.

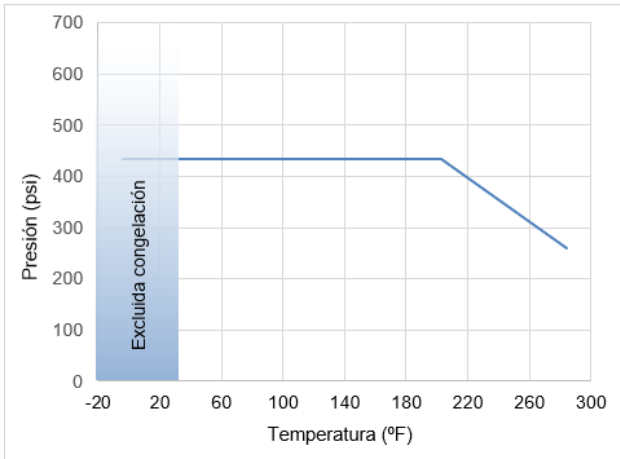

Compatibilidad de fluidos

Fluido	Compatibilidad
Agua potable y agua caliente sanitaria	Excelente
Agua + 50% Glicol (máximo)	Buena

Otros fluidos, contactad con nuestro servicio técnico.

Características Hidráulicas. Caudal vs Pérdida de carga.

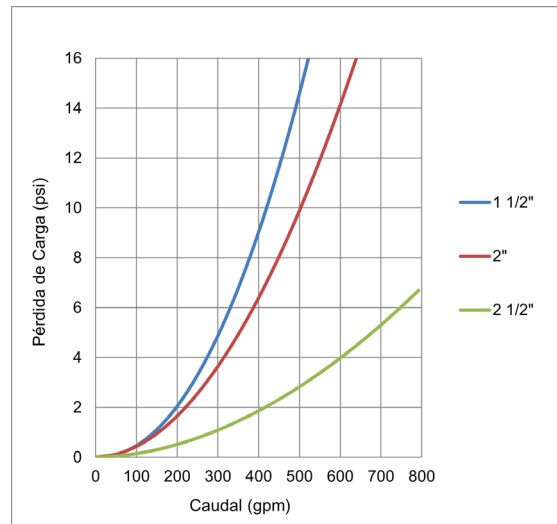
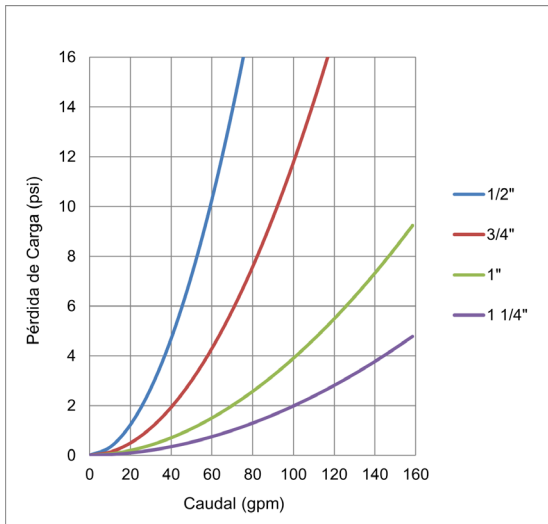

Medida	1/2"	3/4"	1"	1 1/4"	1 1/2"	2"	2 1/2"
Cv	18.8	29.2	53.0	74.3	131.0	159.7	314.4

Cv (gpm), galones por minuto que pasan por la válvula generando una pérdida de carga de 1 psi de presión.

INSTRUCCIONES DE INSTALACIÓN

Antes de realizar ninguna acción debe cortarse el suministro de agua en la instalación, asegúrese de que no existe ningún tipo de suciedad o elemento extraño en la conexión a la red. Aplicar el material sellante apropiado en las roscas. La instalación de la válvula debe realizarse con una herramienta adecuada, preferiblemente con una llave fija, inglesa o similar; sujetarla por los extremos actuando sobre las caras planas, evite deformar dicha zona por exceso de presión de la herramienta. Restablecer el suministro de agua y comprobar la estanqueidad de todas las conexiones antes de dejar en servicio la válvula.

No debe alterar el montaje de los componentes internos de la válvula, puede provocar fugas externas.

La máxima duración de las válvulas de bola se obtiene en las posiciones completamente abierta o cerrada, se recomienda no usar permanentemente la válvula en posiciones intermedias.



Todo producto tiene un impacto medioambiental durante su ciclo de vida, incluso una vez retirado de su uso. Todos los componentes de este producto pueden ser reciclados, deposita la válvula en un punto de reciclado o punto verde una vez termine su uso. Válvulas Arco se reserva el derecho a cambiar el producto o sus especificaciones técnicas sin previo aviso.