

* Characteristics Features

LED 2,2W 2700K- 3000K

	IP65	LED			Max 6hr		10hr (100% intensity)
Charging by sun Regarga solar		Charging by USB Regarga por USB					
Built-in Rechargeable Lithium Battery Non-replaceable		Battery Capacity 2 x 2200mAh		Cycle life (300 cycles) ≥ 80% (battery capacity)			

Together we take care of the planet

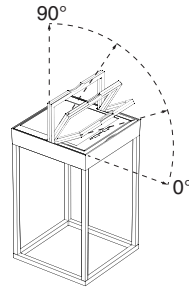

* Cautions Precauciones

* Functioning Funcionamiento

USB charging LED indicator - Indicador LED de recarga

Red: USB is charging
Rojo: USB cargando

Green: Full charged
Verde: Carga completa

Light Sensor ON/OFF indicator
Indicador LED Sensor de luz Encendido/Apagado

Short press to:

Blue: To activated the sensor: press to turn on the twilight sensor
Azul: presione para encender el sensor crepuscular

Orange: To deactivated the sensor: press to turn off the twilight sensor
Naranja: Para desactivar el sensor

< 30 lux ⇒ ON

> 30 lux ⇒ OFF

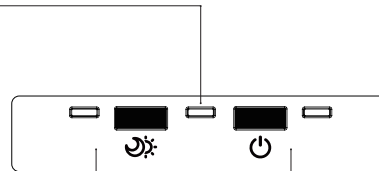

• Manual ON/OFF Encendido y apagado manual

IMPORTANT it only be opereted when the sensor is deactivated
IMPORTANTE: sólo funciona con el sensor desactivado.

Orange Short press to turn on or off the latern manually
Presiona para activar y / o desactivar la función manual

• Manual Dimmer LED indicator Indicador LED de regulación manual de intensidad de luz

IMPORTANT Dimming can only be operated when the latern is lighting up
IMPORTANTE: La atenuación solo se puede operar cuando la lámpara está encendida

Orange Long press to steplessly adjust the brightness.
Presiona para ajustar la intensidad de la luz
5% to 100%

• CCT SWITCH Control (2700K-3000K)

IMPORTANT Dimming can only be operated when the latern is lighting up
IMPORTANTE: La atenuación solo se puede operar cuando la lámpara está encendida

Blue Press 4 sec to enter CCT selection mode
Pulsa 4 seg para opción control temperatura

Pink Short press to select de required CCT
Pulsa para seleccionar la temperatura

Pink Orange Press 4 sec to to exit the color temperature selection mode
Pulsa 4 seg para salir de la opción control temperatura

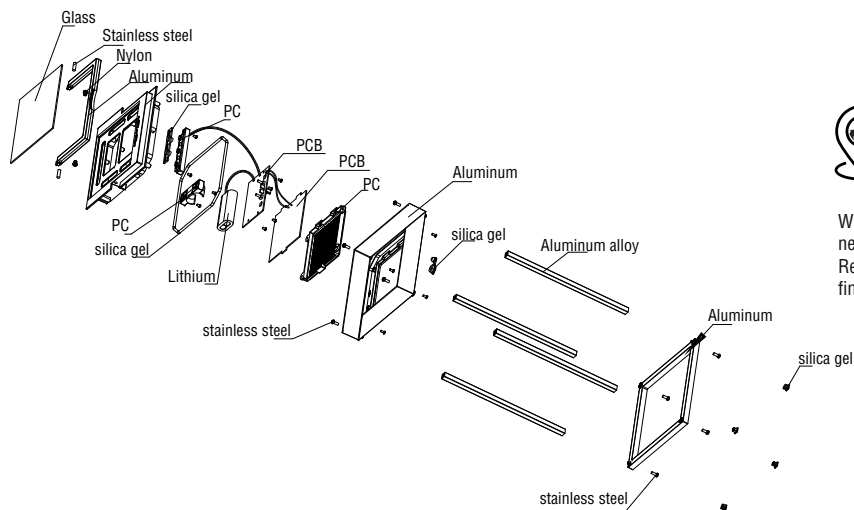

When the luminaire reaches its end of life, take it to the nearest clean point.
Recicle la luminaria en el punto verde cuando ésta llegue al final de su vida útil.

Battery replacement

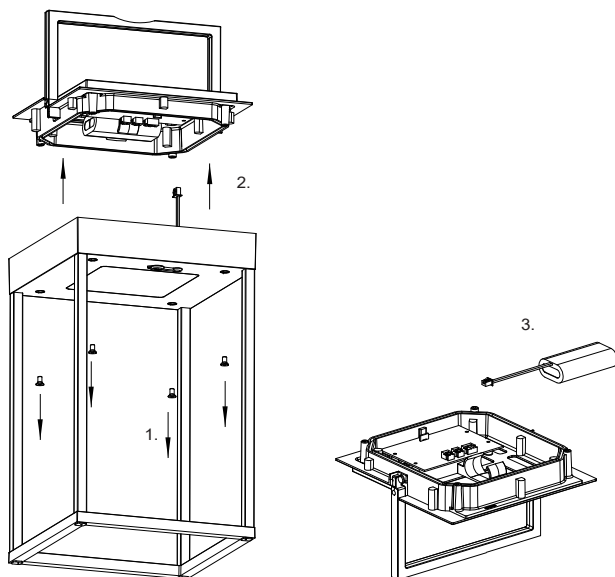

Together we take care of the planet.
Together we take care of the planet. This is why we reduce paper consumption. Please refer to the safety, maintenance and warranty instructions at www.faro.es. If you cannot access it, call us at +34 937 723 965 or write to export@faro.es.

Juntos cuidamos el planeta. Por eso reducimos el consumo de papel. Puedes consultar las instrucciones de seguridad, mantenimiento y garantía en www.faro.es. Si no puedes acceder, llámanos al +34 902 165 166 o escríbenos a faro@lorefar.com.

Junts cuidem el planeta. Per això reduïm el consum de paper. Pots consultar les instruccions de seguretat, manteniment i garantia en www.faro.es. Si no hi pots accedir, telefona'ns al +34 902 165 166 o escriu-nos a faro@lorefar.com.

Ensemble, nous prenons soin de la planète. C'est pourquoi nous réduisons la consommation de papier. Veuillez-vous référer aux instructions de sécurité, d'entretien et de garantie sur www.faro.es. Si vous ne pouvez pas y accéder, appelez-nous au +34

937 723 965 ou écrivez à export@faro.es.

Insieme proteggiamo il pianeta. Questo è il motivo per il quale abbiamo ridotto il consumo di carta. Per favore, leggi le istruzioni sulla sicurezza, la manutenzione e la garanzia sul sito www.faro.es. Se non puoi accedere, chiamaci al +34 937 723 965 o scrivici a export@faro.es.

Juntos cuidamos do planeta. É por este motivo que reduzimos o consumo de papel. Consulte as instruções de segurança, manutenção e garantia em www.faro.es. Se não conseguir aceder, ligue para +34 937 723 965 ou escreva para export@faro.es.

Gemeinsam sorgen wir uns um unseren Planeten. Deshalb reduzieren wir den Papierverbrauch. Bitte beachten Sie die Sicherheits-, Wartungs- und Garantiehinweise unter www.faro.es. Wenn Sie nicht darauf zugreifen können, rufen Sie uns unter +34 937 723 965 an oder schreiben Sie an export@faro.es.

We dragen samen zorg voor onze planeet. Daarom verminderen wij het papiergebruik. Raadpleeg de veiligheids-, onderhouds- en garantiehandleiding op www.faro.es.

Kan u ze niet raadplegen? Bel ons op +34 937 723 965 of schrijf ons op export@faro.es.

Μαζί φροντίζουμε τον πλανήτη. Για αυτόν τον λόγο μειώουμε την κατανάλωση χαρτί. Παρακαλούμε, ανατρέξτε στις οδηγίες ασφαλείας, συντήρησης και εγγύησης στην ιστοσελίδα www.faro.es. Αν δεν μπορείτε να αποκτήσετε πρόσβαση, τηλεφωνήστε μας στο +34 937 723 965 ή γράψτε μας στο export@faro.es.

Вместе мы заботимся о планете. Вот почему мы сокращаем потребление бумаги. Пожалуйста, обратитесь к инструкциям по безопасности, техническому обслуживанию и гарантии на сайте www.faro.es. Если вы не можете получить к нему доступ, позвоните нам по телефону +34 937 723 965 или напишите на export@faro.es.

Společně pečujeme o planetu. Proto omezujeme spotřebu papíru. Přečtěte si, prosím, pokyny týkající se bezpečnosti, údržby a záruky na www.faro.es. Pokud na stránky nemáte přístup, zavolejte nám na tel. +34 937 723 965 nebo napište na export@faro.es.

Razem dbamy o planetę. Dłatego



Garantía Warranty

zmniejszamy zużycie papieru. Proszę zapoznać się z instrukcjami bezpieczeństwa, konserwacji i gwarancji na www.faro.es. Jeśli nie możesz uzyskać do niego dostępu, zadzwoń do nas pod numer +34 937 723 965 lub napisz na adres export@faro.es.

Заедно ние се грижим за планетата. Ето защо намаляваме консумацията на хартия. Моля, направете справка с инструкциите за безопасност, поддръжка и гаранция на www.faro.es. Ако нямате достъп до сайта, обадете ни се на +34 937 723 965 или пишете на export@faro.es.

Spoločne sme sa postarali o tejto planete. To je dôvod, prečo sme znížili spotrebu papiera. Pozri pokyny k bezpečnosti, údržby a záruky na www.faro.es. Ak nemôžete pristúpiť, zavolaajte nám na telefónne číslo +34 937 723 965 alebo píšete n export@faro.es.

معا نعتني بالكوكب.

هذا هو السبب في تقليل استهلاك الورق. يرجى الرجوع إلى تعليمات السلامة والصيانة والضمان على www.faro.es إذا لم تتمكن من الوصول إليه، اتصل بنا على +34 937 723 965 أو اكتب رسالة إلى export@faro.es

LOREFAR, SL
Dinàmica nº1
Polígono Industrial Santa Rita
08755 Castellbisbal
Barcelona, Spain

www.faro.es