

OFF

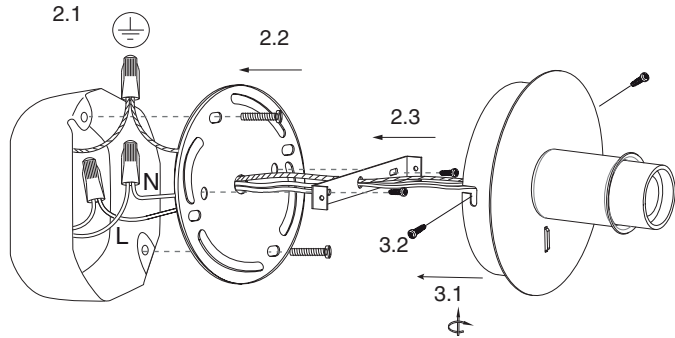

GUADALUPE

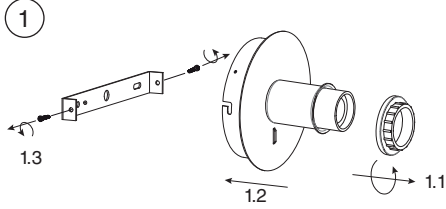
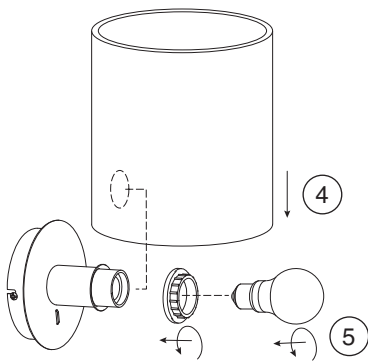

LUPE

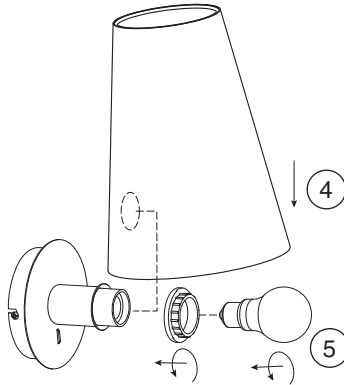

DOMINICA

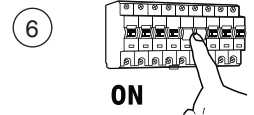
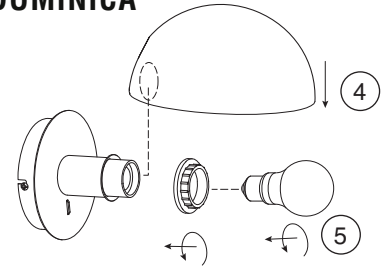

ON

[English]

Warning!

Disconnect power supply before installation and change the bulb only when cold.

- 1 - Disassemble the luminaire parts.
- 2- (2.1) Make connection to the mains supply (follow instructions overleaf), using suitable wire nuts. Note connections must be done inside the outlet box.
- (2.2) Screw the plate to the junction box using screws.
- (2.3) Screw the mounting bracket to the plate using screws..
- NOTE: It is important to take into account the position of the bracket to ensure the correct installation of the luminaire, according to the drawing.
- 3 - (3.1) Assembly the lamp body to the mounting bracket.
- (3.2) Tighten the screws, taking care not to overtighten as this can damage the luminaire.
- 4 - Fix the lampshade first, then turn the socket ring.
- 5 - Insert an approved bulb E26.
- 6 - Connect power supply.

[FRANÇAIS]

Attention:

Débrancher l'alimentation avant de commencer l'installation.

- 1 - Démontez les parties du luminaire.
- 2- (2.1) Effectuer le raccordement au réseau électrique (suivre les instructions au verso), en utilisant les écrous appropriés. Noter que les raccordements doivent être effectués à l'intérieur de la boîte de sortie.
- (2.2) Visser la plaque à la boîte de jonction à l'aide de vis.
- (2.3) Visser le support de montage à la plaque à l'aide de vis.
- NOTE : Il est important de tenir compte de la position de l'étrier pour assurer l'installation correcte du luminaire, conformément au dessin.
- 3 - (3.1) Assembler le corps de la lampe à l'étrier de fixation.
- (3.1) Serrez l'écrou sur le serre-câble en prenant soin de ne pas trop serrer car cela pourrait endommager le luminaire.
- 4 - Fixer d'abord l'abat-jour, puis tournez l'anneau de la douille.
- 5 - Insérez une ampoule homologuée E26.
- 6 - Brancher l'alimentation électrique.

GUADALUPE
LUPE
DOMINICA

By Faro Lab

1 x 15W, Type G16.5 E26 LED no incl
120 V - 60 Hz

Dry location only
Emplacements Secs Seulement

[ENGLISH]

WARNING:

1. It is recommended that a professional electrician be responsible for installing the light.
2. Disconnect power supply before installation and change the bulb only when cold.
3. If the wire or flexible cord is damaged, it must only be changed by the manufacturer, their Service Dept. or qualified personnel in order to avoid risk.
4. Use a soft damp cloth, with soap or neutral detergent. Do not use alcohol or other solvents.
5. This product must be installed in accordance with the applicable installation code by a person familiar with the construction and operation of the product and the hazards involved.

 **This symbol:**

 on the product or its packaging indicates that it must not be treated as household waste. It should, in fact, be handed in at a recognised collection point for recycling electrical and electronic equipment. For more detailed information about the recycling of this product, please contact your local city office, your household waste disposal service or the shop where you purchased the product.

[FRANÇAIS]

ATTENTION:

1. Il est recommandé de faire exécuter l'installation par un professionnel.
2. Débranchez la connexion au réseau avant toute manipulation et ne changez l'ampoule que lorsqu'elle a refroidi (dans le cas où le système comporte une ampoule).
3. Si le câble flexible ou fil du luminaire est endommagé, il conviendra de faire appel au fabricant, à son service technique ou encore à une personne qualifiée pour le remplacer et éviter ainsi tout risque fâcheux.
4. Pour nettoyer le luminaire, nous vous recommandons d'utiliser un chiffon doux humidifié d'eau et de détergent neutre, le cas échéant. N'utilisez pas d'alcool ni d'autres types de dissolvants.
5. Ce produit doit être installé selon le code d'installation pertinent, par une personne qui connaît bien le produit et son fonctionnement ainsi que les risques inhérents.

 **Le symbole :**

 représenté sur l'appareil ou l'emballage signifie que le produit ne peut être traité comme un déchet domestique normal, et doit par conséquent être déposé dans un point de collecte réservé aux appareils électriques et électroniques.

Pour en savoir plus sur le recyclage de ce produit, veuillez vous adresser auprès de votre mairie, afin de connaître le point de collecte le plus proche, ou contacter le distributeur qui vous a vendu le produit.

