

Important



[English] : Warning! Disconnect the power supply before installation and only change the bulb when it is cold.

[Fraçais] : Attention: Débranchez l'alimentation électrique avant l'installation et ne remplacez l'ampoule que lorsqu'elle est froide.



[English] : Handle with care.

[Fraçais] : Manipuler avec précaution.

Specifications
Spécifications



USE MAX 15W, 120V TYPE A E26 LAMP **no incl.**

120 V - 60 Hz

Dry location only
Emplacements Secs Seulement

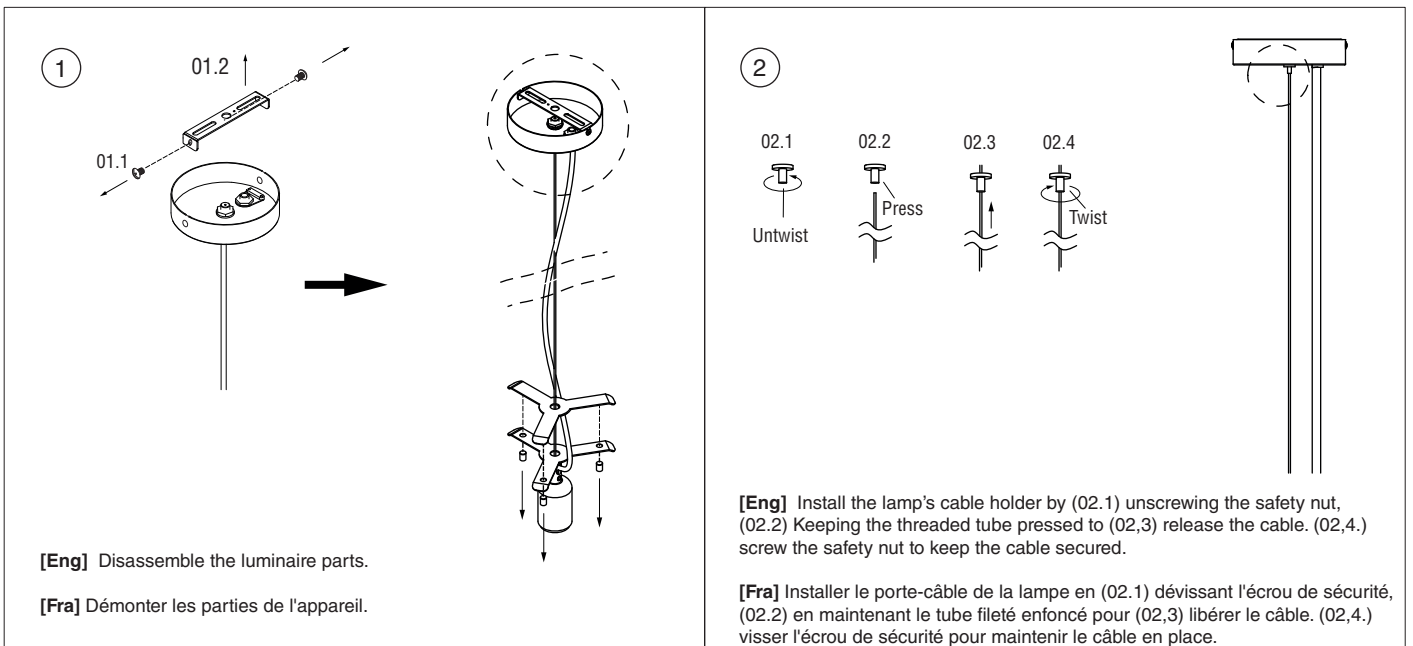
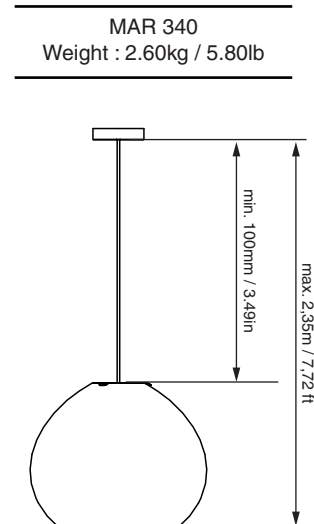
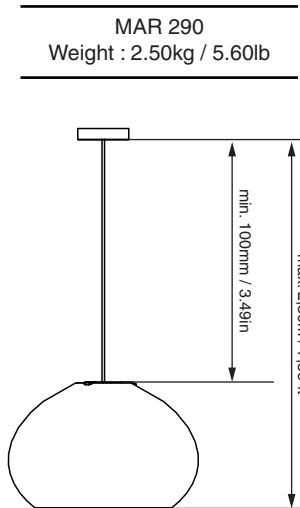
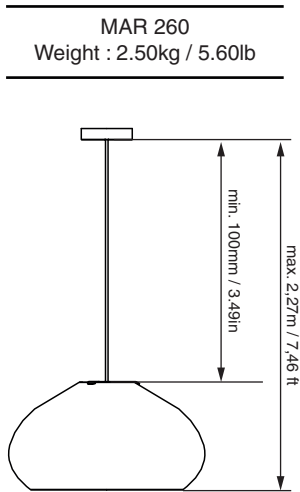

3

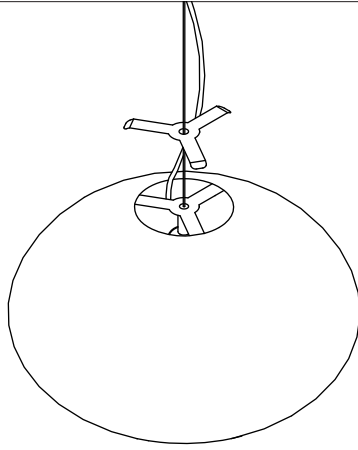

[Eng] Assemble the lampshade properly between the clamps.

[Fra] Serrant les 3 écrous ronds.

4

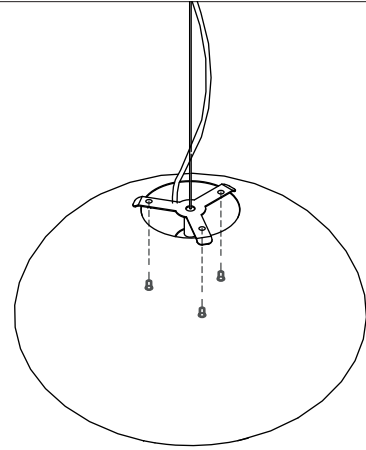

[Eng] Securing them by tighten the 3 round nuts.

[Fra] Fixez-les en serrant les 3 écrous ronds.

5

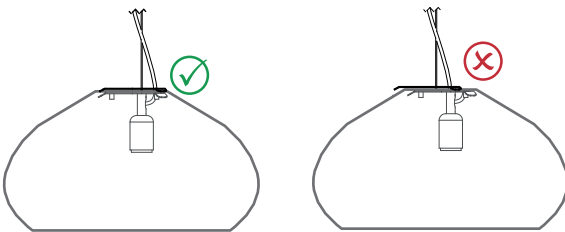

[Eng] Make sure the lampshade is correctly hold by the clamps.

[Fra] Assurez-vous que l'abat-jour est correctement maintenu par les pinces.

6

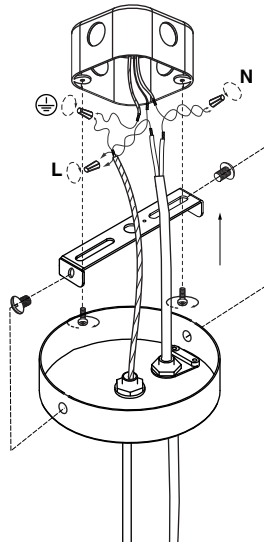

[Eng] NOTE : Junction Box & connectors are not included.
(06.1) Screw the mounting bracket to the junction box using screws.

(06.2) Make connection to the mains supply (follow instructions overleaf), using suitable wire nuts. Note connections must be done inside the outlet box.

(06.3) Tighten the screws, taking care not to overtighten as this can damage the luminaire.

[Fra] REMARQUE : Boîtes pour sortie électriques et le connecteur n'est pas inclus.

(06.1) Vissez le support de montage au boîtier de jonction à l'aide de vis.

(06.2) Raccordez le luminaire au secteur (suivez les instructions au verso) à l'aide de serre-fils adaptés. Veuillez noter que les connexions doivent être effectuées à l'intérieur du boîtier de sortie.

(06.3) Serrez les vis en veillant à ne pas trop serrer, car cela pourrait endommager le luminaire.

7

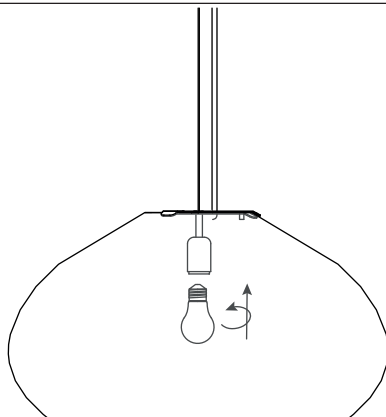

[Eng] Insert an approved bulb E26.

[Fra] Insérez une ampoule E26 homologuée.

8

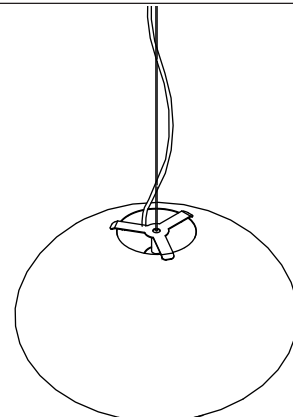

[Eng] Connect power supply.

[Fra] Branchez l'alimentation électrique.

[ENGLISH]

WARNING:

1. It is recommended that a professional electrician be responsible for installing the light.
2. Disconnect power supply before installation and change the bulb only when cold.
3. If the wire or flexible cord is damaged, it must only be changed by the manufacturer, their Service Dept. or qualified personnel in order to avoid risk.
4. Use a soft damp cloth, with soap or neutral detergent. Do not use alcohol or other solvents.
5. This product must be installed in accordance with the applicable installation code by a person familiar with the construction and operation of the product and the hazards involved.
6. Lamp suitable only for indoor use.
7. Prevent direct sunlight exposure.
8. The lamp weight is stated above; check the roof/outlet box (Junction Box / PancakeBox) strength.
9. The manufacturer is not responsible for improper use of the product.
10. This product must be installed in accordance with the applicable installation code by a person familiar with the construction and operation of the product and the hazards involved.

This symbol:

 on the product or its packaging indicates that it must not be treated as household waste. It should, in fact, be handed in at a recognised collection point for recycling electrical and electronic equipment. For more detailed information about the recycling of this product, please contact your local city office, your household waste disposal service or the shop where you purchased the product.

[FRANÇAIS]

NATTENTION:

1. Il est recommandé de faire exécuter l'installation par un professionnel.
2. Débranchez la connexion au réseau avant toute manipulation et ne changez l'ampoule que lorsqu'elle a refroidi (dans le cas où le système comporte une ampoule).
3. Si le câble flexible ou fil du luminaire est endommagé, il conviendra de faire appel au fabricant, à son service technique ou encore à une personne qualifiée pour le remplacer et éviter ainsi tout risque fâcheux.
4. Pour nettoyer le luminaire, nous vous recommandons d'utiliser un chiffon doux humidifié d'eau et de détergent neutre, le cas échéant. N'utilisez pas d'alcool ni d'autres types de dissolvants.
5. Ce produit doit être installé selon le code d'installation pertinent, par une personne qui connaît bien le produit et son fonctionnement ainsi que les risques inhérents.
6. la lampe ne convient que pour une utilisation à l'intérieur.
7. Éviter l'exposition directe à la lumière du soleil.
8. Le poids de la lampe est indiqué ci-dessus; vérifiez la résistance du toit/de la boîte de sortie (Junction Box / Pancake-Box).
- 9 Le fabricant n'est pas responsable d'une mauvaise utilisation du produit.
10. Ce produit doit être installé selon le code d'installation pertinent, par une personne qui connaît bien le produit et son fonctionnement ainsi que les risques inhérents.

Le symbole :

 représenté sur l'appareil ou l'emballage signifie que le produit ne peut être traité comme un déchet domestique normal, et doit par conséquent être déposé dans un point de collecte réservé aux appareils électriques et électroniques.

Pour en savoir plus sur le recyclage de ce produit, veuillez vous adresser auprès de votre mairie, afin de connaître le point de collecte le plus proche, ou contacter le distributeur qui vous a vendu le produit.

