

Important



[English] : Warning! Disconnect the power supply before installation and only change the bulb when it is cold.

[Français] : Attention: Débranchez l'alimentation électrique avant l'installation et ne remplacez l'ampoule que lorsqu'elle est froide.



[English] : Min 2 people.

[Français] : 2 personnes min.



[English] : Handle with care.

[Français] : Manipuler avec précaution.

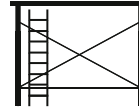

[English] : Use a scaffold.

[Français] : Utiliser un échafaudage.

Specifications
Spécifications

 USE MAX 15W, 120V TYPE A
E26 LAMP **no incl.**

120 V - 60 Hz Weight :
5,60 kg / 12.40 lb

Dry location only
Emplacements Secs Seulement

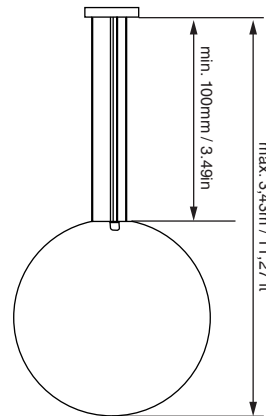

1

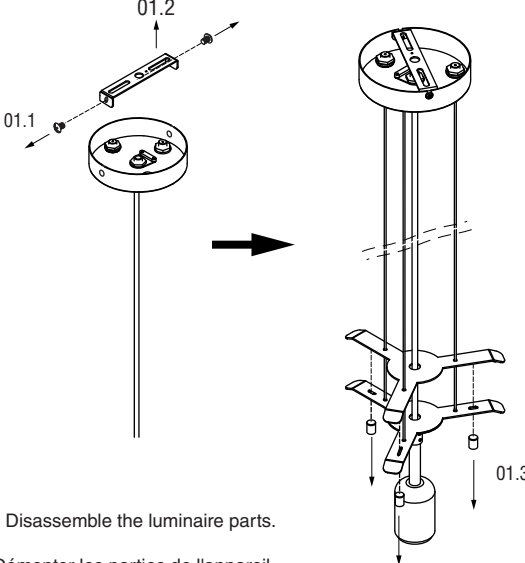

[Eng] Disassemble the luminaire parts.
[Fra] Démontez les parties de l'appareil.

2

inf. 3 units

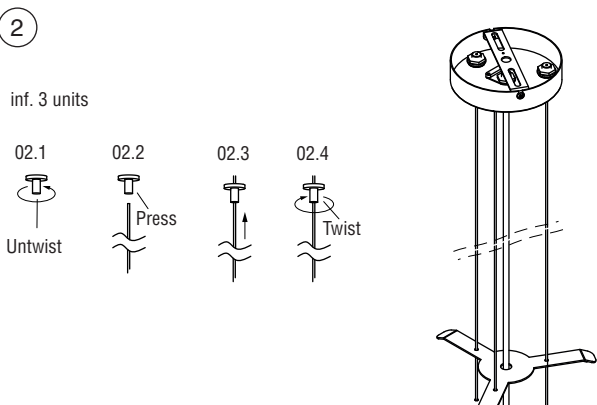

[Eng] Install the lamp's cable holder by (02.1) unscrewing the safety nut, (02.2) Keeping the threaded tube pressed to (02,3) release the cable. (02,4.) screw the safety nut to keep the cable secured.
[Fra] Installer le porte-câble de la lampe en (02.1) dévissant l'écrou de sécurité, (02.2) en maintenant le tube fileté enfoncé pour (02,3) libérer le câble. (02,4.) visser l'écrou de sécurité pour maintenir le câble en place.

3

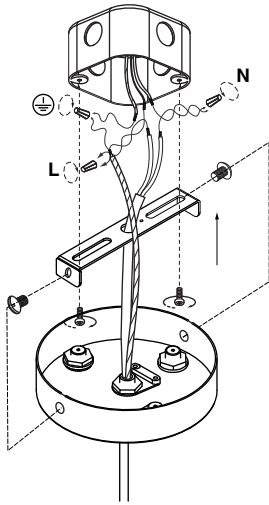

[Eng]

NOTE : Junction Box & connectors are not included.

(03.1) Screw the mounting bracket to the junction box using screws.

(03.2) Make connection to the mains supply (follow instructions overleaf), using suitable wire nuts. Note connections must be done inside the outlet box.

(03.3) Tighten the screws, taking care not to overtighten as this can damage the luminaire. Note the electric cable has to be loose, so it is not holding the lamp weight.

[Fra]

REMARQUE : Boîtes pour sortie électrique et le connecteur n'est pas inclus.

(03.1) Visser le support de montage à la boîte de jonction à l'aide de vis.

(03.2) Effectuer le raccordement au réseau électrique (suivre les instructions au verso), en utilisant les écrous appropriés. Notez que les connexions doivent être effectuées à l'intérieur de la boîte de sortie.

(03.3) Serrer les vis, en veillant à ne pas trop serrer pour ne pas endommager le luminaire. Notez que le câble électrique doit être desserré, afin qu'il ne retienne pas le poids de la lampe.

4

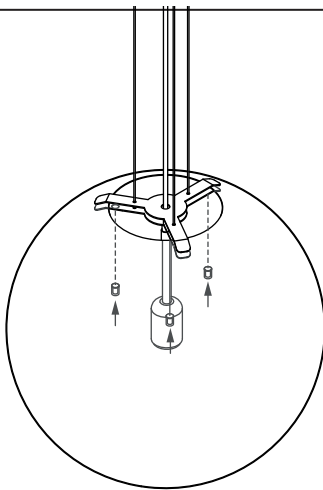

[Important]

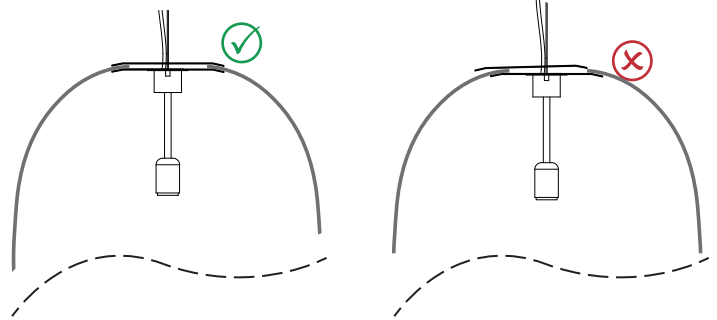

[Eng] Assemble the lampshade properly between the clamps, securing them by tightening the 3 round nuts.

[Fra] Assembler correctement l'abat-jour entre les pinces, en les fixant en serrant les 3 écrous ronds.

5

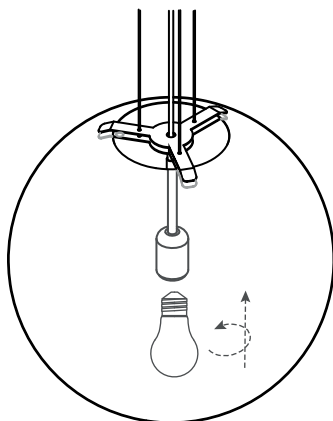

[Eng] Insert an approved bulb E26.

[Fra] Insérer une ampoule approuvée E26.

6

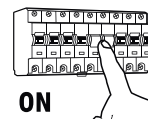

ON

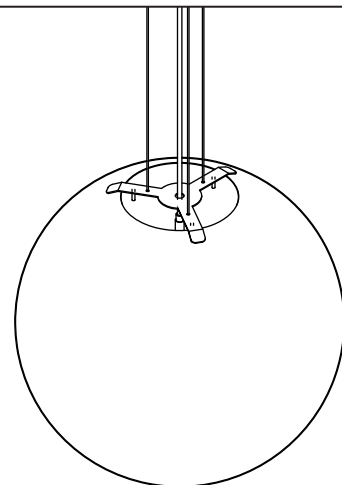

[Eng] Connecter l'alimentation électrique.

[Fra] Connecter l'alimentation électrique.

[ENGLISH]

WARNING:

1. It is recommended that a professional electrician be responsible for installing the light.
2. Disconnect power supply before installation and change the bulb only when cold.
3. If the wire or flexible cord is damaged, it must only be changed by the manufacturer, their Service Dept. or qualified personnel in order to avoid risk.
4. Use a soft damp cloth, with soap or neutral detergent. Do not use alcohol or other solvents.
5. This product must be installed in accordance with the applicable installation code by a person familiar with the construction and operation of the product and the hazards involved.
6. Lamp suitable only for indoor use.
7. Prevent direct sunlight exposure.
8. The lamp weight : 5,60 kg / 12.40 lb; check the roof/outlet box (Junction Box / PancakeBox) strength.
9. The manufacturer is not responsible for improper use of the product.
10. This product must be installed in accordance with the applicable installation code by a person familiar with the construction and operation of the product and the hazards involved.

 **This symbol:**

on the product or its packaging indicates that it must not be treated as household waste. It should, in fact, be handed in at a recognised collection point for recycling electrical and electronic equipment. For more detailed information about the recycling of this product, please contact your local city office, your household waste disposal service or the shop where you purchased the product.

[FRANÇAIS]

NATTENTION:

1. Il est recommandé de faire exécuter l'installation par un professionnel.
2. Débranchez la connexion au réseau avant toute manipulation et ne changez l'ampoule que lorsqu'elle a refroidi (dans le cas où le système comporte une ampoule).
3. Si le câble flexible ou fil du luminaire est endommagé, il conviendra de faire appel au fabricant, à son service technique ou encore à une personne qualifiée pour le remplacer et éviter ainsi tout risque fâcheux.
4. Pour nettoyer le luminaire, nous vous recommandons d'utiliser un chiffon doux humidifié d'eau et de détergent neutre, le cas échéant. N'utilisez pas d'alcool ni d'autres types de dissolvants.
5. Ce produit doit être installé selon le code d'installation pertinent, par une personne qui connaît bien le produit et son fonctionnement ainsi que les risques inhérents.
6. La lampe ne convient que pour une utilisation à l'intérieur.
7. Éviter l'exposition directe à la lumière du soleil.
8. La lampe pèse 5,60 kg / 12.40 lb; vérifiez la résistance du toit/de la boîte de sortie (Junction Box / PancakeBox).
9. Le fabricant n'est pas responsable d'une mauvaise utilisation du produit.
10. Ce produit doit être installé selon le code d'installation pertinent, par une personne qui connaît bien le produit et son fonctionnement ainsi que les risques inhérents.

 **Le symbole :**

représenté sur l'appareil ou l'emballage signifie que le produit ne peut être traité comme un déchet domestique normal, et doit par conséquent être déposé dans un point de collecte réservé aux appareils électriques et électroniques.

Pour en savoir plus sur le recyclage de ce produit, veuillez vous adresser auprès de votre mairie, afin de connaître le point de collecte le plus proche, ou contacter le distributeur qui vous a vendu le produit.

