

Contenido del Kit - Kit content - Conteúdo do Kit



TA/KSLBM (10900303)

Tirador de alarma
Alarm puller
Puxador de casa de banho



AD/KSLBM (10900403)

Adhesivo informativo
Informative sticker
Adesivo informativo



VP/KSLBM (10900103)

Indicador luminoso de puerta
Door indicator light
Luz indicadora da porta



1014/046 (10900001A)

Alimentador 12Vc.c./1A
12Vd.c./1A power supply
Alimentador 12Vc.c./1A



PR/KSLBM (10900203)

Pulsador de reset
Reset button
Botão de reset



Batería recargable
Rechargeable battery
Bateria recarregável

Dispositivos opcionales - Optional devices - Dispositivos opcionais



TA2/KSLBM (10900323)

Tirador de alarma de 2 módulos para colocar 1014/046
2 modules alarm puller to accommodate 1014/046
Puxador de casa de banho de 2 módulos para colocar 1014/046



HRF-12/1,25A (10900012)

Alimentador DIN 12Vc.c./1,25A
12Vd.c./1,25A DIN power supply
Alimentador DIN 12Vc.c./1,25A



Sistema de llamada de asistencia para baños accesibles

Conforme al Real Decreto 173/2010, accesibilidad (DB SUA) Sección SUA3.2 Atrapamiento.

KSLBM-4SE
10900003A



golmar.es

Assistance call system for accessible toilets

In compliance with Royal Decree 173/2010, accessibility (DB SUA) Section SUA3.2 Entrapment.

Sistema de chamada de assistência para banheiros acessíveis

De acordo com o Real Decreto 173/2010, acessibilidade (DB SUA) Seção SUA3.2 Aprisionamento.



Golmar se reserva el derecho a cualquier modificación sin previo aviso.
Golmar reserves the right to make any modifications without prior notice.
Golmar reserva-se o direito de realizar qualquer modificação sem aviso prévio.

Golmar Sistemas de Comunicación S.A.
www.golmar-seguridad.es
email : golmar@golmar.es

C/ Silici, 13
08940 Cornellá de Llobregat
Barcelona, Spain

Instalación - Installation - Instalação

- ES** Utilice cajas de mecanismo eléctrico de 65mm de diámetro. Retire el frontal y conecte los dispositivos a la instalación tal y como muestra el esquema. Fije el dispositivo a la caja de empotrar y vuelva a colocar el frontal. Colocar una de las anillas del tirador de alarma cerca del suelo, y la otra a una altura de 80 a 100cm. El indicador luminoso de puerta se deberá instalar fuera del baño, en una zona de paso frecuentado.
- EN** Use 65mm diameter electrical boxes. Remove the front and connect the devices to the installation as shown in the diagram. Fix the device to the box and replace the front. Place one of the rings of the alarm puller close to the ground, and the other at a height of 80 to 100cm. The door indicator light must be installed outside the bathroom, in a frequently visited area.
- PT** Use caixas de mecanismo eléctrico de 65mm de diámetro. Remova a parte frontal e conecte os dispositivos à instalação conforme mostrado no diagrama. Fixe o dispositivo na caixa de parede e recolque a parte frontal. Coloque uma das argolas do cordão do alarme rente ao chão e a outra a uma altura de 80 a 100cm. A luz indicadora da porta deve ser instalada fora do banheiro, em uma área frequentemente visitada.

Batería - Battery - Bateria

- ES** Con el equipo sin alimentación, conecte la batería al indicador luminoso de puerta tal y como muestra el esquema. La carga se completará transcurridas 24 horas. En caso de ausencia de red eléctrica, el equipo seguirá funcionando al menos 36 horas.
- EN** With the equipment without power, connect the battery to the door indicator light as shown in the diagram. Charging will be completed after 24 hours. In the event of a power outage, the equipment will continue to operate for at least 36 hours.
- PT** Com o equipamento sem energia, conecte a bateria à luz indicadora da porta conforme mostrado no diagrama. O carregamento será concluído após 24 horas. Em caso de queda de energia, o equipamento continuará funcionando por pelo menos 36 horas.

Esquema - Diagram - Diagrama

- ES** Alimentador y batería deben colocarse los más cerca posible de sus respectivos dispositivos.
- EN** Power supply and battery should be placed as close as possible to their respective devices.
- PT** A fonte de alimentação e a bateria devem ser colocadas o mais próximo possível dos seus respectivos dispositivos.

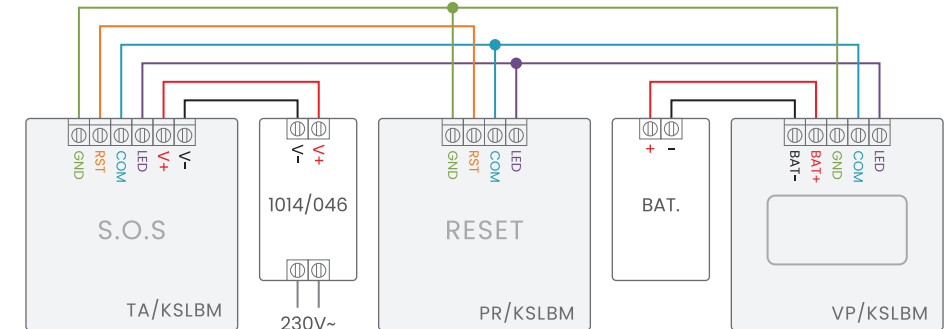
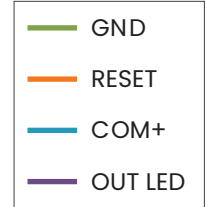

100m	Distancia máxima entre los dispositivos más alejados	Maximum distance between the furthest devices	Distância máxima entre os dispositivos mais distantes
0,5mm ²	Sección del conductor (norma IEC 60332-1-2)	Wire section (IEC 60332-1-2 norm)	Seção do fio (norma IEC 60332-1-2)

Funcionamiento - Operation - Operação

- ES** Para solicitar asistencia, tirar del cordón rojo. El indicador S.O.S. se iluminará confirmando que la solicitud se ha realizado y, simultáneamente, se activará el indicador luminoso de puerta y la alarma sonora. Cancelar la solicitud mediante el pulsador de reset.
- EN** To request assistance, pull the red cord. The S.O.S. indicator will light up confirming that the request has been made and, simultaneously, the door light indicator and the audible alarm will be activated. Cancel the request using the reset button.
- PT** Para solicitar assistência, puxe o cordão vermelho. O indicador S.O.S acenderá confirmando que a solicitação foi realizada e, simultaneamente, serão acionados o indicador luminoso da porta e o alarme sonoro. Cancele a solicitação usando o botão reset.