



DETECTOR EXTERIOR DT VIA RADIO

MANUAL DE USUARIO

MODELO: PIR-934DTEW

El detector PIR-934DTEW debe utilizarse con la central de alarma CA-8100W y la aplicación GOLMARSAFE para dispositivos móviles. Antes de instalar el detector exterior siga las instrucciones suministradas con la central.

CONTENIDO

Abra el paquete y asegúrese de que todos los accesorios están incluidos:

- Detector
- Tacos y tornillos
- Pila 2x CR123A
- Manual

DESCRIPCIÓN

- Detector exterior DT

1. LED
2. Lente
3. Tornillo Desbloqueo
4. Botón

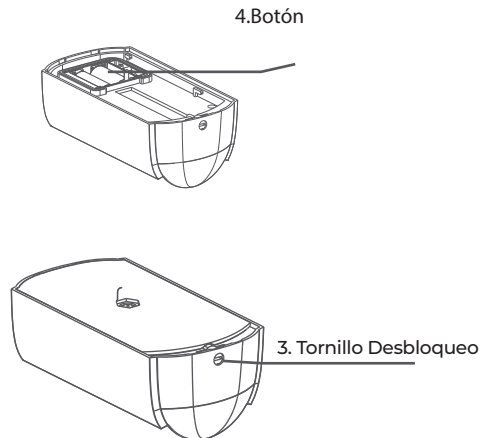
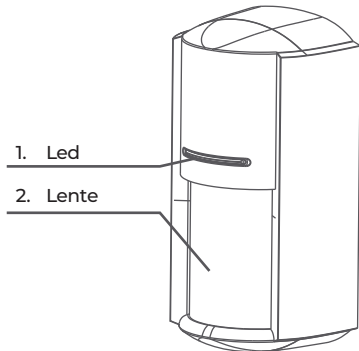

INSTALACIÓN

Este dispositivo es adecuado para la instalación en paramentos de exterior

1 Desbloquear

Inserte un destornillador plano pequeño en la ranura y girelo según la imagen.

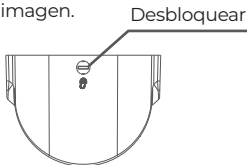

2 Empuje la placa de instalación hacia abajo y retirela en la dirección de la flecha.

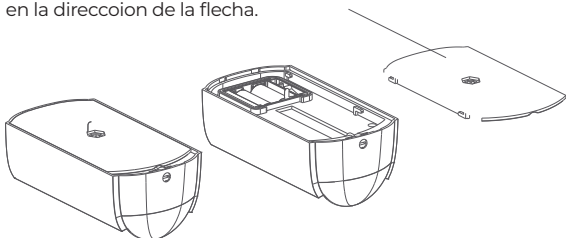

3 Perfore tres orificios de montaje como se muestra en la imagen y fije la placa de montaje en la pared con tornillos

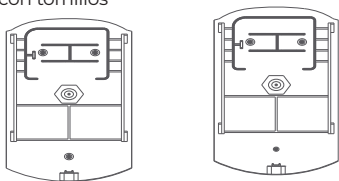

4 Elija la posición de montaje en la pared, coloque el detector en la placa de instalación, tire de él hacia abajo en la dirección de la flecha gírelo 180

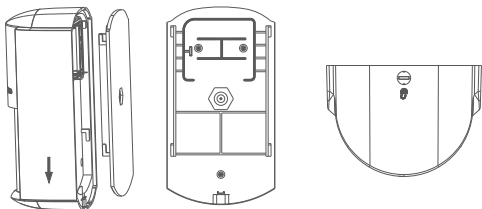

Ángulo de detección

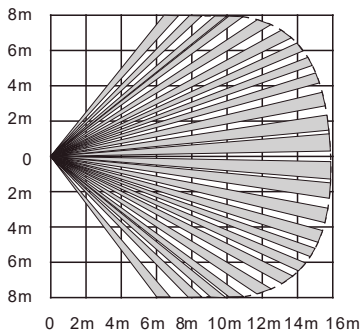

ALTURA RECOMENDADA 1.8 M - 2.2 M

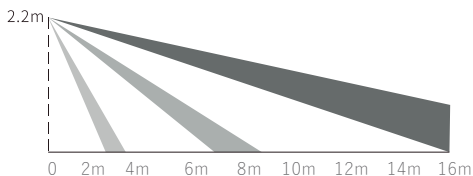

PROGRAMACIÓN

Ahora pulse "Añadir dispositivos" y seguidamente vuelva a seleccionar "Añadir dispositivos". Introduzca un nombre para identificar el dispositivo instalado.

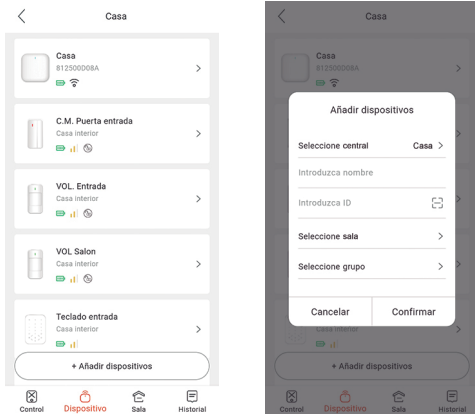

Retire la tapa trasera del cuerpo principal para quitar los aislantes de la batería y localice la etiqueta que contiene el identificador ID y el código QR.

Introduzca el identificador ID o escanee el código QR y vuelva a colocar la tapa. Asigne el detector a una "sala" y a un "grupo" y pulse "confirmar".

Cuando la aplicación muestre "Presione el botón para añadir", presione el pulsador de la tapa frontal del contacto magnético hasta que la aplicación lo muestre en pantalla. La central emitirá un tono confirmando que el dispositivo se ha añadido correctamente.

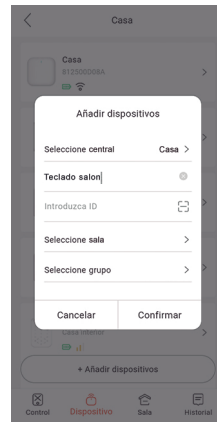

ADVERTENCIA

- Existe riesgo de explosión si la batería se sustituye por una clase diferente a la descrita.
- Deseche las baterías usadas según las normativas locales vigentes.

GARANTÍA

Estimado cliente, gracias por elegir nuestro equipo. Por favor, lea atentamente las instrucciones antes de la instalación:

1. Nuestra garantía es de 3 años a partir de la fecha de compra, siempre y cuando se siga correctamente el manual de instrucciones.
2. Le cobraremos la reparación si se dan las siguientes condiciones durante el periodo de garantía:
 - Fallo causado por la operación incorrecta;
 - Otros fallos no causados por nuestro diseño, tecnología, calidad y fabricación;
 - Fallo causado por el trabajo con los productos de terceros, software, etc.;
 - O la instalación incorrecta, mal uso, reparación no autorizada, modificación, accidente, caso de fuerza mayor u otra causa externa de fallo o defecto.

ESPECIFICACIONES

TRANSMISIÓN	FSK @868MHz
POTENCIA TRANSMISIÓN	≤13dBm
COBERTURA	800m (campo abierto)
CONSUMO EN REPOSO	<45µA
ALIMENTACIÓN PILA	2 x CR123A (3Vc.c.)
DURACIÓN DE LA PILA	5 años (10 veces/día)
TEMPERATURA FUNCIONAMIENTO	-10°C a +55°C
HUMEDAD DE TRABAJO	≤95%RH
DIMENSIONES EQUIPO	153(An)×80(Al)×58(P)mm
DISTANCIA DETECCIÓN	16 Metros
ANGULO DE DETECCIÓN	90° Grados

