

**Mod. 1R PLUS**  
**CERROJO ALTA SEGURIDAD**

SEGURIDAD

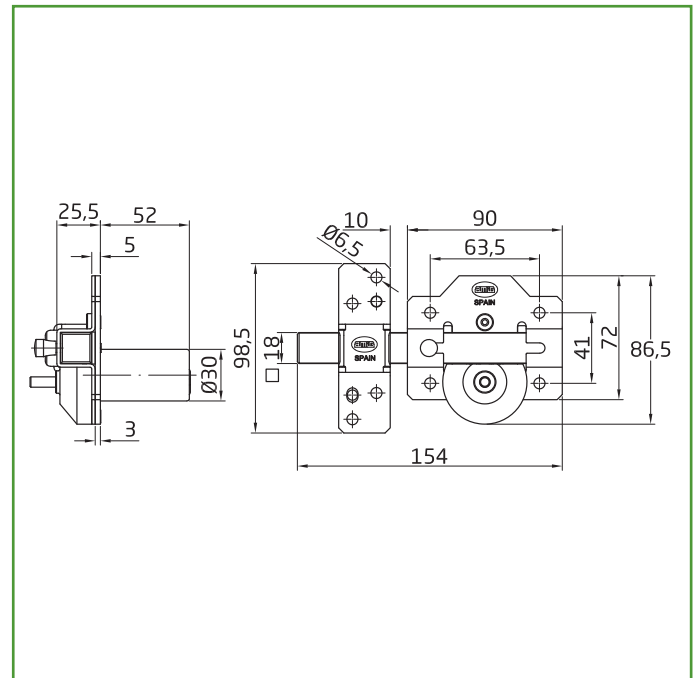
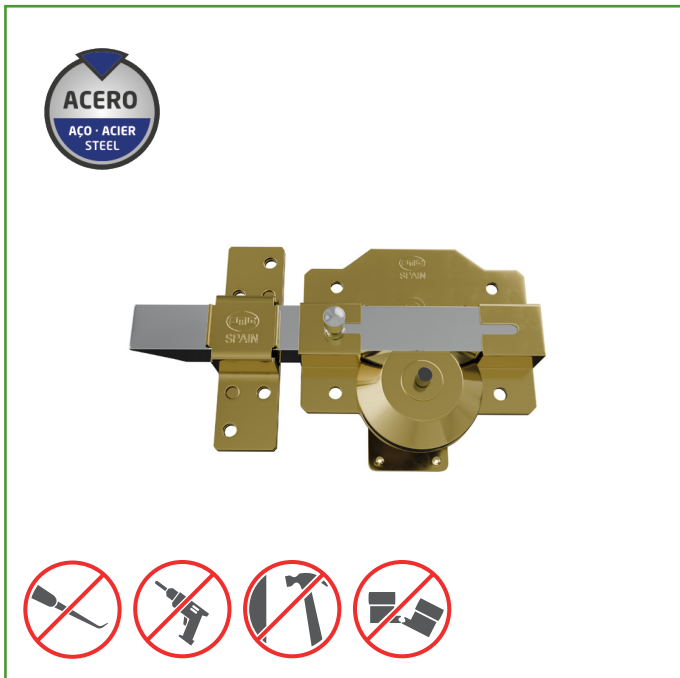

**Medidas:** 90 x 154 mm

**Material:** Acero

**Acabado:** Oro

**Código:** 24973

**Presentación:** DISPLAY

**EAN pieza:** 8413023249738



**Características**

Cerrojo de sobreponer con resbalón, con cilindro redondo de alta seguridad y pestillo de apertura. Longitud del cilindro: 50 mm. Cilindro de 6 pines y muelles de acero inoxidable. Protegido contra ganzúa. Placa con protección antitaladro. Alta resistencia a la extracción y a la rotura. Sistema antibumping. Incluye tarjeta de propiedad y 5 llaves de punto codificadas.

**Tarjeta de propiedad para copia de llaves**



**5 llaves: Mod. 10080**



**Ecofriendly**

En AMIG tenemos como objetivo ofrecer la mejor calidad en nuestros productos sin dañar el medio ambiente. Por eso, trabajamos para cumplir en todo momento con la normativa ambiental en nuestros procesos, así como implantando el Sistema Integral de Gestión (SIG) de residuos de envases y embalajes.

**Conservación y limpieza**

Se recomienda revisar periódicamente su mecanismo de funcionamiento. Lo más recomendable es aplicar una capa de lubricante seco, no de aceite ni grasa, en el lugar donde se inserta la llave. Nunca hay que utilizar aceite, grafito seco o lubricante de silicona. La limpieza y lubricación regular de los cilindros le garantizarán una vida útil prolongada.



**Logística del producto:** 

Longitud del producto (cm):	
Ancho del producto (cm):	
Altura del producto (cm):	
Peso del producto (gr):	1260

**Datos packaging:** 

Cantidad por envase:	1
Longitud del envase (cm):	17
Ancho del envase (cm):	12
Altura del envase (cm):	13
Peso del envase (Kg):	1,35
EAN del envase:	8413023249738

Cantidad por embalaje	10
Longitud del embalaje (cm):	63
Ancho del embalaje (cm):	20
Altura del embalaje (cm):	28
Peso del embalaje (Kg):	14
EAN del embalaje:	8413023949737

