



# Pure Slim

Equipo de ultrafiltración  
para el tratamiento de  
agua

*Ultrafiltration water treatment unit*

*Unité de traitement d'eau par ultrafiltration*

*Equipamento de ultrafiltração para o  
tratamento de água*

*Impianto di ultrafiltrazione per il  
trattamento dell'acqua*

**clever**  
GRIFERÍA BAÑO & COCINA

# Pure Slim

## LA SOLUCIÓN COMPLETA

Para más información consulta la web:

[www.griferiaclever.com/pure](http://www.griferiaclever.com/pure)

For more information, visit the website:

[www.clevertaps.com/pure](http://www.clevertaps.com/pure)

Pour plus d'informations, consultez le site web:

[www.robinetterieclever.fr/pure](http://www.robinetterieclever.fr/pure)

Para mais informações, consulte o site:

[www.griferiaclever.com/pure](http://www.griferiaclever.com/pure)

Per maggiori informazioni, consulta il sito web:

[www.griferiaclever.com/pure](http://www.griferiaclever.com/pure)



Warranty  
Garantie  
Garantia  
Garantie

**Pure Slim**, un equipo de ultrafiltración novedoso y revolucionario para el tratamiento de agua, diseñado para conquistar los hogares. Un producto que sorprende por la facilidad de su instalación y por su contribución a la sostenibilidad y al ahorro en las viviendas. Las dimensiones del sistema Pure Slim (36,3 x 12 x 34,2 cm) y su compactibilidad permiten su instalación en el mueble de debajo del fregadero sin que se perciba ningún cambio en la cocina. Dentro del sistema los cuatro cartuchos instalados filtran el agua con una eficiencia y calidad sin igual. El agua, que debe entrar con la suficiente presión, se separa y todos los sólidos, así como las impurezas, son filtradas y finalmente eliminadas.

*Pure Slim, a revolutionary new ultrafiltration equipment for water treatment, designed to conquer homes. A product that surprises for its easy installation and contribution to sustainability and savings at home. The dimensions of Pure Slim system are 36,3 x 12 x 34,2 cm and its compactness, allow the installation under the sink without any change in the kitchen. Inside Pure, the four cartridges installed, filter the water with an unprecedented efficiency and quality. The water, which must enter with sufficient pressure, is separated and all solids, as well as impurities, are filtered and finally removed. The water is purified and ready to drink.*

*Pure Slim, un appareil d'ultrafiltration innovant et révolutionnaire pour le traitement de l'eau, conçu pour conquérir les foyers. Un produit qui surprend par sa facilité d'installation, sa durabilité écologique et l'économie d'énergie qu'il permet de faire aux ménages. Les faibles dimensions du système Pure Slim (36,3 x 12 x 34,2 cm) et son volume compact permettent de réaliser son installation sous l'évier sans besoin d'effectuer de travaux*

*dans la cuisine. A l'intérieur de l'appareil, les quatre cartouches filtrent l'eau avec un résultat qualitatif optimum. Lorsque l'eau passe dans l'appareil avec la pression suffisante, tous les éléments solides et les impuretés sont filtrés et éliminés.*

*Pure Slim, um equipamento de ultrafiltração Novo e revolucionário para o tratamento de água. Desenhado para conquistar o espaço na sua habitação. Um produto que surpreende pela facilidade na sua instalação e pela sua contribuição na sustentabilidade e poupança de água nas habitações. As dimensões do sistema Pure Slim (36,3 x 12 x 34,2 cm) e a sua compatibilidade permitem a instalação no móvel por debaixo da banca sem necessidade de alterações na cozinha. Dentro do sistema, os quatro cartuchos instalados filtram a água com uma eficiência e qualidade de excelência. A água que deve entrar com a pressão suficiente, separa todos as partículas sólidas, assim como impurezas. São filtradas e finalmente eliminadas.*

*Pure Slim, un sistema di ultrafiltrazione innovativo e rivoluzionario per il trattamento dell'acqua, progettato per conquistare le case. Un prodotto che sorprende per la facilità di installazione e per il suo contributo alla sostenibilità e al risparmio domestico. Le dimensioni del sistema Pure Slim (36,3 x 12 x 34,2 cm) e la sua compattezza permettono di installarlo sotto il lavello senza che si noti alcun cambiamento in cucina. All'interno del sistema, le quattro cartucce installate filtrano l'acqua con un'efficienza e una qualità senza paragoni. L'acqua, che deve entrare con una pressione sufficiente, viene separata e tutti i solidi, così come le impurità, vengono filtrati e infine eliminati.*

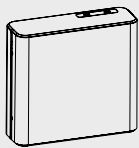
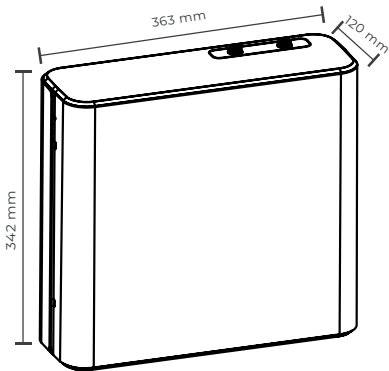

### Pure + 4 filtros

Pure + 4 filters  
Pure + 4 filtros  
Pure + 4 filtros  
Pure + 4 filtri



### Instrucciones

Instructions  
Instructions  
Instruções  
Istruzioni

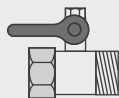

### Válvula by-pass

By-pass valve  
Vanne by-pass  
Válvula by-pass  
Valvola di by-pass

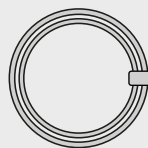

### Tubería PE 1/4" 2m

1/4" PE PIPE 2m  
Tube PE 1/4" 2m  
Tubagem PE 1/4" 2m  
Tubo PE 1/4" 2m

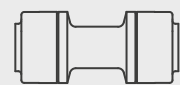

### Conector push-fit 1/4"

Push-fit connector 1/4"  
Connecteur push-fit 1/4"  
Conector push-fit 1/4"  
Connettore push-fit 1/4"

**clever**

\* La ultrafiltración no potabiliza el agua, funciona únicamente con agua de red.

Ultrafiltration doesn't make the water drinkable, works only with mixed water. / L'ultrafiltrazione ne rende pas l'eau potable, fonctionne uniquement avec l'eau du réseau. / A ultrafiltração não torna a água potável, funciona apenas com água da rede. / L'ultrafiltrazione non rende l'acqua potabile, funziona esclusivamente con l'acqua della rete.

# Equipo de ultrafiltración para el tratamiento de agua

## VENTAJAS Y CARACTERÍSTICAS **PURE SLIM**



### SIN CONSUMO ELÉCTRICO

El equipo funciona de una manera autónoma sin depender de un sistema eléctrico externo.

*No electricity.  
Autonomous unit without depending on an electrical network.*

*Pas de consommation d'électricité.  
L'équipement fonctionne de manière autonome sans dépendre d'un système électrique externe.*

*Sem consumo elettrico.  
O equipamento funciona de forma autónoma sem depender de um sistema elétrico externo.*

*Nessun consumo di elettricità  
L'impianto funziona in modo autonomo senza dipendere da un sistema di alimentazione esterno.*



### NO MÁS PLÁSTICOS

No transportarás botellas ni generarás plásticos innecesarios. Por ejemplo, una familia de cuatro personas consume una media de 2.000 botellas al año.

*No more plastics.  
Non carry more bottles and non plastic produce. A four members family consume approximately 2.000 water bottles per year.*

*Plus de plastique.  
Permet de réduire l'utilisation de bouteilles d'eau et la consommation de plastique. A titre d'exemple, une famille de quatre personnes consomme en moyenne 2.000 bouteilles d'eau par an.*

*STOP Plásticos!  
Não transportaras garrafas nem consumimos plasticos desnecessariamente. Por exemplo, uma família de quatro pessoas consome em média 2.000 garrafas ao ano.*

*Niente più plastica  
Non trasporterai bottiglie né genererai plastica inutile. Ad esempio, una famiglia di quattro persone consuma in media 2.000 bottiglie all'anno.*



### SIN RECHAZO DE AGUA

El 100% del agua es filtrada, promoviendo y respetando el medio ambiente.

*Non water rejection.  
Environmental friendly, filtering 100% of the water.*

*Pas de perte d'eau.  
100% de l'eau est filtrée, favorisant le respect de l'environnement.*

*Sem desperdício de água.  
100% da água é filtrada, promovendo o respeito do meio ambiente.*

*Nessun spreco d'acqua.  
Il 100% dell'acqua viene filtrata, promuovendo e rispettando l'ambiente.*

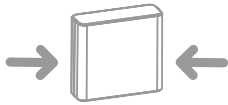

### COMPACTO

Equipo de tamaño reducido 363 x 120 x 342 mm, optimizando al máximo el espacio debajo del fregadero.

*Compact.  
Undersized unit 363 x 120 x 342 mm, optimizing under sink space.*

*Compact.  
Volume réduit 363 x 120 x 342 mm, permettant d'optimiser au maximum l'espace sous l'évier.*

*Compacto.  
Equipamento de tamanho reduzido 363 x 120 x 342 mm, otimizando ao máximo o espaço debaixo da Banca.*

*Compatto  
Apparecchio di dimensioni ridotte 363 x 120 x 342 mm, che ottimizza al massimo lo spazio sotto il lavello.*



### SEGURIDAD ANTI-FUGAS

El equipo dispone de asas interiores que aseguran el posicionamiento correcto de los filtros evitando así posibles fugas.

*Anti-leaks safety.  
To avoid water leaks, there are 4 security handles to ensure the correct positioning of the filters.*

*Sécurité anti-fuites.  
L'équipement dispose de poignées de sécurité intérieures qui assurent le bon positionnement des filtres, évitant ainsi les fuites éventuelles.*

*Segurança anti-fugas.  
O sistema dispõe de um sistema de segurança para o posicionamento correto dos filtros, evitando possíveis fugas de água.*

*Sicurezza anti-fuga  
L'apparecchio è dotato di maniglie interne che garantiscono il corretto posizionamento dei filtri, evitando così eventuali perdite.*



### AGUA SALUDABLE

Mantiene los minerales en el agua, proporcionando agua filtrada de buena calidad.

*Healthy water.  
Keep minerals in water, providing high quality filtered water.*

*Eau saine.  
Il maintient les minéraux dans l'eau, fournissant une eau filtrée de bonne qualité.*

*Água saudável.  
Mantém os minerais da água, proporcionando água filtrada de boa qualidade.*

*Acqua sana  
Mantiene le proprietà dei minerali nell'acqua, fornendo acqua filtrata di buona qualità*



### FÁCIL INSTALACIÓN

El equipo se instala mediante conexiones push-fit.

*Easy installation.  
Push-fit connections to install the unit.*

*Installation facile.  
Installation rapide de l'équipement grâce aux connexions Push Fit.*

*Facil instalação.  
Ligações Push-fit para a instalação hidráulica.*

*Facile da installare  
L'apparecchio si installa tramite connessioni push-fit.*





# PP

**Vida útil  
12 m / 3600 L\***

*Recommended life / Durée de vie  
recommandée / Vida útil / Vita utile*

**Filtra partículas,  
sedimentos, óxido  
y arena.**

*Reduce the particulates,  
sediment, rust and sand. /  
Filtre les particules, les  
sédiments, la rouille et le  
sable. / Filtra partículas  
ferríticas, sedimentos e  
arena. / Filtra particelle,  
sedimenti, ruggine e sabbia.*

5-10 µm

# C1

**Vida útil  
12 m / 3600 L\***

*Recommended life / Durée de vie  
recommandée / Vida útil / Vita utile*

**Reduce el cloro y  
absorbe las partículas  
pequeñas.**

*Reduce the chlorine and  
absorb smaller particulates.  
/ Réduit le chlore et absorbe  
les petites particules. / Reduz  
o cloro e absorveas  
partículas mais pequenas. /  
Riduce il cloro e assorbe le  
particelle piccole.*

1 µm

# C2

**Vida útil  
12 m / 3600 L\***

*Recommended life / Durée de vie  
recommandée / Vida útil / Vita utile*

**Elimina el olor  
y el mal sabor.**

*Reduce the odor and  
smell, and provide great  
taste water. / Élimine les  
odeurs et le mauvais  
goût de l'eau. / Elimina  
o odor e mau sabor /  
Elimina gli odori e i  
cattivi sapori.*

1 µm

# UF

**Vida útil  
24 m / 5400 L\***

*Recommended life / Durée de vie  
recommandée / Vida útil / Vita utile*

**Filtra organismos  
y bacterias.**

*Reduce organism and  
bacteria. / Filtre les  
organismes et les  
bactéries. / Filtra  
organismos e bacterias. /  
Filtra organismi e batteri.*

0,02-0,1 µm

## Consumibles disponibles

*Consumables available / Consommables  
disponibles / Consumíveis disponíveis /  
Consumo disponibili*



Ref. 61535  
**Pack  
PP + C1 + C2**



Ref. 61434  
**UF**

# 3 PUNTOS CLAVES POR LOS QUE ELEGIR EL SISTEMA PURE SLIM

Key points / Points clés /  
Pontos chave / Punti chiave

## 1 SIN RECHAZO DE AGUA, 0 LITROS DE AGUA DESECHADOS

Non water rejection, 0 liters of rejected water.

Pas de perte d'eau, 0 litres d'eau rejetée.

Sem desperdício de água, 0 litros de água descartada.

Senza spreco d'acqua, 0 litri di acqua sprecati.

## 2 MANTIENE LOS MINERALES SALUDABLES EN EL AGUA

Keep healthy minerals in water.

Il maintient les minéraux dans l'eau.

Mantém os minerais da água.

Mantiene i minerali nell'acqua.

## 3 SIN CONSUMO ELÉCTRICO

Autonomous unit without depending on an electrical network.

L'équipement fonctionne de manière autonome sans dépendre d'un système électrique externe.

O equipamento funciona de forma autónoma sem depender de um sistema elétrico externo.

Unità autonoma senza dipendenza dalla rete elettrica

# 3 POR QUÉ NO ELEGIR OTROS SISTEMAS DE TRATAMIENTO DE AGUA

Why not choose other systems /  
Pourquoi ne pas choisir d'autres systèmes /  
Por que não escolher outros sistemas /  
Perché non scegliere altri sistemi

## 1 SE DESPERDICIAN 7 LITROS DE AGUA POR CADA LITRO FILTRADO

7 liters of rejected water for each filtered liter.

7 litres d'eau sont rejetés pour chaque litre filtré.

7 litros de água rejeitada para cada litro filtrado.

Si sprecano 7 litri d'acqua per ogni litro filtrato.

## 2 AGUA CON MENOS MINERALES SALUDABLES

Water with less healthy minerals.

Moins de minéraux bénéfiques dans l'eau.

Água com menos minerais saudáveis.

Acqua con meno minerali salutari.

## 3 CONSUME ENERGÍA

It consumes energy.

Ils consomment de l'énergie.

Ele consome energia.

Consuma energia.

## DISPONIBLE EN ESTAS COMBINACIONES

Available in these combinations / Disponible dans ces combinaisons / Disponível nestas combinações /  
Disponibile in queste combinazioni



# NUESTROS PILARES



## VÁLVULAS, SISTEMAS Y CONEXIONES

Soluciones para conducciones domésticas de agua y gas, y sistemas completos de tubería, accesorio y válvula.

*Solutions for domestic water and gas pipelines, and complete piping systems including fittings and valves.*

*Solutions pour les conduites domestiques d'eau et de gaz, ainsi que des systèmes complets de tuyauterie, accessoires et vannes.*

*Soluções para canalizações domésticas de água e gás, e sistemas completos de tubagem, acessórios e válvulas.*

*Soluzioni per condotte domestiche di acqua e gas, e sistemi completi di tubazioni, accessori e valvole.*



## GRIFERÍA

STH desarrolla una exclusiva gama de grifería para baño y cocina: de calidad, innovación y diseño.

*STH develops an exclusive range of bathroom and kitchen faucets, defined by quality, innovation, and design.*

*STH développe une gamme exclusive de robinetterie pour la salle de bain et la cuisine, alliant qualité, innovation et design.*

*A STH desenvolve uma gama exclusiva de torneiras para casa de banho e cozinha, marcada pela qualidade, inovação e design.*

*STH sviluppa una gamma esclusiva di rubinetteria per bagno e cucina, sinonimo di qualità, innovazione e design.*

## **stH** Standard Hydraulics Group

### Standard Hidráulica, S.A.U.

Av. La Ferrería 73-75  
Pol. Ind. La Ferrería  
08110 Montcada i Reixac  
Barcelona (Spain)  
Tel. +34 93 564 10 94

[www.standardhidraulica.com](http://www.standardhidraulica.com)

### Standard Hidraulica France, S.A.S

Tour Part Dieu - Le crayon  
129 Rue Servient  
69003 Lyon 03  
France  
Tel. +33624638157

[www.robinetterieclever.fr](http://www.robinetterieclever.fr)

### Standard Hidraulica Hellas Plumbing & Heating Equipment, S.A.

Magoula thesi, P.K.  
19300 Aspropyrgos  
Greece  
Tel. +30 210 2842684

[www.standardhidraulica.gr](http://www.standardhidraulica.gr)