



# CLIO

Lavabo Alto



**FABRICANTE**

GME DIVISIÓN BAÑO, S.L.  
 Av. Comarques del País Valencià 197  
 46930 Quart de Poblet (Valencia), ESPAÑA  
 T. +34 962 521 855 Fax +34 962 521 856  
 info@gmelorente.com | gmelorente.com

**PRODUCTO**

Serie CLIO de GME con servicio de entrega inmediato. Formatos de caño alto, de lavabo, de bidé, conjunto de ducha y de bañera.

- Grifería en latón
- Cartucho cerámico 30 mm 'cold' start
- Limitador de caudal ecológico 5 L/min
- Latiguillos Tucai 3/8" DVGW
- Maneta integrada
- Aireador Neoperl orientable

**ACABADOS**



Acabado PVD: Tratamiento superficial de alta tecnología que proporciona alta resistencia al desgaste, la corrosión y los arañazos. Aplicado mediante deposición física en vacío, garantiza una excelente adherencia, estabilidad del color y fácil mantenimiento, incluso con uso intensivo.

**MEDIDAS**

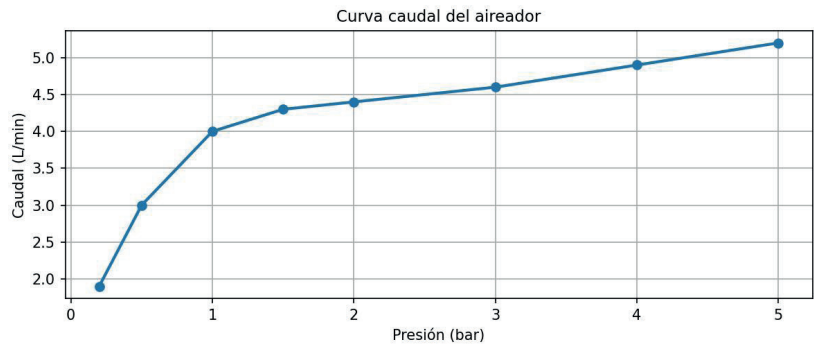
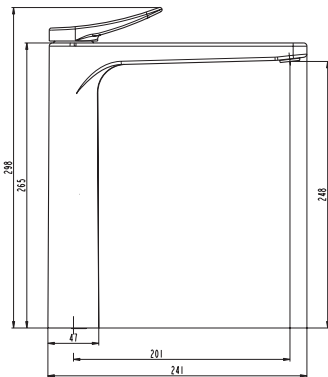

**ENSAYOS REALIZADOS**

**NORMATIVA**

**RESULTADO**

Resistencia a la corrosión (NSS)	UNE EN 248:2003	Correcto
Estanqueidad	UNE EN 817:2009	Correcto
Resistencia mecánica bajo presión	UNE EN 817:2009	Correcto
Resistencia torsión órgano maniobra	UNE EN 817:2009	Correcto
Caudal de agua	UNE EN 817:2009	
- Con aireador		5,2 l/mn
- Sin aireador		11,1 l/mn
Dispersión chorro	UNE EN 19703	>95%

