



/ SIRIO  
BAÑERA



FABRICANTE

GME DIVISIÓN BAÑO, S.L.  
Av. Comarques del País Valencià 197  
46930 Quart de Poblet (Valencia), ESPAÑA  
T. +34 962 521 855 Fax +34 962 521 856  
info@gmelorente.com | gmelorente.com

PRODUCTO

Serie SIRIO de GME con servicio de entrega inmediato. Formatos de caño alto, de lavabo, de bidé, conjunto de ducha y de bañera.

Grifería en latón con múltiples acabados.  
Cartucho cerámico 35 m cold start  
Flexo doble engatillado flexible en cromo y PVC antitorsión en el resto de acabados  
Colgador orientable  
Mango c/antical.

ACABADOS

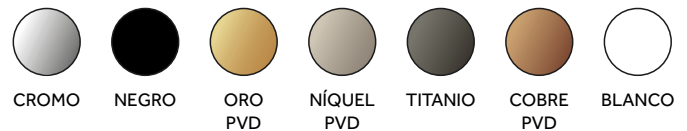

Información facilitada por el fabricante bajo su responsabilidad.

MEDIDAS

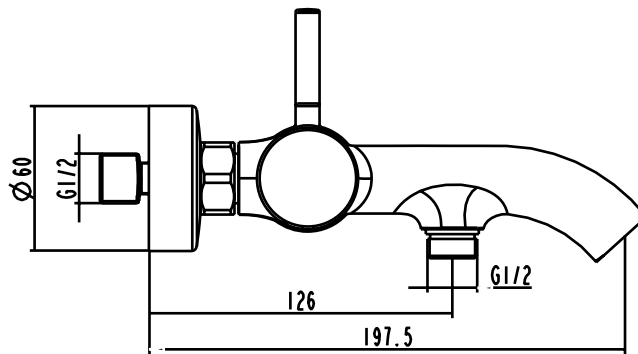

ENSAYOS REALIZADOS	NORMATIVA	RESULTADO
Resistencia a la corrosión (NSS)	UNE EN 248:2003	Correcto
Estanqueidad	UNE EN 817:2009	Correcto
Resistencia mecánica bajo presión	UNE EN 817:2009	Correcto
Resistencia torsión órgano maniobra	UNE EN 817:2009	Correcto
Caudal de agua	UNE EN 817:2009	
- Con aireador		7 l/mn
- Sin aireador		11 l/mn
Dispersión chorro	UNE EN 19703	>95%



**AIDIMME**  
INSTITUTO TECNOLÓGICO

Los ensayos descritos en esta ficha han sido realizados en el laboratorio de AIDIMME (ESG46261590) a petición del fabricante del producto. Los resultados obtenidos únicamente conciernen a la muestra analizada.  
Dichos resultados se recogen en el informe de ensayos referencia 223.I.2205.143.ES.01 (H.E. 22201458)