

TEKA



Installation, maintenance & use

ES PT



teka.com

# Índice instrucciones de instalación y mantenimiento

INSTRUCCIONES DE SEGURIDAD .....	3	ACCESORIOS .....	9
Seguridad eléctrica .....	3	Montaje de las guías telescópicas.....	9
Seguridad para los niños .....	4	Guías telescópicas con clip abatible	9
Seguridad en el uso del horno .....	4	Guías telescópicas con clip directo..	9
Seguridad en la limpieza y mantenimiento .....	5	LIMPIEZA Y MANTENIMIENTO.....	10
Seguridad en el uso del ciclo de limpieza por pirólisis .....	6	Limpieza del exterior y los accesorios de horno.....	10
INSTALACIÓN .....	7	Limpieza del interior del horno .....	10
Previo a la instalación.....	7	Desmontar los soportes laterales....	10
Instalación en columna.....	7	Para montar los soportes .....	10
Instalación bajo encimera.....	7	Desmontar el panel de fondo .....	10
Conexión eléctrica .....	7	Hornos con grill abatible y función de autolimpieza por pirólisis .....	10
Instalación del horno.....	7	Indicaciones de limpieza importantes en montaje y desmontaje de la puerta.	10
INFORMACIÓN MEDIOAMBIENTAL .....	8	Cambio de la lámpara del horno .....	10
Retirada del embalaje ecológico.....	8	USO ECOLÓGICO DEL HORNO.....	11
Retirada del producto .....	8	INFORMACIÓN TÉCNICA .....	11
Información energética.....	8	MANEJO DEL HORNO.....	11
ANTES DEL PRIMER USO .....	8	Modelos sin temporizador.....	11
OTRAS INSTRUCCIONES IMPORTANTES.....	8	Modelos con temporizador .....	11
		Modelos con reloj electrónico.....	12
		FIGURAS .....	24

# INSTRUCCIONES DE SEGURIDAD

Lea atentamente estas instrucciones para obtener el máximo rendimiento de su horno de una forma correcta y segura. Guarde este manual de cara a que pueda leerlo un nuevo propietario.

## Seguridad eléctrica

- En el caso de que el horno no lleve cable de alimentación, los cables que se pueden utilizar en hornos no pirolíticos son los siguientes: H05RR-F / H05VV-F / H05V2V2-F / H07RN-F / H05SS-F.

En hornos pirolíticos y polivalentes, sólo se puede utilizar cable del tipo H05SS-F. El esquema de conexión se muestra en la Figura 1. Ver voltage en placa de características.

- El horno debe conectarse siempre a una buena toma de tierra y la instalación de este aparato tiene que cumplir los reglamentos vigentes.
- El uso de este aparato está previsto para una altitud máxima de 2.000 metros.
- Para la instalación del horno se deben incorporar medios de desconexión total a la instalación fija de acuerdo con las reglamentaciones de instalación (adecuado a la intensidad a soportar y con una apertura mínima entre contactos de 3 mm) bajo las condiciones de categoría III de sobretensión, para la desconexión en casos de emergencia, limpieza o cambio de la lámpara. En ningún caso el cable de toma de tierra podrá pasar por este interruptor.
- Este interruptor se puede sustituir por una clavija de enchufe, siempre que pueda estar accesible en un uso normal.
- Cualquier manipulación o reparación del aparato, incluida la sustitución del cable de alimentación, debe realizarse por personas del Servicio de Asistencia Técnica autorizado usando repuestos originales. Las reparaciones o manejo realizado por otras personas pueden ocasionar daños al aparato o un mal funcionamiento, poniendo en peligro su seguridad.

- **Desconecte su horno cuando esté averiado.**
- **En hornos combinados con encimera, sólo se podrán montar las recomendadas por el fabricante, a fin de evitar un posible riesgo.**

### **Seguridad para los niños**

- **Impida que los niños se acerquen al horno durante el cocinado o la limpieza por pirólisis, ya que se alcanzan temperaturas elevadas.**
- **Los niños menores de 8 años deben permanecer alejados a menos que estén bajo supervisión permanente. Los niños no deben jugar con el aparato.**
- **Este aparato pueden utilizarlo niños con edad de 8 años y superior y personas con capacidades físicas, sensoriales o mentales estén reducidas, o falta de experiencia o conocimiento, si se les ha dado la supervisión o instrucción apropiadas respecto al uso del aparato de una manera segura y comprenden los peligros que implica.**
- **Para México: Este aparato no se destina para utilizarse por personas (incluyendo niños) cuyas capacidades físicas, sensoriales o mentales sean diferentes o estén reducidas o carezcan de experiencia o conocimiento, a menos que dichas personas reciban una supervisión o capacitación para el funcionamiento del aparato por una persona responsable de su seguridad.**

### **Seguridad en el uso del horno**

- **El horno siempre tiene que funcionar con la puerta cerrada.**
- **Sólo utilice el horno cuando esté instalado en el interior del mueble (Ver Instalación del horno).**
- **No instale el horno detrás de puertas decorativas. Esto podría provocar sobrecalentamiento.**
- **El fabricante no se responsabiliza de un uso que no sea para la preparación de alimentos de forma doméstica.**
- **No recubra el fondo del horno con hojas de papel de aluminio ni de cualquier otro material, ya que puede afectar al cocinado y dañar el esmalte de la cavidad y el interior del mueble de su cocina**

- No guarde aceites, grasas ni materiales inflamables en el interior, ya que puede ser peligroso si pone el horno en funcionamiento.
- No se apoye ni se siente en la puerta abierta, podría dañarla además de poner en peligro su seguridad.
- La bandeja y la parrilla poseen un sistema para facilitar su extracción parcial y manipular los alimentos. Coloque siempre estos accesorios en el interior del horno como se indica en el apartado Accesorios.
- Durante el uso el aparato se calienta, emplee guantes de protección cuando quiera maniobrar dentro de él y evite tocar los elementos de calentamiento.
- Use sólo la sonda de medida de temperatura suministrada dentro del horno (modelos con esta prestación).

### **Seguridad en la limpieza y mantenimiento**

- Debe desconectar el aparato de la red eléctrica para realizar cualquier intervención.
- No utilizar limpiadores a vapor o agua a presión para limpiar el horno.
- No use rascadores de metal afilados, estropajos metálicos, cepillos de alambre ni polvos comerciales o abrasivos para limpiar la puerta del horno, ya que podría arañar la superficie y provocar la rotura del cristal.
- La limpieza y el mantenimiento a realizar por el usuario no deben realizarlo los niños sin supervisión.
- Antes de sustituir la lámpara, asegúrese primero que el horno está desconectado de la red eléctrica para evitar la posibilidad de choques eléctricos.
- Retirar todos los accesorios y vajilla del horno, incluyendo los soportes de bandejas y/o guías telescópicas.
- Retirar cualquier derrame o resto excesivo de suciedad, ya que durante el proceso de pirolisis podrían inflamarse corriendo peligro de incendio.
- Por su seguridad, nunca ponga en funcionamiento el horno sin el panel de fondo que protege el ventilador.

## **Seguridad en el uso del ciclo de limpieza por pirólisis**

### **Antes de comenzar el ciclo de limpieza:**

- **MUY IMPORTANTE:** Retirar todos los accesorios y vajilla del horno, incluyendo los soportes de bandejas y/o guías telescópicas.
- Retirar cualquier derrame o resto excesivo de suciedad, ya que durante el proceso de pirólisis podrían inflamarse corriendo peligro de incendio.
- Retirar los restos de suciedad de la junta de horno.
- Seguir atentamente las instrucciones para programar el ciclo de limpieza por pirólisis.

### **Durante el proceso de limpieza por pirólisis:**

- No deje paños ni cualquier otro elemento textil colgado del tirador del horno ni en contacto con éste.
- Por seguridad, la encimera de cocción debe permanecer apagada durante el funcionamiento del horno en modo pirólítico, cuando éste vaya instalado debajo de la encimera.
- La luz interior del horno permanecerá apagada y no puede encenderse.
- El horno está dotado de un mecanismo de bloqueo de seguridad automático que impedirá la apertura de la puerta durante el ciclo de limpieza. No intente abrir la puerta mientras el bloqueo está activado.



### **INFORMACIÓN**

En este libro se describen características generales de los hornos, por lo que podrían no corresponder exactamente con los de su horno. Para conocer las prestaciones y equipamiento específico de su horno, debe consultar la Guía de Uso extendida que encontrará escaneando el código QR situado en la portada de este manual.

El fabricante se reserva el derecho de modificar características del producto para mejorar el funcionamiento del mismo.

# Instalación

Esta información va dirigida exclusivamente al instalador, ya que es el responsable del montaje y conexión eléctrica. Si usted mismo instala el horno, el fabricante no se hará responsable de los posibles daños.

## PREVIO A LA INSTALACIÓN

- Para manipular el horno utilice las asas laterales. Nunca utilice el tirador de la puerta para levantar el horno.
- Cuando instale el horno debajo de una encimera respete las instrucciones de instalación de la misma.
- En general, deben evitarse los salientes (refuerzos del mueble, tuberías, bases de enchufe, etc...) en la parte posterior del mueble.
- Cuando la base del enchufe de conexión a red se coloque dentro del mueble en el que se instala el horno, se hará dentro la zona sombreada. Figura 2.
- El mueble en el que se instala el horno y muebles adyacentes, deben soportar temperaturas superiores a 85° C.
- Las instrucciones de instalación deben respetarse rigurosamente, de lo contrario, podría bloquearse el circuito de ventilación del horno, provocando altas temperaturas que podrían dañar el mueble así como el propio aparato.
- Para ello, verifique las medidas del mueble y de las aberturas a realizar en los mismos según las figuras que se indican a continuación:

### Instalación en columna.

Horno de 60 cm: Figura 7\*.

Horno de 45 cm: Figura 8\*.



### ATENCIÓN

\* Para la instalación de **hornos pirolíticos** **NO** realizar las aberturas en el mueble que se muestran sombreadas.

### Instalación bajo encimera.

Horno de 60 cm: Figura 9\*.

Horno de 45 cm: Figura 10\*.



### ATENCIÓN

\* Para la instalación de **hornos pirolíticos** **NO** realizar las aberturas en el mueble que se muestran sombreadas.

## CONEXIÓN ELÉCTRICA

El instalador debe verificar que:

- La tensión y la frecuencia de la red se corresponde con lo indicado en la Placa de Características.
- La instalación eléctrica puede soportar la potencia máxima indicada en la Placa de Características.
- Después de la conexión eléctrica, verifique el correcto funcionamiento de todos los elementos eléctricos del horno.

## INSTALACIÓN DEL HORNO

Para todos los hornos y tras realizar la conexión eléctrica,

1. Introduzca el horno en el mueble asegurándose que el cable de alimentación no queda atrapado, ni en contacto con partes calientes del horno.
2. Observe que la carcasa del horno no esté en contacto con las paredes del mueble y que hay al menos una separación de 2 mm con los muebles contiguos.
3. Centre el horno en el mueble de forma que se garantice una distancia mínima de 5mm entre el horno y las puertas de los muebles que lo rodean. Figura 3.
4. Abra la puerta y clipe los topes de plástico suministrados con su horno en los respectivos alojamientos. Figura 11.
5. Sujete el horno al mueble con los tornillos suministrados, roscándolos al mueble a través de los topes.



## ATENCIÓN

No se apoye en la puerta abierta del horno durante los pasos 4 y 5, ya que al no estar el

horno fijado al mueble, éste podría vencerse hacia delante y caer al suelo.

## Información medioambiental

### RETIRADA DEL EMBALAJE ECOLÓGICO

El embalaje está realizado con materiales totalmente reciclables y pueden ser aprovechados nuevamente. Consulte con su administración municipal sobre las normas locales para retirar estos materiales.

Para obtener información más detallada sobre el reciclado del aparato, póngase en contacto con la administración de su ciudad, con el servicio de desechos del hogar o con el establecimiento donde compró el producto.

### RETIRADA DEL PRODUCTO



## ATENCIÓN

El símbolo  en el producto o en el embalaje, indica que este aparato no se puede tratar como un desperdicio normal del hogar. Usted debe entregarlo al punto de recolección de equipos eléctricos y electrónicos para su reciclaje. De esta forma usted ayudará a evitar posibles consecuencias negativas para el ambiente y la salud pública por una incorrecta manipulación.

### INFORMACIÓN ENERGÉTICA

Ensayos para cumplir los requisitos de los reglamentos 66/2014 (Ecodiseño) y 65/2014 (Etiquetado Energético) conforme a la Normativa EN 60350-1.





Mediciones de consumo realizadas en condiciones distintas, pueden dar valores diferentes a los reflejados para su horno.

Para conocer los datos de consumo energético de su horno, consulte la Guía de Uso que acompaña a este manual.

Este producto contiene una o dos fuentes luminosas de la clase de eficiencia energética (G).

## Antes del primer uso

Por el proceso de fabricación, puede haber en el horno restos de grasas y otras impurezas, para eliminarlos proceda como sigue:

1. Retire todos los elementos del embalaje, incluido el plástico protector si lo lleva.
2. Conecte su horno en función  /  o en su defecto  / , a 200° C y durante 1 hora. Para ello consulte la Guía de Uso que acompaña a este manual.

3. Enfríelo abriendo la puerta, de esta forma se ventila no quedando olores en su interior.
4. Tras el enfriamiento, limpie el horno y los accesorios.

Durante este primer funcionamiento, se producen humos y olores por lo que se debe asegurar una buena ventilación de la cocina.

## Otras instrucciones importantes

No vierta agua en el fondo durante el funcionamiento, ya que puede dañar el esmalte.

En cocinados con un alto contenido de líquidos es normal que se produzcan algunas condensaciones en la puerta.

Al cerrar la puerta del horno durante el cocinado, se puede llegar a apreciar el sonido del aire en el interior. Esto es un efecto normal, debi-

do a la presión que ejerce la puerta al cerrarse para garantizar la estanqueidad de la cavidad.

## Accesorios

No deposite recipientes ni alimentos en el suelo del horno. Emplee siempre las bandejas y parrillas que se suministran con el horno.

Para la preparación de yogur, puede colocar los vasos directamente en el suelo del horno.

Para cocinar cualquier otro alimento, introduzca la bandeja o parrilla en las guías laterales de la cavidad interior como se indica a continuación:

1. Entre dos varillas de los soportes laterales, o sobre alguna de las guías extraíbles si su horno las lleva.
2. La parrilla y algunas bandejas, llevan hendiduras de retención para evitar su extracción accidental. Coloque estas hendiduras hacia la parte trasera del horno y apuntando hacia abajo. Figura 4.
3. La superficie de la parrilla en la que se van a apoyar los recipientes, debe quedar por debajo de las varillas laterales. Así evitará el deslizamiento accidental del recipiente. Figura 5.
4. Las bandejas tienen una pestaña frontal para facilitar su extracción. Coloque la bandeja con esta pestaña hacia el exterior del horno. Figura 6.

### MONTAJE DE LAS GUÍAS TELESCÓPICAS

Algunos modelos de horno, incorporan como accesorio un kit de guías telescópicas.

Para el montaje de las guías telescópicas sobre los soportes cromados, proceda como se indica a continuación:

### Guías telescópicas con clip abatible



#### IMPORTANTE

Las guías deben colocarse en la altura 2, empezando desde abajo. Figura 12.

1. Retire el film protector.
2. Enganche los clips grandes en la varilla superior y abata la guía hasta enganchar los clips pequeños en la varilla inferior. Figura 12.
3. Oirá un «click» cuando la guía esté correctamente fijada. Figura 13.
4. La muesca para registro de la bandeja/parrilla, debe quedar en la parte delantera del horno. Figura 13.

### Guías telescópicas con clip directo



#### IMPORTANTE

Las guías de extracción sencilla pueden colocarse en las alturas 1, 2 y 3, empezando desde abajo. Figura 14.

Las guías de extracción doble pueden colocarse en las alturas 1, 2 y 3, empezando desde abajo. Figura 15.

**En los hornos de 45 cm**, las guías telescópicas se colocan en la altura 1. Figura 16.

1. Enganche el clip en la varilla superior del nivel deseado. Figura 17.
2. Oirá un «click» cuando la guía esté correctamente fijada. Figura 18.
3. La muesca para registro de la bandeja/parrilla, debe quedar en la parte delantera del horno. Figura 18.

# Limpieza y mantenimiento



## ATENCIÓN

Debe desconectar el aparato de la red eléctrica para realizar cualquier intervención.

## LIMPIEZA DEL EXTERIOR Y LOS ACCESORIOS DE HORNO



## IMPORTANTE

Las guías telescópicas no deben introducirse en el lavavajillas. Esto haría que la grasa que facilita el deslizamiento desaparezca y las guías se atasquen quedando inservibles.

## LIMPIEZA DEL INTERIOR DEL HORNO



## ATENCIÓN

No limpie el interior de su horno con aparatos limpiadores a vapor o agua a presión. Tampoco utilice estropajos metálicos, cepillos de alambre o cualquier utensilio que pueda rayar el esmalte.

### Desmontar los soportes laterales

1. Retire los accesorios del interior del horno.
2. Tire de los soportes en la parte frontal. Oirá un “click” al extraer la varilla delantera. Tire de los soportes y retírelos. Figura 19.

### Para montar los soportes

3. Encaje la varilla trasera en el orificio de fijación trasero.
4. Encaje la varilla delantera en el orificio de fijación delantero y empuje. Figura 20.
5. Oirá un “click” cuando el soporte esté montado. Figura 20.

### Desmontar el panel de fondo



## INFORMACIÓN

Para desmontar el panel del fondo, debe desmontar primero los soportes laterales siguiendo las instrucciones del apartado anterior.

A continuación:

1. Quite los tornillos inferiores (A) y luego el tornillo superior (B). Figura 21.
2. Para montar el panel de fondo, proceda en orden inverso.



## ATENCIÓN

Por su seguridad, nunca ponga en funcionamiento el horno sin el panel de fondo que protege el ventilador.

## HORNOS CON GRILL ABATIBLE Y FUNCIÓN DE AUTOLIMPIEZA POR PIRÓLISIS

Por favor consulte la Guía de Uso extendida, que encontrará escaneando el QR de la portada.

## INDICACIONES DE LIMPIEZA IMPORTANTES EN MONTAJE Y DESMONTAJE DE LA PUERTA

Para facilitar la limpieza de la puerta, puede desmontarla. Para ello, siga las instrucciones correspondientes al tipo de puerta que incorpora su horno consultando la Guía de Uso extendida, que encontrará escaneando el QR de la portada, encontrará los pasos a seguir.



## ATENCIÓN

Ponga atención en el orden y posición de los cristales cuando los retire, ya que deberá montarlos en el mismo orden y posición cuando termine la limpieza.

Nunca ponga el horno a funcionar si falta alguno de los cristales de la puerta.

## CAMBIO DE LA LÁMPARA DEL HORNO



## INFORMACIÓN

Escaneando el QR de la portada, encontrará las indicaciones necesarias para realizar el cambio del tipo de lámpara incorporada en su horno.

## Uso Ecológico del Horno

- Saque del horno los accesorios que no vaya a utilizar.
- Utilice recipientes apropiados para horno, preferiblemente de color oscuro.
- Durante el cocinado abra la puerta lo menos posible.
- Evite precalentar el horno vacío. Siempre que la receta lo admita, introduzca los alimentos en el horno frío.
- Si su horno dispone de función ECO, utilice esta función siempre que la receta lo admita.
- En cocinados largos, apague el horno de 5 a 10 minutos antes del tiempo de cocinado total, para aprovechar el calor residual.
- Si su horno dispone de funciones ventiladas, cocine varios platos a la vez.

## Información técnica



### ATENCIÓN

Si a pesar de estos consejos persiste el problema, póngase en contacto con su Servicio de Asistencia Técnica.

Comunique al Servicio de Asistencia Técnica el tipo de anomalía que usted observa indicando:

1. Número de Serie (S-No).
2. Modelo de Aparato (Mod.).

Esta información la encontrará en la placa de características de su horno, que puede ver al abrir la puerta, en un lateral.

## Manejo del horno

### MODELOS SIN TEMPORIZADOR

1. Seleccione una temperatura y una función de cocinado.
2. Cuando su cocinado haya finalizado ponga los mandos en posición para apagar el horno.

### MODELOS CON TEMPORIZADOR

#### Funcionamiento Manual

1. Gire el mando del temporizador hacia la izquierda hasta la posición .
2. Seleccione una temperatura y una función de cocinado.
3. Ponga los mandos en posición para apagar el horno.

#### Funcionamiento Temporizado del Horno

Permite cocinar durante un tiempo previamente seleccionado. Para ello:

1. Elija la función y la temperatura de cocinado.

2. Gire el mando del temporizador en el sentido de las agujas del reloj hasta la posición "120" minutos y después gírelo en sentido inverso para seleccionar el tiempo de cocción deseado.
3. Transcurrido el tiempo programado, sonará una señal acústica y el horno dejará de calentar.
4. Ponga los mandos en posición para apagar el horno.



### MANDO TEMPORIZADOR

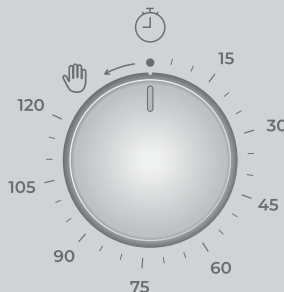

## MODELOS CON RELOJ ELECTRÓNICO

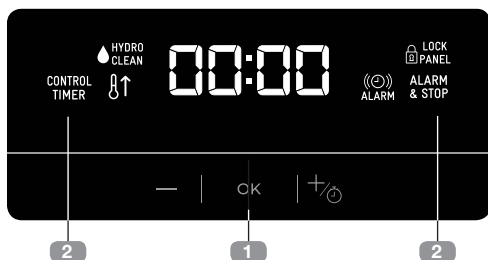

### 1 TECLAS

—, ok y +/-: Permiten la programación de las funciones del reloj electrónico.

ok: En modelos con regulación electrónica de temperatura, pulse esta tecla para ver la temperatura durante el cocinado.





Para una explicación más extendida, consulte la Guía de Uso extendida, que encontrará escaneando el QR de la portada.

### 2 SÍMBOLOS

#### Funciones del reloj

##### AVISADOR

##### y PROGRAMACIÓN

-  **Duración del Cocinado**
-  **Hora de Finalización del Cocinado**
-  y  **Inicio diferido**

##### BLOQUEO DE RELOJ

#### Otras funciones

##### CALENTAMIENTO

##### HYDROCLEAN



#### Puesta en hora

- Para poner en hora el horno, los mandos del selector de funciones y temperatura deben estar en posición .
- Al conectar su horno, observará que en el reloj aparece parpadeando la indicación 12:00.

- Tocando — o +/- ajustará las horas y después los minutos. Escuchará 2 beep seguidos como confirmación de la hora elegida.
- Si desea modificar la hora, toque — o +/- hasta que la hora aparezca parpadeando.

Toque ok y siga los pasos descritos en el punto anterior.

#### Funcionamiento manual

- Tras poner el reloj en hora, su horno está listo para cocinar. Seleccione una función de cocinado y una temperatura.
- Observará que el símbolo  se ilumina durante el cocinado para indicar la transmisión de calor al alimento. Este símbolo se apaga cuando se alcanza la temperatura seleccionada.
- Para apagar el horno, ponga los mandos en posición .

#### Funcionamiento temporizado

Consulte la Guía de Uso extendida, que encontrará escaneando el QR de la portada.

#### Bloqueo de seguridad para niños

Esta función se puede seleccionar en cualquier momento durante el uso del horno.

Para activar la función, toque la tecla ok de forma prolongada hasta que escuche 1 beep sonoro y el símbolo  aparezca en la pantalla. El reloj está bloqueado.

Si el horno está apagado y activa la seguridad niños, el horno no cocinará aunque seleccione una función de cocinado.

Si mientras cocina con el horno, activa esta función, sólo bloqueará la manipulación del reloj electrónico.

Para desactivar la función, toque la tecla ok de forma prolongada hasta que escuche 1 beep sonoro.

# Índice - Instruções de Instalação e Manutenção

<b>INSTRUÇÕES DE SEGURANÇA</b> .....	14	<b>ACESSÓRIOS</b> .....	20
Segurança elétrica.....	14	Montagem das guias telescópicas.....	20
Segurança para as crianças.....	15	Guias telescópicas com	
Segurança na utilização do forno.....	15	clipe rebatível.....	20
Segurança na limpeza		Guias telescópicas com clipe direto	20
e manutenção.....	16		
Segurança na utilização do ciclo		<b>LIMPEZA E MANUTENÇÃO</b> .....	21
de limpeza por pirólise .....	16	Limpeza do exterior e dos acessórios	
		do forno.....	21
<b>INSTALAÇÃO</b> .....	18	Limpeza do interior do forno .....	21
Antes da instalação.....	18	Desmontar os suportes laterais.....	21
Instalação em coluna .....	18	Para montar os suportes.....	21
Instalação por baixo de bancada...	18	Desmontar o painel do fundo .....	21
Ligação elétrica.....	18	Fornos com grelhador articulado e	
Instalação do forno .....	18	função de autolimpeza por pirólise.....	21
		Instruções de limpeza importantes	
<b>INFORMAÇÕES AMBIENTAIS</b> .....	19	para a montagem e desmontagem	
Retirar da embalagem ecológica.....	19	da porta.....	21
Retirar o produto.....	19	Troca da lâmpada do forno .....	21
Informações energéticas.....	19		
<b>ANTES DA PRIMEIRA UTILIZAÇÃO</b> .....	19	<b>UTILIZAÇÃO ECOLÓGICA DO FORNO..</b>	22
		<b>INFORMAÇÕES TÉCNICAS</b> .....	22
<b>OUTRAS INSTRUÇÕES</b>		<b>MANUSEAMENTO DO FORNO</b> .....	22
<b>IMPORTANTES</b> .....	19	Modelos sem temporizador .....	22
		Modelos com temporizador .....	22
		Modelos con relógio electrónico.....	23
		<b>FIGURAS</b> .....	24

# **INSTRUÇÕES DE SEGURANÇA**

Leia atentamente as instruções para tirar o máximo partido do seu forno de uma forma correta e segura. Guarde este manual para que possa ser consultado por um novo proprietário.

## **Segurança elétrica**

- **Caso o cabo de alimentação não seja fornecido com o forno, os seguintes cabos poderão ser utilizados em fornos não-pirolíticos: H05RR-F / H05VV-F / H05V2V2-F / H07RN-F / H05SS-F.**

Em fornos pirolíticos y polivalentes apenas o cabo tipo H05SS-F poderá ser utilizado. O esquema de ligação é apresentado na figura 1.

- **O forno deve ter sempre uma boa ligação à terra e a instalação do mesmo deve cumprir os regulamentos em vigor.**
- **A utilização deste aparelho está prevista para uma altura máxima de 2000 metros.**
- **Para a instalação do forno, devem ser incorporados meios para desligar totalmente o forno da instalação fixa, de acordo com os regulamentos de instalação (adequados à intensidade a suportar e com uma abertura mínima de 3 mm entre contactos) e segundo as condições da categoria III de sobretenção, para quando for necessário desligar o forno em caso de emergência, limpeza ou troca da lâmpada. O cabo da tomada de ligação à terra nunca deverá passar por este interruptor.**
- **Este interruptor pode ser substituído por uma ficha de tomada, caso esta possa estar sempre acessível durante a utilização normal do forno.**
- **Qualquer manipulação ou reparação do aparelho, incluindo a substituição do cabo de alimentação, deve ser efetuada por pessoal autorizado do Serviço de Assistência Técnica e com peças de substituição originais. As reparações ou o manuseamento efetuados por outras pessoas podem provocar danos no aparelho ou um mau funcionamento do mesmo, colocando em risco a sua segurança.**

- Desligue o forno se este estiver avariado.
- Em fornos combinados com bancada, poderão ser instaladas apenas bancadas recomendadas pelo fabricante, evitando, assim, possíveis riscos.

### **Segurança para as crianças**

- Não deixe que as crianças se aproximem do forno em funcionamento, uma vez que este atinge temperaturas elevadas.
- As crianças menores de 8 anos também devem permanecer longe do forno, a não ser que tenham a supervisão permanente de um adulto. As crianças não devem brincar com o aparelho.
- Este aparelho pode ser utilizado por crianças com idade igual ou superior a 8 anos e por pessoas com capacidades físicas, sensoriais ou mentais reduzidas, ou que não tenham experiência ou conhecimento, caso permaneçam sobre supervisão ou lhes sejam fornecidas instruções adequadas sobre a utilização do aparelho de uma forma segura e compreendam os riscos.

### **Segurança na utilização do forno**

- O forno tem de funcionar sempre com a porta fechada.
- Utilize o forno só quando este estiver instalado no interior do móvel (Ver Instalação do forno).
- Não instale o forno por trás de portas decorativas. Isso pode provocar um sobreaquecimento do mesmo.
- O fabricante não se responsabiliza por uma utilização do forno que não seja para a preparação de alimentos de forma doméstica.
- Não cubra o fundo do forno com folhas de papel de alumínio, ou com qualquer outro material, pois isso pode afetar a cozedura e danificar o esmalte do interior do forno e o interior do móvel da sua cozinha.
- Não guarde óleos, gorduras nem materiais inflamáveis no interior, visto que pode ser perigoso caso coloque o forno em funcionamento.

- Não se apoie nem se sente na porta aberta, poderá danificá-la e colocar em perigo a sua segurança.
- O tabuleiro e a grelha possuem um sistema para facilitar a sua extração parcial e para manipular os alimentos. Coloque sempre estes acessórios no interior do forno, conforme indicado na secção Acessórios.
- Durante a utilização, o aparelho fica quente, por isso, utilize luvas de proteção quando precisar de mexer no interior do mesmo e evite tocar nos elementos de aquecimento.
- Utilize apenas a sonda de medição de temperatura fornecida dentro do forno (modelos com esta característica).

### **Segurança na limpeza e manutenção**

- Deve desligar o aparelho da rede elétrica para efetuar qualquer intervenção.
- Não use máquinas a vapor ou de pressão para limpar o forno.
- Não utilize raspadores de metal afiados, esfregões metálicos, escovas de arame ou pós comerciais ou abrasivos para limpar a porta do forno, uma vez que pode arranhar a superfície e provocar uma rotura no vidro.
- A limpeza e manutenção que podem ser efetuadas pelo utilizador não devem ser feitas por crianças sem supervisão.
- Antes de substituir a lâmpada, certifique-se primeiro de que o forno está desligado da rede elétrica para evitar o perigo de choque elétrico.
- Retire todos os acessórios e loiça do forno, incluindo os suportes de tabuleiro e/ou guias telescópicas.
- Remova qualquer substância vertida ou qualquer resto excessivo de sujidade, dado que durante o processo de pirólise podem inflamar-se e provocar um incêndio.
- Para sua segurança, nunca coloque o forno em funcionamento sem o painel inferior que protege o ventilador.

### **Segurança na utilização do ciclo de limpeza por pirólise**

**Antes de dar início ao ciclo de limpeza:**

- **MUITO IMPORTANTE:** retire todos os acessórios e loiça, incluindo os suportes de tabuleiro e/ou guias telescópicas.

- Remova qualquer substância vertida ou qualquer resto excessivo de sujidade, dado que durante o processo de pirólise podem inflamar-se e provocar um incêndio.
- Remova os restos de sujidade da junta do forno.
- Siga atentamente as instruções para programar o ciclo de limpeza por pirólise.

### **Durante o processo de limpeza por pirólise:**

- Não deixe panos nem qualquer outro elemento têxtil pendurado no puxador do forno nem em contacto com o mesmo.
- Por questões de segurança, a placa de cocção deve permanecer desligada durante o funcionamento do forno em modo pirolítico, caso este esteja instalado por baixo da bancada.
- A luz interior do forno permanecerá desligada e não se pode acender.
- O forno conta com um mecanismo de bloqueio de segurança automático que impede a abertura da porta durante o ciclo de limpeza. Não tente abrir a porta enquanto o bloqueio está ativado.



### **INFORMAÇÃO**

Neste manual são descritas as características gerais de um forno. Poderão existir diferenças entre este manual e o seu forno. Para conhecer as funções e o equipamento específicos do seu forno, deve consultar o Guia de Utilização alargado, que pode ser encontrado através da leitura do código QR na capa do presente manual.

O fabricante reserva-se o direito de alterar as características do produto para melhorar o funcionamento do mesmo.

# Instalação

Estas informações destinam-se exclusivamente ao instalador, já que este é o responsável pela montagem e ligação elétrica. Caso seja o próprio utilizador a instalar o forno, o fabricante não se responsabilizará por possíveis danos.

## ANTES DA INSTALAÇÃO

- Para manipular o forno, utilize as pegas laterais. Nunca utilize o puxador da porta para levantar o forno.
- Se instalar o forno por baixo de uma bancada, respeite as suas instruções de instalação.
- Em geral, devem evitar-se saliências (reforços do móvel, tubagens, bases de tomadas, etc.) na parte posterior do móvel.
- Se a base da tomada de ligação à rede for colocada dentro do móvel no qual é instalado o forno, deverá ser colocada dentro da zona sombreada. Figura 2.
- O móvel no qual o forno é instalado e os móveis adjacentes devem suportar temperaturas superiores a 85 °C.
- As instruções de instalação devem ser respeitadas rigorosamente, caso contrário, o circuito de ventilação do forno poderá ficar bloqueado, provocando altas temperaturas que podem danificar o móvel e o aparelho.
- Para tal, confirme as medidas do móvel e das aberturas que devem ser feitas nos mesmos de acordo com as figuras indicadas a seguir:

### Instalação em coluna.

Forno de 60 cm: figura 7\*.

Forno de 45 cm: figura 8\*.



### ATENÇÃO

\* Para a instalação de **fornos pirolíticos**, **NÃO** faça as aberturas no móvel que aparecem sombreadas na imagem.

### Instalação por baixo de bancada.

Forno de 60 cm: figura 9\*.

Forno de 45 cm: figura 10\*.



### ATENÇÃO

\* Para a instalação de **fornos pirolíticos**, **NÃO** faça as aberturas no móvel que aparecem sombreadas na imagem.

## LIGAÇÃO ELÉTRICA

O instalador deve verificar se:

- A tensão e a frequência da rede correspondem ao indicado na Placa de Características.
- A instalação elétrica pode suportar a potência máxima indicada na Placa de Características.
- Depois da ligação elétrica, verifique se todos os elementos elétricos do forno estão a funcionar corretamente.

## INSTALAÇÃO DO FORNO

Para todos os fornos e após realizar a ligação elétrica,

1. Coloque o forno no móvel, assegurando-se de que o cabo de alimentação não fica preso nem em contacto com partes quentes.
2. Certifique-se de que a estrutura do forno não fica em contacto com as paredes do móvel e de que existe pelo menos uma distância de 2 mm entre o forno e os móveis adjacentes.
3. Coloque o forno no centro do móvel, para que fique garantida uma distância mínima de 5 mm entre o forno e os móveis adjacentes. Figura 3.
4. Abra a porta e coloque os batentes de plástico fornecidos com o forno nos respetivos orifícios. Figura 11.
5. Prenda o forno ao móvel com os parafusos fornecidos, aparafusando-os através dos batentes.

**ATENÇÃO**

Não se apoie na porta aberta do forno durante os passos 4 e 5, pois, como o forno

não está preso ao móvel, pode cair para a frente no chão.

## Informações ambientais

### RETIRAR DA EMBALAGEM ECOLÓGICA

A embalagem foi produzida com materiais totalmente recicláveis e que podem ser reutilizados. Consulte a administração local da sua cidade no que diz respeito às normas para reciclar estes materiais.

Para obter informações mais detalhadas sobre a reciclagem do aparelho, contacte a administração local da sua cidade, o serviço de gestão de resíduos domésticos ou o estabelecimento onde adquiriu o produto.

### RETIRAR O PRODUTO

**ATENÇÃO**

O símbolo  no produto ou na embalagem indica que este aparelho não pode ser tratado como lixo doméstico normal. Deve entregá-lo num ponto de recolha de equipamento elétrico e eletrónico para a sua reciclagem. Desta forma, ajudará a evitar possíveis consequências negativas para o ambiente e para a saúde pública devido a uma manipulação incorreta.

### INFORMAÇÕES ENERGÉTICAS

Testado em conformidade com os requisitos dos regulamentos 66/2014 (conceção ecológica) e 65/2014 (etiquetagem de eficiência energética) da Norma EN 60350-1.





Medições de consumo energético efetuadas em diferentes condições podem gerar valores diferentes dos apresentados para o seu forno.

Para consultar os dados de consumo energético do seu forno, consulte o Guia de Utilização que acompanha este manual.

Este produto contém uma ou duas fontes de luz da classe de eficiência energética (G).

## Antes da primeira utilização

Devido ao processo de fabrico podem haver vestígios de gordura e outras impurezas no forno. Para eliminá-los proceda da seguinte forma:

1. Retire todos os elementos da embalagem, incluindo o plástico protetor, se incluído.
2. Ligue o seu forno na função  /  ou, se esta não existir, na função  /  a 200 °C e durante 1 hora. Para isso, consulte o Guia de Utilização que acompanha este manual.

3. Arrefeça o forno abrindo a porta, para que fique ventilado e sem odores no seu interior.
4. Após o arrefecimento, limpe o forno e os acessórios.

Durante esta primeira utilização, são libertados fumos e odores, por isso, a cozinha deve estar bem ventilada.

## Outras instruções importantes

Não verta água no fundo do forno durante o funcionamento, visto que pode danificar o esmalte.

Em cozinhados com um elevado conteúdo de líquidos, é normal que ocorra alguma condensação na porta do forno.

Ao fechar a porta do forno durante a cozedura, é possível ouvir o som do ar no interior. Este efeito é normal devido à pressão que a

porta exerce ao fechar para que o forno fique estanque.

## Acessórios

Não coloque recipientes nem alimentos no fundo do forno. Utilize sempre os tabuleiros e as grelhas fornecidas com o forno.

Para preparar iogurte, pode colocar os fracos diretamente no fundo do forno.

Para cozinhar qualquer outro alimento, introduza o tabuleiro ou a grelha nas guias laterais existentes no interior do forno, conforme indicado a seguir:

1. Entre duas varetas dos suportes laterais ou sobre alguma das guias amovíveis do forno, caso existam.
2. A grelha e alguns tabuleiros têm fissuras de retenção para evitar que sejam retirados por acidente. Coloque essas fissuras na parte traseira do forno e a apontar para baixo. Figura 4.
3. A superfície da grelha na qual vai colocar os recipientes deve ficar por baixo das varetas laterais. Assim, evita o deslizamento acidental do recipiente. Figura 5.
4. Os tabuleiros possuem uma aba frontal que facilita a sua remoção. Coloque o tabuleiro com essa aba voltada para o exterior do forno. Figura 6.

### **MONTAGEM DAS GUIAS TELESCÓPICAS**

Alguns modelos incluem um kit de guias telescópicas como acessório.

Para a montagem das guias telescópicas sobre os suportes cromados, proceda conforme indicado a seguir:

### **Guias telescópicas com clipe rebatível**



#### **IMPORTANTE**

As guias devem ser colocadas na posição 2, começando por baixo. Figura 12.

1. Retire a película protetora.
2. Engate os cliques maiores na vareta superior e puxe a guia para baixo até que esta engate nos cliques mais pequenos da vareta inferior. Figura 12.
3. Irá ouvir um “click” quando a guia estiver devidamente fixada. Figura 13.
4. O entalhe para a colocação do tabuleiro/da grelha deve ficar na parte frontal. Figura 13.

### **Guias telescópicas com clipe direto**



#### **IMPORTANTE**

As guias de extração fácil devem ser colocadas nas posições 1, 2 e 3, começando por baixo. Figura 14.

As guias de extração dupla devem ser colocadas nas posições 1, 2 e 3, começando por baixo. Figura 15.

**Nos fornos de 45 cm**, as guias telescópicas colocam-se na posição 1. Figura 16.

1. Engate o clipe na vareta superior do nível desejado. Figura 17.
2. Irá ouvir um “click” quando a guia estiver devidamente fixada. Figura 18.
3. O entalhe para a colocação do tabuleiro/da grelha deve ficar na parte frontal do forno. Figura 18.

# Limpeza e manutenção



## ATENÇÃO

Deve desligar o aparelho da rede elétrica para realizar qualquer intervenção.

## LIMPEZA DO EXTERIOR E DOS ACESSÓRIOS DO FORNO



## IMPORTANTE

As guias telescópicas não devem ser lavadas na máquina. Isso faria com que a gordura que facilita o deslizar desaparecesse e as guias encravassem e ficassem inutilizáveis.

## LIMPEZA DO INTERIOR DO FORNO



## ATENÇÃO

Não limpe o interior do forno com máquinas a vapor ou de pressão. Não utilize esfregões metálicos, escovas de arame ou qualquer utensílio que possa riscar o esmalte.

### Desmontar os suportes laterais

1. Retire os acessórios do interior do forno.
2. Puxe os suportes na frente. Você ouvirá um “clique” ao remover a haste dianteira. Puxe os suportes e remova-os. Figura 19.

### Para montar os suportes

3. Encaixe a haste traseira no orifício de fixação traseiro.
4. Encaixe a haste dianteira no orifício de fixação dianteiro e empurre. Figura 20.
5. Você ouvirá um “clique” quando o suporte estiver montado. Figura 20.

### Desmontar o painel do fundo



## INFORMAÇÃO

Para desmontar o painel do fundo, deve desmontar primeiro os suportes laterais seguindo as instruções da seção anterior.

De seguida:

1. Retire os parafusos inferiores (A) e depois o superior (B). Figura 21.
2. Para montar o painel do fundo, faça o contrário.



## ATENÇÃO

Para sua segurança, nunca coloque o forno em funcionamento sem o painel de fundo que protege o ventilador.

## FORNOS COM GRELHADOR ARTICULADO E FUNÇÃO DE AUTOLIMPEZA POR PIRÓLISE

Consulte o Manual do Utilizador alargado, que pode ser encontrado através da leitura do QR na capa.

## INSTRUÇÕES DE LIMPEZA IMPORTANTES PARA A MONTAGEM E DESMONTAGEM DA PORTA

Para facilitar a limpeza da porta, pode desmontá-la. Para tal, siga as instruções correspondentes ao tipo de porta com que o seu forno está equipado, consultando o manual de instruções fornecido, que pode ser encontrado através da leitura do QR na tampa frontal, onde encontrará os passos a seguir.



## ATENÇÃO

Tenha em conta a ordem e posição dos vidros quando os retirar, uma vez que depois deverá montá-los na mesma ordem e posição quando terminar a limpeza.

Nunca ponha o forno a funcionar sem algum dos vidros da porta.

## TROCA DA LÂMPADA DO FORNO



## INFORMAÇÃO

Ao digitalizar o QR na tampa frontal, encontrará as instruções necessárias para mudar o tipo de lâmpada incorporada no seu forno.

## Utilização ecológica do forno

- Retirar da câmara de cozimento os acessórios não utilizados.
- Utilizar recipientes que possam ir ao forno, de preferência de cor escura.
- Abrir a porta o menos possível durante a cozedura.
- Evite pré-aquecer um forno vazio. Sempre que a receita o permita, coloque os alimentos no forno frio.
- Se o seu forno tiver uma função ECO, utilize esta função se a receita o permitir.
- Para tempos de cozedura longos, desligar o forno 5 a 10 minutos antes do tempo total de cozedura para aproveitar o calor residual.
- Se o seu forno tiver funções ventiladas, cozinhe vários pratos ao mesmo tempo.

## Informações técnicas



### ATENÇÃO

Se o problema persistir, contacte o Serviço de Assistência Técnica.

Comunique ao Serviço de Assistência Técnica o tipo de anomalia observado indicando:

1. Número de série (S-No).
2. Modelo do aparelho (Mod.).

Estas informações encontram-se na Placa de Características do forno que pode consultar abrindo a porta, num dos lados.



## Manuseamento do forno

### MODELOS SEM TEMPORIZADOR

1. Seleccione uma função e uma temperatura de cozinhado.
2. Quando o seu cozinhado estiver pronto, coloque os comandos na posição  para desligar o forno.

### MODELOS COM TEMPORIZADOR

#### Funcionamento Manual

1. Rode o comando do temporizador para a esquerda até à posição pretendida .
2. Seleccione uma função e uma temperatura de cozinhado.
3. Coloque os comandos na posição  para desligar o forno.

#### Funcionamento do forno com temporização

Permite cozinhar durante um período de tempo previamente seleccionado. Para tal:

1. Seleccione uma função e uma temperatura de cozinhado.

2. Rode o comando do temporizador no sentido dos ponteiros do relógio até à posição “120” minutos e, em seguida, rode-o no sentido inverso para seleccionar o tempo de cozedura pretendido.
3. Decorrido o tempo programado, soará um sinal sonoro e o forno deixará de aquecer.
4. Coloque os comandos na posição  para desligar o forno.



#### COMANDO TEMPORIZADOR

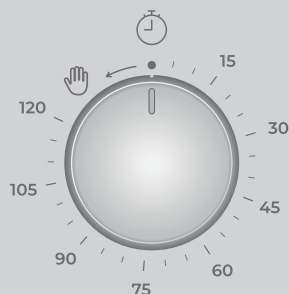

## MODELOS COM RELÓGIO ELETRÔNICO

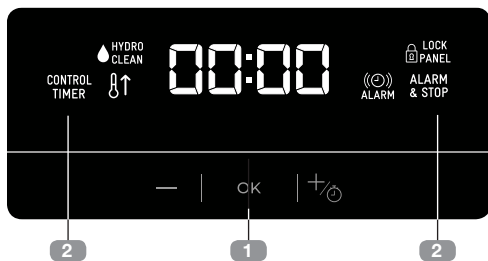

### 1 TECLAS

—, ok y +⌚: Permitem a programação das funções do relógio electrónico.

ok: Em modelos com regulação da temperatura eletrónica, prima esta tecla para ver a temperatura durante o cozinhado.





Para uma explicação mais detalhada, consulte o Guia de Uso ampliado, que encontrará ao escanear o QR na capa.

### 2 SÍMBOLOS

#### Funções do relógio

##### AVISADOR

##### PROGRAMAÇÃO

-  **Duração do cozinhado**
-  **Hora de finalização do cozinhado**
-   **Início diferido**

##### BLOQUEIO DO RELÓGIO

#### Outras funções

##### AQUECIMENTO



##### HYDROCLEAN

#### Acertar a hora

- Para acertar a hora do forno, o seletor de funções e temperatura deve estar na posição .
- Ao ligar o forno, observará que no relógio aparece a piscar a indicação 12:00.

- Ao pressionar — ou +⌚ a hora e, de seguida, os minutos. Ouvirá 2 beeps (sinais sonoros) seguidos, que confirmam a hora definida.
- Se pretender alterar a hora, pressione — ou +⌚ até que a indicação da hora fique intermitente. Pressione ok e siga os passos descritos no ponto anterior.

#### Funcionamento manual

- Após acertar a hora do relógio, o seu forno está pronto para cozinhar. Selecione uma função de cozinhado e uma temperatura.
- Poderá verificar que o símbolo  se ilumina durante o cozinhado para indicar a transmissão de calor ao alimento. Este símbolo apaga-se quando é atingida a temperatura selecionada.
- Para desligar o forno, coloque os comandos na posição .

#### Funcionamento temporizador

Consulte o Guia de Uso ampliado, que encontrará ao escanear o QR na capa.

#### Bloqueio de segurança para crianças

Esta função pode ser selecionada a qualquer momento durante a utilização do forno.

Para ativar a função, prima a tecla ok de modo prolongado até que soe 1 sinal sonoro e o símbolo  seja exibido no visor. O relógio está bloqueado.

Se o forno estiver desligado e a segurança para crianças estiver ativa, o forno não cozinhará mesmo que selecione uma função de cozinhado.

Caso ative esta função enquanto estiver a utilizar o forno, apenas bloqueará a manipulação do relógio electrónico.

Para desativar a função, prima a tecla ok de modo prolongado até que soe 1 sinal sonoro.

# Figuras

FIG. 1

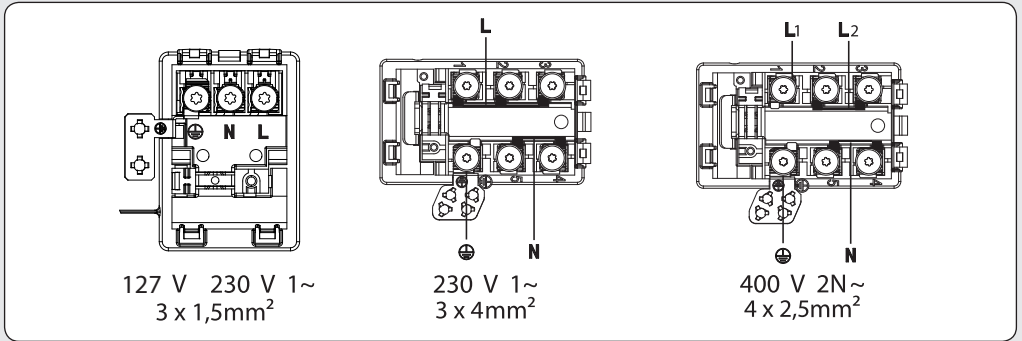

FIG. 2

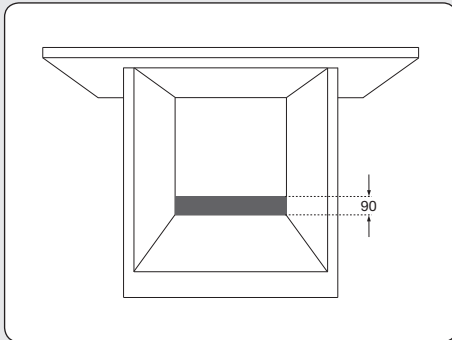

FIG. 3

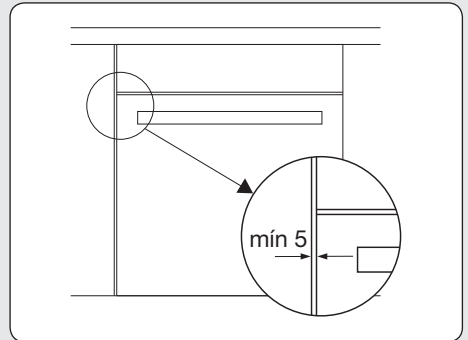

FIG. 4

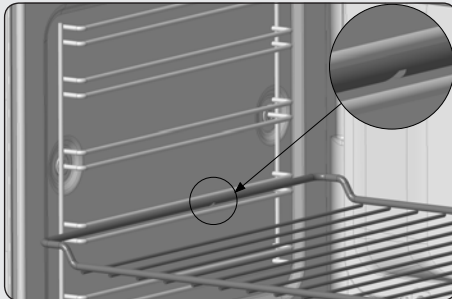

FIG. 5

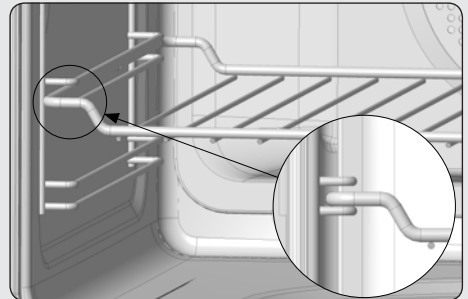

FIG. 6

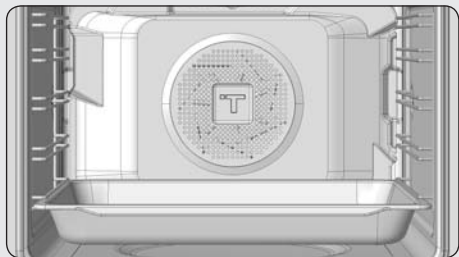

FIG. 8

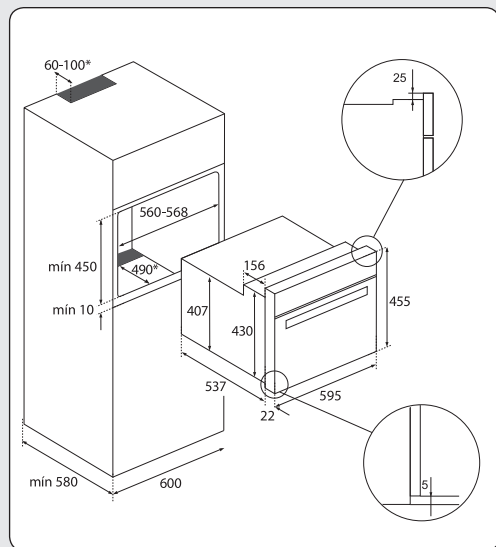
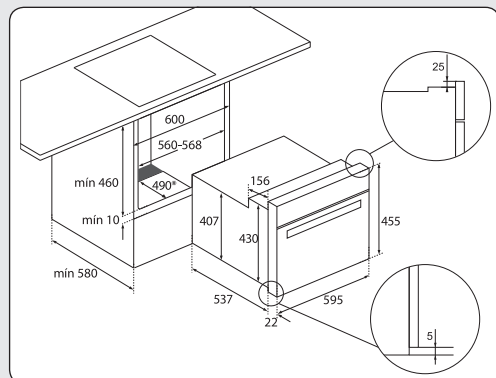

FIG. 10



\* Para hornos pirolíticos **NO** realizar las aperturas.

FIG. 7

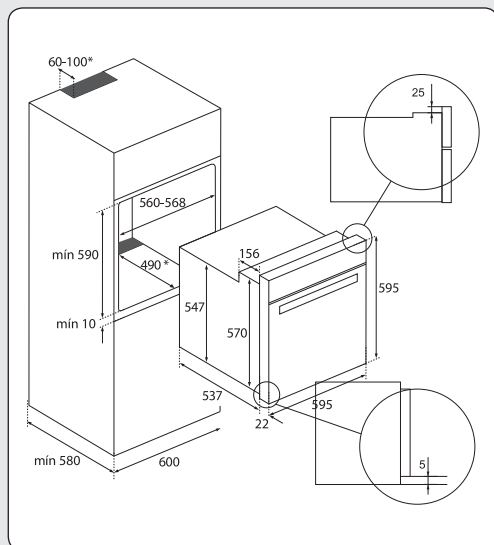

FIG. 9

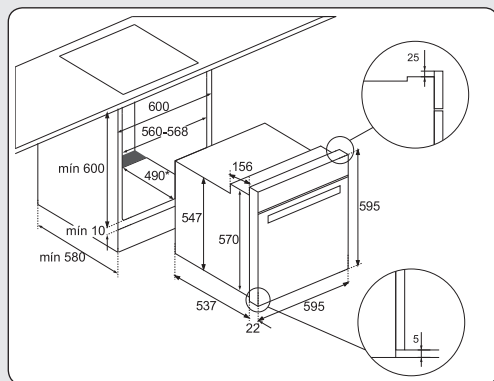
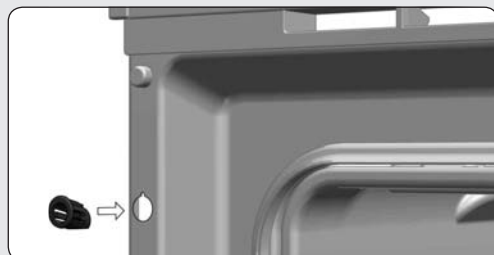

FIG. 11



\* Para hornos pirolíticos, **NÃO** faça as aberturas.

FIG. 12

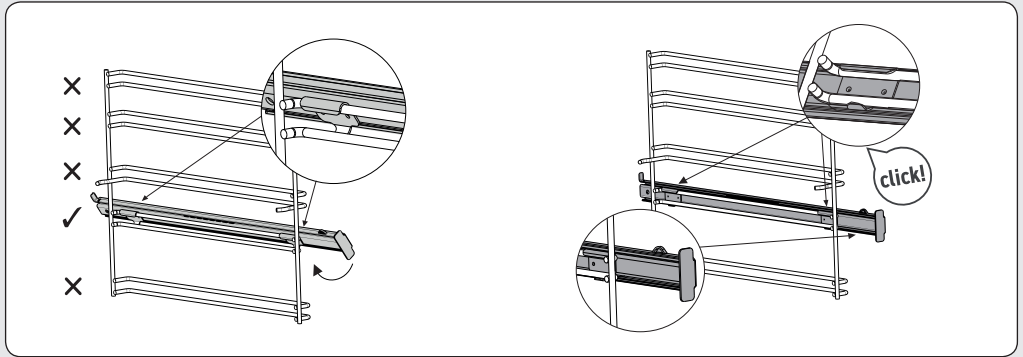

FIG. 13

FIG. 14

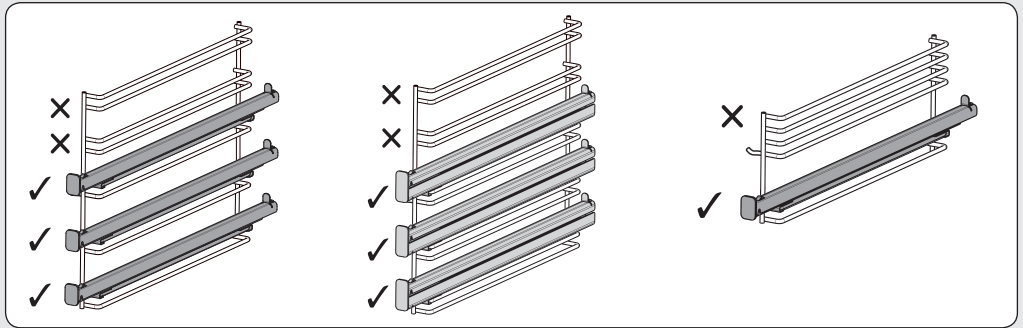

FIG. 15

FIG. 16

FIG. 17

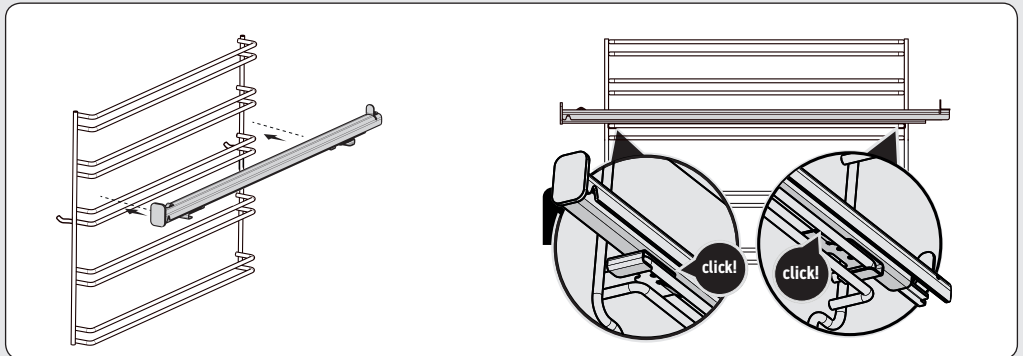

FIG. 18

FIG. 19

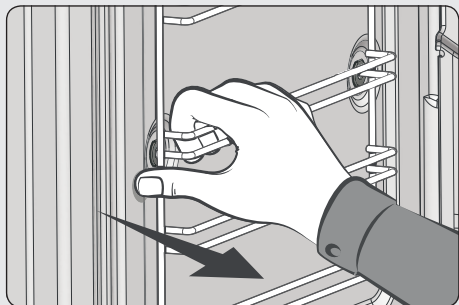

FIG. 20

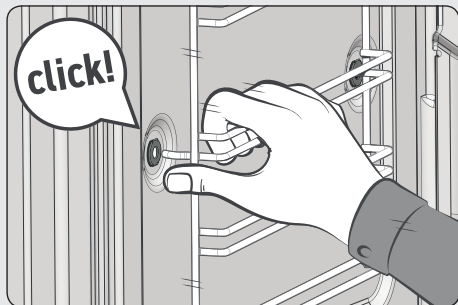
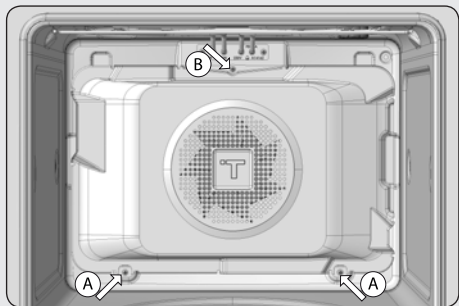

FIG. 21





[teka.com](http://teka.com)



Cod. 3371415-01